



ประกาศองค์การบริหารส่วนจังหวัดสระบุรี

เรื่อง ประกวดราคาจ้างก่อสร้างปรับปรุงถนนลาดยาง สาย สป.ถ ๑- ๐๐๒๙ บ้านหมอ-บ้านบ่อกระโดน ต.บ้านหมอ - ต.โคกใหญ่ - ต.ไผ่ขวาง อ.บ้านหมอ จ.สระบุรี ด้วยวิธีประกวดราคาอิเล็กทรอนิกส์ (e-bidding)

องค์การบริหารส่วนจังหวัดสระบุรี มีความประสงค์จะประกวดราคาจ้างก่อสร้างปรับปรุงถนนลาดยาง สาย สป.ถ ๑- ๐๐๒๙ บ้านหมอ-บ้านบ่อกระโดน ต.บ้านหมอ - ต.โคกใหญ่ - ต.ไผ่ขวาง อ.บ้านหมอ จ.สระบุรี ด้วยวิธีประกวดราคาอิเล็กทรอนิกส์ (e-bidding) จำนวน ๑ โครงการ ราคาากลางของงานจ้างก่อสร้าง ในการประกวดราคาครั้งนี้ เป็นเงินทั้งสิ้น ๑๕,๒๕๖,๐๘๙.๒๓ บาท (สิบห้าล้านสองแสนห้าหมื่นหกพันแปดสิบเก้าบาทยี่สิบสามสตางค์) โดยองค์การบริหารส่วนจังหวัดสระบุรี จะจัดจ้างตามราคาไม่เกินงบประมาณที่ตั้งไว้เป็นเงินจำนวน ๑๓,๒๖๐,๐๐๐.๐๐บาท (สิบสามล้านสองแสนหกหมื่นบาทถ้วน) ตามรายการ ดังนี้

ปรับปรุงถนนลาดยางแบบแอสฟัลต์คอนกรีต (Asphalt Concrete) สาย สป.ถ๑-๐๐๒๙ บ้านหมอ- บ้านบ่อกระโดน ต.บ้านหมอ - ต.โคกใหญ่ - ต.ไผ่ขวาง อ.บ้านหมอ จ.สระบุรี ขนาดผิวจราจรกว้าง ๖.๐๐ เมตร ยาว ๔,๐๒๕ เมตร ไม่มีไหล่ทาง หนา ๐.๐๕ เมตร หรือคิดเป็นพื้นที่ลาดยางไม่น้อยกว่า ๒๔,๑๕๐ ตารางเมตร พร้อมติดตั้งเครื่องหมายจราจร+อุปกรณ์อำนวยความสะดวก ตามแบบแปลนองค์การบริหารส่วนจังหวัดสระบุรี ที่ ๓๖/๖๗

ผู้ยื่นข้อเสนอจะต้องมีคุณสมบัติ ดังต่อไปนี้

๑. มีความสามารถตามกฎหมาย
๒. ไม่เป็นบุคคลล้มละลาย
๓. ไม่อยู่ระหว่างเลิกกิจการ

๔. ไม่เป็นบุคคลซึ่งอยู่ระหว่างถูกระงับการยื่นข้อเสนอหรือทำสัญญากับหน่วยงานของรัฐไว้ชั่วคราว เนื่องจากเป็นผู้ที่ไม่ผ่านเกณฑ์การประเมินผลการปฏิบัติงานของผู้ประกอบการตามระเบียบ ที่รัฐมนตรีว่าการกระทรวงการคลังกำหนดตามที่ประกาศเผยแพร่ในระบบเครือข่ายสารสนเทศของกรมบัญชีกลาง

๕. ไม่เป็นบุคคลซึ่งถูกระบุชื่อไว้ในบัญชีรายชื่อผู้ทำงานและได้แจ้งเวียนชื่อให้เป็นผู้ทำงานของหน่วยงานของรัฐในระบบเครือข่ายสารสนเทศของกรมบัญชีกลาง ซึ่งรวมถึงนิติบุคคลที่ผู้ทำงานเป็นหุ้นส่วน ผู้จัดการ กรรมการผู้จัดการ ผู้บริหาร ผู้มีอำนาจในการดำเนินงานในกิจการของนิติบุคคลนั้นด้วย

๖. มีคุณสมบัติและไม่มีลักษณะต้องห้ามตามที่คณะกรรมการนโยบายการจัดซื้อจัดจ้างและการบริหารพัสดุภาครัฐกำหนดในราชกิจจานุเบกษา

๗. เป็นนิติบุคคลผู้มีอาชีพรับจ้างงานที่ประกวดราคาอิเล็กทรอนิกส์ดังกล่าว

๘. ไม่เป็นผู้มีผลประโยชน์ร่วมกันกับผู้ยื่นข้อเสนอรายอื่นที่เข้ายื่นข้อเสนอให้แก่องค์การบริหารส่วนจังหวัดสระบุรี ณ วันประกาศประกวดราคาอิเล็กทรอนิกส์ หรือไม่เป็นผู้กระทำการอันเป็นการขัดขวางการแข่งขันราคาอย่างเป็นธรรม ในการประกวดราคาอิเล็กทรอนิกส์ครั้งนี้

๙. ไม่เป็นผู้ได้รับเอกสิทธิ์หรือความคุ้มกัน ซึ่งอาจปฏิเสธไม่ยอมขึ้นศาลไทย เว้นแต่รัฐบาลของผู้ยื่นข้อเสนอได้มีคำสั่งสละเอกสิทธิ์และความคุ้มกันเช่นนั้น

๑๐. เป็นผู้ประกอบการที่ขึ้นทะเบียนงานก่อสร้างสาขางานก่อสร้างทาง ไม่น้อยกว่าชั้น ๕ ประเภททั่วไป ไว้กับกรมบัญชีกลาง

๑๑. ผู้ยื่นข้อเสนอที่ยื่นข้อเสนอในรูปแบบของ "กิจการร่วมค้า" ต้องมีคุณสมบัติดังนี้

กรณีที่ข้อตกลงระหว่างผู้เข้าร่วมค้ากำหนดให้ผู้เข้าร่วมค้ารายใดรายหนึ่งเป็นผู้เข้าร่วมค้าหลัก ข้อตกลงระหว่างผู้เข้าร่วมค้าจะต้องมีการกำหนดสัดส่วนหน้าที่และความรับผิดชอบในปริมาณงาน สิ่งของ หรือมูลค่าตามสัญญาของผู้เข้าร่วมค้าหลักมากกว่าผู้เข้าร่วมค้ารายอื่นทุกราย

กรณีที่ข้อตกลงระหว่างผู้เข้าร่วมค้ากำหนดให้ผู้เข้าร่วมค้ารายใดรายหนึ่งเป็นผู้เข้าร่วมค้าหลัก กิจการร่วมค่านั้นต้องใช้ผลงานของผู้เข้าร่วมค้าหลักรายเดียวเป็นผลงานของกิจการร่วมค้าที่ยื่นข้อเสนอ

สำหรับข้อตกลงระหว่างผู้เข้าร่วมค้าที่ไม่ได้กำหนดให้ผู้เข้าร่วมค้ารายใดเป็นผู้เข้าร่วมค้าหลัก ผู้เข้าร่วมค้าทุกรายจะต้องมีคุณสมบัติครบถ้วนตามเงื่อนไขที่กำหนดไว้ในเอกสารเชิญชวน หรือหนังสือเชิญชวน

กรณีที่ข้อตกลงระหว่างผู้เข้าร่วมค้า กำหนดให้ผู้เข้าร่วมค้ารายใดรายหนึ่งเป็นผู้เข้าร่วมค้าหลัก ผู้เข้าร่วมค้าหลักจะต้องเป็นผู้ประกอบการที่ขึ้นทะเบียนงานก่อสร้างสาขางานก่อสร้างทาง ไม่น้อยกว่าชั้น ๕ ประเภททั่วไป ไว้กับกรมบัญชีกลาง

ในส่วนของผู้เข้าร่วมค้าที่ไม่ใช่ผู้เข้าร่วมค้าหลักจะเป็นผู้ประกอบการที่ขึ้นทะเบียนในสาขางานก่อสร้างไว้กับกรมบัญชีกลางหรือไม่ก็ได้

สำหรับข้อตกลงระหว่างผู้เข้าร่วมค้า ที่ไม่ได้กำหนดให้ผู้เข้าร่วมค้ารายใดเป็นผู้เข้าร่วมค้าหลัก ผู้เข้าร่วมค้าทุกรายจะต้องมีคุณสมบัติครบถ้วนตามเงื่อนไขที่กำหนดไว้ในเอกสารเชิญชวน หรือหนังสือเชิญชวน

กรณีที่ข้อตกลงระหว่างผู้เข้าร่วมค้ากำหนดให้มีการมอบหมายผู้เข้าร่วมค้ารายใดรายหนึ่งเป็นผู้ยื่นข้อเสนอ ในนามกิจการร่วมค้า การยื่นข้อเสนอดังกล่าวไม่ต้องมีหนังสือมอบอำนาจ

สำหรับข้อตกลงระหว่างผู้เข้าร่วมค้าที่ไม่ได้กำหนดให้ผู้เข้าร่วมค้ารายใดเป็นผู้ยื่นข้อเสนอผู้เข้าร่วมค้าทุกรายจะต้องลงลายมือชื่อในหนังสือมอบอำนาจให้ผู้เข้าร่วมค้ารายใดรายหนึ่งเป็นผู้ยื่นข้อเสนอในนามกิจการร่วมค้า

๑๒. ผู้ยื่นข้อเสนอต้องลงทะเบียนที่มีข้อมูลถูกต้องครบถ้วนในระบบจัดซื้อจัดจ้างภาครัฐด้วยอิเล็กทรอนิกส์ (Electronic Government Procurement : e-GP) ของกรมบัญชีกลาง

๑๓. กรณีโรงงานผสมแอสฟัลต์คอนกรีต ผู้ยื่นข้อเสนอจะต้องมีคุณสมบัติ ดังนี้

(๑) ผู้ยื่นข้อเสนอต้องมีโรงงานผสมแอสฟัลต์คอนกรีต หรือ ต้องมีเอกสารยินยอมให้ใช้ผลิตภัณฑ์จากโรงงานผสมแอสฟัลต์คอนกรีตที่ไม่ใช่ของผู้ยื่นข้อเสนอ ทั้งนี้เพื่อให้สามารถควบคุมอุณหภูมิของส่วนผสมแอสฟัลต์คอนกรีตได้ และเพื่อให้เป็นไปตามมาตรฐานแอสฟัลต์คอนกรีตของกรมทางหลวงชนบท มทข. ๒๓๐-๒๕๖๓

(๒) ต้องมีสำเนาใบอนุญาตประกอบกิจการโรงงาน (แบบ รง.๔) จากกรมโรงงานอุตสาหกรรมของผู้ยื่นข้อเสนอ หรือผู้ให้ความยินยอมใช้ผลิตภัณฑ์ ทั้งนี้ใบอนุญาตประกอบกิจการโรงงาน (แบบ รง.๔) จากกรมโรงงานอุตสาหกรรมต้องไม่หมดอายุ ถูกสั่งพักใช้ หรือเพิกถอน

(๓) กรณีไม่มีใบอนุญาตประกอบกิจการโรงงาน (แบบ รง.๔) จากกรมโรงงานอุตสาหกรรมให้ใช้หนังสือรับรองการตั้งหน่วยงานผลิตแอสฟัลต์คอนกรีต สำหรับหน่วยงานก่อสร้าง จากหน่วยงานในสังกัดกรมโรงงานอุตสาหกรรมแทน ของผู้ยื่นข้อเสนอ หรือผู้ให้ความยินยอมใช้ผลิตภัณฑ์ ทั้งนี้ หนังสือรับรองดังกล่าว ต้องไม่หมดอายุ ถูกยกเลิก หรือเพิกถอน

(๔) ต้องมีแผนที่แสดงที่ตั้งโรงงานผสมแอสฟัลต์คอนกรีต และเส้นทางขนส่งจากโรงงานผสมถึงกึ่งกลางของโครงการก่อสร้าง โดยมีระยะทางขนส่งไม่เกิน ๑๑๐ กิโลเมตร และต้องมีกำลังการผลิต (Rated Capacity) ไม่น้อยกว่า ๖๐ ตันต่อชั่วโมง

(๕) กรณีใช้โรงงานผสมแอสฟัลต์คอนกรีตแบบเคลื่อนที่ (Mobile Asphalt Concrete Plant) ให้ดำเนินการตามข้อ ๑๓. (๑) (๒) (๓) และ (๔)

ผู้ยื่นข้อเสนอต้องยื่นข้อเสนอและเสนอราคาทางระบบจัดซื้อจัดจ้างภาครัฐด้วยอิเล็กทรอนิกส์ ในวันที่ ๖ กุมภาพันธ์ ๒๕๖๘ ระหว่างเวลา ๐๙.๐๐ น. ถึง ๑๒.๐๐ น.

ผู้สนใจสามารถขอรับเอกสารประกวดราคาอิเล็กทรอนิกส์ โดยดาวน์โหลดเอกสารทางระบบจัดซื้อจัดจ้างภาครัฐด้วยอิเล็กทรอนิกส์ หัวข้อ ค้นหาประกาศจัดซื้อจัดจ้างได้ตั้งแต่วันที่ประกาศจนถึงวันเสนอราคา

ผู้ยื่นข้อเสนอสามารถจัดเตรียมเอกสารข้อเสนอได้ตั้งแต่วันที่ประกาศจนถึงวันเสนอราคา
ผู้สนใจสามารถดูรายละเอียดได้ที่เว็บไซต์ www.saraburipao.go.th หรือ www.gprocurement.go.th หรือสอบถามทางโทรศัพท์หมายเลข ๐๓๖ ๖๗๙ ๗๗๘ ในวันและเวลาราชการ

ประกาศ ณ วันที่ ๒๐ มกราคม พ.ศ. ๒๕๖๘

(นางสาวนิภา ประชีพฉาย)

ปลัดองค์การบริหารส่วนจังหวัด ปฏิบัติหน้าที่
นายกองค์การบริหารส่วนจังหวัดสระบุรี



เอกสารประกวดราคาจ้างก่อสร้างด้วยการประกวดราคาอิเล็กทรอนิกส์ (e-bidding)

เลขที่ ๑๒/๒๕๖๘

ประกวดราคาจ้างก่อสร้างปรับปรุงถนนลาดยาง สาย สบ.ถ ๑- ๐๐๒๙ บ้านหมอ-บ้านบ่อกระโดน ต.บ้านหมอ - ต.โคกใหญ่ - ต.ไผ่ขวาง อ.บ้านหมอ จ.สระบุรี ด้วยวิธีประกวดราคาอิเล็กทรอนิกส์ (e-bidding)

ตามประกาศ องค์การบริหารส่วนจังหวัดสระบุรี

ลงวันที่ ๒๐ มกราคม ๒๕๖๘

องค์การบริหารส่วนจังหวัดสระบุรี ซึ่งต่อไปนี้เรียกว่า "องค์การบริหารส่วนจังหวัดสระบุรี" มีความประสงค์จะ ประกวดราคาจ้างก่อสร้างปรับปรุงถนนลาดยาง สาย สบ.ถ ๑- ๐๐๒๙ บ้านหมอ-บ้านบ่อกระโดน ต.บ้านหมอ - ต.โคกใหญ่ - ต.ไผ่ขวาง อ.บ้านหมอ จ.สระบุรี ด้วยวิธีประกวดราคาอิเล็กทรอนิกส์ (e-bidding) เพื่อปรับปรุงถนนลาดยางแบบแอสฟัลต์คอนกรีต (Asphalt Concrete) สาย สบ.ถ๑-๐๐๒๙ บ้านหมอ - บ้านบ่อกระโดน ต.บ้านหมอ - ต.โคกใหญ่ - ต.ไผ่ขวาง อ.บ้านหมอ จ.สระบุรี ขนาดผิวจราจรกว้าง ๖.๐๐ เมตร ยาว ๔,๐๒๕ เมตร ไม่มีไหล่ทาง หนา ๐.๐๕ เมตร หรือคิดเป็นพื้นที่ลาดยางไม่น้อยกว่า ๒๔,๑๕๐ ตารางเมตร พร้อมติดตั้งเครื่องหมายจราจร+อุปกรณ์อำนวยความสะดวก ตามแบบแปลนองค์การบริหารส่วนจังหวัดสระบุรี ที่ ๓๖/๖๗ โดยมีข้อแนะนำและข้อกำหนดดังต่อไปนี้

๑. เอกสารแนบท้ายเอกสารประกวดราคาอิเล็กทรอนิกส์

- ๑.๑ ร่างรายละเอียดขอบเขตของงานทั้งโครงการ (Terms of Reference : TOR)
- ๑.๒ แบบใบเสนอราคาที่กำหนดไว้ในระบบจัดซื้อจัดจ้างภาครัฐด้วยอิเล็กทรอนิกส์
- ๑.๓ แบบสัญญาจ้างก่อสร้าง
- ๑.๔ แบบหนังสือค้ำประกัน
 - (๑) หลักประกันการเสนอราคา
 - (๒) หลักประกันสัญญา
- ๑.๕ สูตรการปรับราคา
- ๑.๖ บทนิยาม
 - (๑) ผู้ที่มีผลประโยชน์ร่วมกัน
 - (๒) การขัดขวางการแข่งขันอย่างเป็นธรรม
- ๑.๗ แบบบัญชีเอกสารที่กำหนดไว้ในระบบจัดซื้อจัดจ้างภาครัฐด้วยอิเล็กทรอนิกส์
 - (๑) บัญชีเอกสารส่วนที่ ๑
 - (๒) บัญชีเอกสารส่วนที่ ๒

- ๑.๘ แผนการใช้พัสดุที่ผลิตภายในประเทศและแผนการใช้เหล็กที่ผลิตภายในประเทศ
๑.๙ แผนการทำงาน

๒. คุณสมบัติของผู้ยื่นข้อเสนอ

- ๒.๑ มีความสามารถตามกฎหมาย
๒.๒ ไม่เป็นบุคคลล้มละลาย
๒.๓ ไม่อยู่ระหว่างเลิกกิจการ
๒.๔ ไม่เป็นบุคคลซึ่งอยู่ระหว่างถูกระงับการยื่นข้อเสนอหรือทำสัญญากับหน่วยงานของรัฐไว้ชั่วคราว เนื่องจากเป็นผู้ที่ไม่ผ่านเกณฑ์การประเมินผลการปฏิบัติงานของผู้ประกอบการตามระเบียบที่รัฐมนตรีว่าการกระทรวงการคลังกำหนดตามที่ประกาศเผยแพร่ในระบบเครือข่ายสารสนเทศของกรมบัญชีกลาง
- ๒.๕ ไม่เป็นบุคคลซึ่งถูกระงับชื่อไว้ในบัญชีรายชื่อผู้ทำงานและได้แจ้งเวียนชื่อให้เป็นผู้ทำงานของหน่วยงานของรัฐในระบบเครือข่ายสารสนเทศของกรมบัญชีกลาง ซึ่งรวมถึงนิติบุคคลที่ผู้ทำงานเป็นหุ้นส่วนผู้จัดการ กรรมการผู้จัดการ ผู้บริหาร ผู้มีอำนาจในการดำเนินงานในกิจการของนิติบุคคลนั้นด้วย
- ๒.๖ มีคุณสมบัติและไม่มีลักษณะต้องห้ามตามที่คณะกรรมการนโยบายการจัดซื้อจัดจ้าง และการบริหารพัสดุภาครัฐกำหนดในราชกิจจานุเบกษา
- ๒.๗ เป็นนิติบุคคลผู้มีอาชีพรับจ้างงานที่ประกวดราคาอิเล็กทรอนิกส์ดังกล่าว
- ๒.๘ ไม่เป็นผู้มีผลประโยชน์ร่วมกันกับผู้ยื่นข้อเสนอรายอื่นที่เข้ายื่นข้อเสนอให้แก่องค์การบริหารส่วนจังหวัดสระบุรี ณ วันประกาศประกวดราคาอิเล็กทรอนิกส์ หรือไม่เป็นผู้กระทำการอันเป็นการขัดขวาง การแข่งขันอย่างเป็นธรรมในการประกวดราคาอิเล็กทรอนิกส์ครั้งนี้
- ๒.๙ ไม่เป็นผู้ได้รับเอกสิทธิ์หรือความคุ้มกัน ซึ่งอาจปฏิเสธไม่ยอมขึ้นศาลไทย เว้นแต่รัฐบาลของผู้ยื่นข้อเสนอได้มีคำสั่งให้สละเอกสิทธิ์และความคุ้มกันเช่นนั้น
- ๒.๑๐ เป็นผู้ประกอบการที่ขึ้นทะเบียนงานก่อสร้างสาขางานก่อสร้างทาง ไม่น้อยกว่าชั้น ๕ ประเภททั่วไป ไว้กับกรมบัญชีกลาง
- ๒.๑๑ กิจการร่วมค้าที่ยื่นข้อเสนอในรูปแบบของ "กิจการร่วมค้า" ต้องมีคุณสมบัติดังนี้
กรณีที่ข้อตกลงระหว่างผู้เข้าร่วมค้ากำหนดให้ผู้เข้าร่วมค้ารายใดรายหนึ่งเป็นผู้เข้าร่วมค้าหลัก ข้อตกลงระหว่างผู้เข้าร่วมค้าจะต้องมีการกำหนดสัดส่วนหน้าที่และความรับผิดชอบในปริมาณงาน สิ่งของหรือมูลค่าตามสัญญาของผู้เข้าร่วมค้าหลักมากกว่าผู้เข้าร่วมค้ารายอื่นทุกราย
กรณีที่ข้อตกลงระหว่างผู้เข้าร่วมค้ากำหนดให้ผู้เข้าร่วมค้ารายใดรายหนึ่งเป็นผู้เข้าร่วมค้าหลัก กิจการร่วมค่านั้นต้องใช้ผลงานของผู้เข้าร่วมค้าหลักรายเดียวเป็นผลงานของกิจการร่วมค้าที่ยื่นข้อเสนอ
- สำหรับข้อตกลงระหว่างผู้เข้าร่วมค้าที่ไม่ได้กำหนดให้ผู้เข้าร่วมค้ารายใดเป็นผู้เข้าร่วมค้าหลัก ผู้เข้าร่วมค้าทุกรายจะต้องมีคุณสมบัติครบถ้วนตามเงื่อนไขที่กำหนดไว้ในเอกสารเชิญชวน หรือหนังสือเชิญชวน

กรณีที่ข้อตกลงระหว่างผู้เข้าร่วมค้า กำหนดให้ผู้เข้าร่วมค้ารายใดรายหนึ่งเป็นผู้เข้าร่วมค้าหลัก ผู้เข้าร่วมค้าหลักจะต้องเป็นผู้ประกอบการที่ขึ้นทะเบียนงานก่อสร้างสาขางานก่อสร้างทาง ไม่น้อยกว่าชั้น ๕ ประเภททั่วไป ไว้กับกรมบัญชีกลางในส่วนของผู้เข้าร่วมค้าที่ไม่ใช่ผู้เข้าร่วมค้าหลักจะเป็นผู้ประกอบการที่ขึ้นทะเบียนในสาขางานก่อสร้างไว้กับกรมบัญชีกลางหรือไม่ก็ได้

สำหรับข้อตกลงระหว่างผู้เข้าร่วมค้า ที่ไม่ได้กำหนดให้ผู้เข้าร่วมค้ารายใดเป็นผู้เข้าร่วมค้าหลัก ผู้เข้าร่วมค้าทุกรายจะต้องมีคุณสมบัติครบถ้วนตามเงื่อนไขที่กำหนดไว้ในเอกสารเชิญชวน หรือ หนังสือเชิญชวน

กรณีที่ข้อตกลงระหว่างผู้เข้าร่วมค้ากำหนดให้มีการมอบหมายผู้เข้าร่วมค้ารายใดรายหนึ่งเป็นผู้ยื่นข้อเสนอ ในนามกิจการร่วมค้า การยื่นข้อเสนอดังกล่าวไม่ต้องมีหนังสือมอบอำนาจ

สำหรับข้อตกลงระหว่างผู้เข้าร่วมค้าที่ไม่ได้กำหนดให้ผู้เข้าร่วมค้ารายใดเป็นผู้ยื่นข้อเสนอ ผู้เข้าร่วมค้าทุกรายจะต้องลงลายมือชื่อในหนังสือมอบอำนาจให้ผู้เข้าร่วมค้ารายใดรายหนึ่งเป็นผู้ยื่นข้อเสนอ ในนามกิจการร่วมค้า

๒.๑๒ ผู้ยื่นข้อเสนอต้องลงทะเบียนที่มีข้อมูลถูกต้องครบถ้วนในระบบจัดซื้อจัดจ้างภาครัฐด้วย อิเล็กทรอนิกส์ (Electronic Government Procurement : e-GP) ของกรมบัญชีกลาง

๒.๑๓ กรณีโรงงานผสมแอสฟัลต์คอนกรีต ผู้ยื่นข้อเสนอจะต้องมีคุณสมบัติ ดังนี้

(๑) ผู้ยื่นข้อเสนอต้องมีโรงงานผสมแอสฟัลต์คอนกรีต หรือ ต้องมีเอกสารยินยอมให้ใช้ผลิตภัณฑ์จากโรงงานผสมแอสฟัลต์คอนกรีตที่ไม่ใช่ของผู้ยื่นข้อเสนอ ทั้งนี้เพื่อให้สามารถควบคุมคุณภาพของส่วนผสมแอสฟัลต์คอนกรีตได้ และเพื่อให้เป็นไปตามมาตรฐานแอสฟัลต์คอนกรีตของกรมทางหลวงชนบท มทช. ๒๓๐-๒๕๖๓

(๒) ต้องมีสำเนาใบอนุญาตประกอบกิจการโรงงาน (แบบ รง.๔) จากกรมโรงงานอุตสาหกรรมของผู้ยื่นข้อเสนอ หรือผู้ให้ความยินยอมใช้ผลิตภัณฑ์ ทั้งนี้ใบอนุญาตประกอบกิจการโรงงาน (แบบ รง.๔) จากกรมโรงงานอุตสาหกรรมต้องไม่หมดอายุ ถูกสั่งพักใช้ หรือเพิกถอน

(๓) กรณีไม่มีใบอนุญาตประกอบกิจการโรงงาน (แบบ รง.๔) จากกรมโรงงานอุตสาหกรรมให้ใช้หนังสือรับรองการตั้งหน่วยงานผลิตแอสฟัลต์คอนกรีต สำหรับหน่วยงานก่อสร้าง จากหน่วยงานในสังกัดกรมโรงงานอุตสาหกรรมแทน ของผู้ยื่นข้อเสนอ หรือผู้ให้ความยินยอมใช้ผลิตภัณฑ์ ทั้งนี้ หนังสือรับรองดังกล่าว ต้องไม่หมดอายุ ถูกยกเลิก หรือเพิกถอน

(๔) ต้องมีแผนที่แสดงที่ตั้งโรงงานผสมแอสฟัลต์คอนกรีต และเส้นทางขนส่งจากโรงงานผสมถึงกึ่งกลางของโครงการก่อสร้าง โดยมีระยะทางขนส่งไม่เกิน ๑๑๐ กิโลเมตร และต้องมีกำลังการผลิต (Rated Capacity) ไม่น้อยกว่า ๖๐ ตันต่อชั่วโมง

(๕) กรณีใช้โรงงานผสมแอสฟัลต์คอนกรีตแบบเคลื่อนที่ (Mobile Asphalt Concrete Plant) ให้ดำเนินการตามข้อ ๒.๑๓ (๑) (๒) (๓) และ (๔)

๓. หลักฐานการยื่นข้อเสนอ

ผู้ยื่นข้อเสนอจะต้องเสนอเอกสารหลักฐานยื่นมาพร้อมกับการเสนอราคาทางระบบจัดซื้อจัดจ้างภาครัฐด้วยอิเล็กทรอนิกส์ โดยแยกเป็น ๒ ส่วน คือ

๓.๑ ส่วนที่ ๑ อย่างน้อยต้องมีเอกสารดังต่อไปนี้

- (๑) ในกรณีผู้ยื่นข้อเสนอเป็นนิติบุคคล
 - (ก) ห้างหุ้นส่วนสามัญหรือห้างหุ้นส่วนจำกัด ให้ยื่นสำเนาหนังสือรับรองการจดทะเบียนนิติบุคคล บัญชีรายชื่อหุ้นส่วนผู้จัดการ ผู้มีอำนาจควบคุม (ถ้ามี)
 - (ข) บริษัทจำกัดหรือบริษัทมหาชนจำกัด ให้ยื่นสำเนาหนังสือรับรองการจดทะเบียนนิติบุคคล หนังสือบริคณห์สนธิ บัญชีรายชื่อกรรมการผู้จัดการ ผู้มีอำนาจควบคุม (ถ้ามี) และบัญชีผู้ถือหุ้นรายใหญ่ (ถ้ามี)
 - (๒) ในกรณีผู้ยื่นข้อเสนอเป็นบุคคลธรรมดาหรือคณะบุคคลที่มีใช้นิติบุคคล ให้ยื่นสำเนาบัตรประจำตัวประชาชนของผู้ยื่น ข้อเสนอข้อตกลงที่แสดงถึงการเข้าเป็นหุ้นส่วน (ถ้ามี) สำเนาบัตรประจำตัวประชาชนของผู้เป็นหุ้นส่วน หรือสำเนาหนังสือเดินทางของผู้เป็นหุ้นส่วนที่มีได้ถือสัญชาติไทย
 - (๓) ในกรณีผู้ยื่นข้อเสนอเป็นผู้ยื่นข้อเสนอร่วมกันในฐานะเป็นผู้ร่วมค้า ให้ยื่นสำเนาสัญญาของการเข้าร่วมค้า และเอกสารตามที่ระบุไว้ใน (๑) หรือ (๒) ของผู้ร่วมค้า แล้วแต่กรณี
 - (๔) ผู้ยื่นข้อเสนอต้องแสดงหลักฐานเกี่ยวกับมูลค่าสุทธิของกิจการ ดังนี้
 - (๔.๑) ในกรณีผู้ยื่นข้อเสนอเป็นนิติบุคคล ให้ยื่นงบแสดงฐานะการเงินที่มีการรับรองแล้วของ ๑ ปีสุดท้ายก่อนวันยื่นข้อเสนอ โดยให้ยื่นขณะเข้าเสนอราคา
 - (๔.๒) ในกรณีผู้ยื่นข้อเสนอเป็นบุคคลธรรมดา ให้ยื่นหนังสือรับรองบัญชีเงินฝาก ไม่เกิน ๙๐ วัน ก่อนวันยื่นข้อเสนอ โดยให้ยื่นขณะเข้าเสนอราคา และจะต้องแสดงหนังสือรับรองบัญชีเงินฝากที่มีมูลค่าดังกล่าวอีกครั้งหนึ่งในวันลงนามในสัญญา
 - (๔.๓) กรณีที่ผู้ยื่นข้อเสนอไม่มีมูลค่าสุทธิของกิจการและทุนจดทะเบียน หรือมีแต่ไม่เพียงพอที่จะเข้ายื่นข้อเสนอ ให้ยื่นสำเนาหนังสือรับรองวงเงินสินเชื่อ (สินเชื่อที่ธนาคารภายในประเทศหรือบริษัทเงินทุนหรือบริษัทเงินทุนหลักทรัพย์ที่ได้รับอนุญาตให้ประกอบกิจการเงินทุนเพื่อการพาณิชย์และประกอบธุรกิจค้าประกัน ตามประกาศของธนาคารแห่งประเทศไทย ตามรายชื่อบริษัทเงินทุนที่ธนาคารแห่งประเทศไทยแจ้งเวียนให้ทราบ โดยพิจารณาจากยอดเงินรวมของวงเงินสินเชื่อที่สำนักงานใหญ่รับรองหรือที่สำนักงานสาขารับรอง (กรณีได้รับมอบอำนาจจากสำนักงานใหญ่) ซึ่งออกให้แก่ผู้ยื่นข้อเสนอ นับถึงวันยื่นข้อเสนอไม่เกิน ๙๐ วัน)
 - (๕) สำเนาใบสำคัญแสดงการจดทะเบียนห้างหุ้นส่วนบริษัท พร้อมรับรองสำเนาถูกต้อง
 - (๖) สำเนาใบทะเบียนภาษีมูลค่าเพิ่ม พร้อมรับรองสำเนาถูกต้อง

(๗) บัญชีเอกสารส่วนที่ ๑ ทั้งหมดที่ได้ยื่นพร้อมกับการเสนอราคาทางระบบจัดซื้อจัดจ้างภาครัฐด้วยอิเล็กทรอนิกส์ ตามแบบในข้อ ๑.๗ (๑) โดยไม่ต้องแนบในรูปแบบ PDF File (Portable Document Format)

ทั้งนี้ เมื่อผู้ยื่นข้อเสนอดำเนินการแนบไฟล์เอกสารตามบัญชีเอกสารส่วนที่ ๑ ครบถ้วน ถูกต้องแล้ว ระบบจัดซื้อจัดจ้างภาครัฐด้วยอิเล็กทรอนิกส์จะสร้างบัญชีเอกสารส่วนที่ ๑ ตามแบบในข้อ ๑.๗ (๑) ให้โดยผู้ยื่นข้อเสนอไม่ต้องแนบบัญชีเอกสารส่วนที่ ๑ ดังกล่าวในรูปแบบ PDF File (Portable Document Format)

๓.๒ ส่วนที่ ๒ อย่างน้อยต้องมีเอกสารดังต่อไปนี้

(๑) ในกรณีที่ผู้ยื่นข้อเสนอมอบอำนาจให้บุคคลอื่นกระทำการแทนให้แนบหนังสือมอบอำนาจซึ่งติดอากรแสตมป์ตามกฎหมาย โดยมีหลักฐานแสดงตัวตนของผู้มอบอำนาจและผู้รับมอบอำนาจ ทั้งนี้หากผู้รับมอบอำนาจเป็นบุคคลธรรมดาต้องเป็นผู้ที่บรรลุนิติภาวะตามกฎหมายแล้วเท่านั้น

(๒) หลักประกันการเสนอราคา ตามข้อ ๕

(๓) สำเนาหลักฐานการขึ้นทะเบียนงานก่อสร้าง สาขางานก่อสร้างทาง ไม่น้อยกว่าชั้น ๕ ประเภททั่วไป ไว้กับกรมบัญชีกลาง

(๔) แบบหนังสือแจ้งยืนยันการให้ความยินยอมให้ใช้ผลิตภัณฑ์ของโรงงานผสมแอสฟัลต์คอนกรีต

(๕) แบบแผนที่แสดงที่ตั้งโรงงานแอสฟัลต์คอนกรีต และเส้นทางขนส่งจากโรงงานผสมแอสฟัลต์คอนกรีตถึงกึ่งกลางของโครงการก่อสร้าง

(๖) สำเนาใบขึ้นทะเบียนผู้ประกอบการวิสาหกิจขนาดกลางและขนาดย่อม (SMEs) (ถ้ามี)

(๗) บัญชีเอกสารส่วนที่ ๒ ทั้งหมดที่ได้ยื่นพร้อมกับการเสนอราคาทางระบบจัดซื้อจัดจ้างภาครัฐด้วยอิเล็กทรอนิกส์ตามแบบในข้อ ๑.๗ (๒) โดยไม่ต้องแนบในรูปแบบ PDF File (Portable Document Format)

ทั้งนี้ เมื่อผู้ยื่นข้อเสนอดำเนินการแนบไฟล์เอกสารตามบัญชีเอกสารส่วนที่ ๒ ครบถ้วน ถูกต้องแล้ว ระบบจัดซื้อจัดจ้างภาครัฐด้วยอิเล็กทรอนิกส์จะสร้างบัญชีเอกสารส่วนที่ ๒ ตามแบบในข้อ ๑.๗ (๒) ให้โดยผู้ยื่นข้อเสนอไม่ต้องแนบบัญชีเอกสารส่วนที่ ๒ ดังกล่าวในรูปแบบ PDF File (Portable Document Format)

๔. การเสนอราคา

๔.๑ ผู้ยื่นข้อเสนอต้องยื่นข้อเสนอ และเสนอราคาทางระบบจัดซื้อจัดจ้างภาครัฐด้วยอิเล็กทรอนิกส์ตามที่กำหนดไว้ในเอกสารประกวดราคาอิเล็กทรอนิกส์นี้ โดยไม่มีเงื่อนไขใดๆ ทั้งสิ้น และจะต้องกรอกข้อความให้ถูกต้องครบถ้วน พร้อมทั้งหลักฐานแสดงตัวตนและทำการยืนยันตัวตนของผู้ยื่นข้อเสนอ โดยไม่ต้องแนบบใบเสนอราคาในรูปแบบ PDF File (Portable Document Format)

๔.๒ ให้ผู้ยื่นข้อเสนอกรอกรายละเอียดการเสนอราคาในใบเสนอราคาตามแนบ เอกสารประกวดราคาจ้างก่อสร้างด้วยวิธีประกวดราคาอิเล็กทรอนิกส์ (e-bidding) ข้อ ๑.๒ ให้ครบถ้วน โดยไม่ต้องยื่น ใบแจ้งปริมาณงานและราคาและใบบัญชีรายการก่อสร้าง ในรูปแบบ PDF File (Portable Document Format)

ในการเสนอราคาให้เสนอราคาเป็นเงินบาทและเสนอราคาได้เพียงครั้งเดียวและราคาเดียว โดยเสนอราคารวม หรือราคาต่อหน่วย หรือราคาต่อรายการ ตามเงื่อนไขที่ระบุไว้ท้ายใบเสนอราคาให้ถูกต้อง ทั้งนี้ ราคารวมที่เสนอจะต้องตรงกันทั้งตัวเลขและตัวหนังสือ ถ้าตัวเลขและตัวหนังสือไม่ตรงกัน ให้ถือตัวหนังสือเป็นสำคัญ โดยคิดราคารวมทั้งสิ้นซึ่งรวมค่าภาษีมูลค่าเพิ่ม ภาษีอากรอื่น และค่าใช้จ่ายที่ปวงไว้แล้ว

ราคาที่เสนอจะต้องเสนอกำหนดยื่นราคาไม่น้อยกว่า ๒๔๐ วัน ตั้งแต่วันเสนอราคาโดยภายในกำหนดยื่นราคา ผู้ยื่นข้อเสนอต้องรับผิดชอบราคาที่ตนได้เสนอไว้และจะถอนการเสนอราคามีได้

๔.๓ ผู้ยื่นข้อเสนอจะต้องเสนอกำหนดเวลาดำเนินการก่อสร้างแล้วเสร็จไม่เกิน ๑๒๐ วัน นับถัดจากวันลงนามในสัญญาจ้าง หรือวันที่ได้รับหนังสือแจ้งจาก องค์การบริหารส่วนจังหวัดสระบุรี ให้เริ่มทำงาน

๔.๔ ก่อนเสนอราคา ผู้ยื่นข้อเสนอควรตรวจดูร่างสัญญา ร่างรายละเอียดขอบเขตของงานทั้งโครงการ (Terms of Reference : TOR) ให้ถี่ถ้วนและเข้าใจเอกสารประกวดราคาจ้างอิเล็กทรอนิกส์ทั้งหมดเสียก่อนที่จะตกลงยื่นข้อเสนอตามเงื่อนไขในเอกสารประกวดราคาจ้างอิเล็กทรอนิกส์

๔.๕ ผู้ยื่นข้อเสนอจะต้องยื่นข้อเสนอและเสนอราคาทางระบบจัดซื้อจัดจ้างภาครัฐด้วย อิเล็กทรอนิกส์ในวันที่ ๖ กุมภาพันธ์ ๒๕๖๘ ระหว่างเวลา ๐๙.๐๐ น. ถึง ๑๒.๐๐ น. และเวลาในการเสนอราคาให้ถือตามเวลาของระบบจัดซื้อจัดจ้างภาครัฐด้วยอิเล็กทรอนิกส์เป็นเกณฑ์

เมื่อพ้นกำหนดเวลายื่นข้อเสนอและเสนอราคาแล้ว จะไม่รับเอกสารการยื่นข้อเสนอ และการเสนอราคาใดๆ โดยเด็ดขาด

๔.๖ ผู้ยื่นข้อเสนอต้องจัดทำเอกสารสำหรับใช้ในการเสนอราคาในรูปแบบไฟล์เอกสาร ประเภท PDF File (Portable Document Format) โดยผู้ยื่นข้อเสนอต้องเป็นผู้รับผิดชอบตรวจสอบความครบถ้วน ถูกต้อง และชัดเจนของเอกสาร PDF File ก่อนที่จะยืนยันการเสนอราคา แล้วจึงส่งข้อมูล (Upload) เพื่อเป็นการเสนอราคาให้แก่องค์การบริหารส่วนจังหวัดสระบุรี ผ่านทางระบบจัดซื้อจัดจ้างภาครัฐด้วยอิเล็กทรอนิกส์

๔.๗ คณะกรรมการพิจารณาผลการประกวดราคาอิเล็กทรอนิกส์จะดำเนินการตรวจสอบ คุณสมบัติของผู้ยื่นข้อเสนอแต่ละรายว่า เป็นผู้ยื่นข้อเสนอที่มีผลประโยชน์ร่วมกันกับผู้ยื่นเสนอรายอื่นตามข้อ ๑.๖ (๑) หรือไม่ หากปรากฏว่าผู้ยื่นเสนอรายใดเป็นผู้ยื่นข้อเสนอที่มีผลประโยชน์ร่วมกันกับผู้ยื่นข้อเสนอรายอื่น คณะกรรมการฯ จะตัดรายชื่อผู้ยื่นเสนอราคาที่มีผลประโยชน์ร่วมกันนั้นออกจากการเป็นผู้ยื่นข้อเสนอ

หากปรากฏต่อคณะกรรมการพิจารณาผลการประกวดราคาอิเล็กทรอนิกส์ว่า ก่อนหรือในขณะ ที่มีการพิจารณาข้อเสนอ มีผู้ยื่นข้อเสนอรายใดกระทำการอันเป็นการขัดขวางการแข่งขันอย่างเป็นธรรมตาม ข้อ ๑.๖ (๒) และคณะกรรมการฯ เชื่อว่ามีการกระทำอันเป็นการขัดขวางการแข่งขันอย่างเป็นธรรม กรรมการฯ จะตัดรายชื่อผู้ยื่นข้อเสนอรายนั้นออกจากการเป็นผู้ยื่นข้อเสนอ และองค์การบริหารส่วนจังหวัดสระบุรี จะพิจารณาลงโทษผู้ยื่นข้อเสนอดังกล่าวเป็นผู้ทำงาน เว้นแต่ องค์การบริหารส่วนจังหวัดสระบุรี จะพิจารณาเห็นว่า ผู้ยื่นข้อเสนอรายนั้น มิใช่เป็นผู้ริเริ่มให้มีการกระทำดังกล่าวและได้ให้ความร่วมมือเป็นประโยชน์ต่อการพิจารณาขององค์การบริหารส่วนจังหวัดสระบุรี

๔.๘ ผู้ยื่นข้อเสนอจะต้องปฏิบัติ ดังนี้

- (๑) ปฏิบัติตามเงื่อนไขที่ระบุไว้ในเอกสารประกวดราคาอิเล็กทรอนิกส์
- (๒) ราคาที่เสนอจะต้องเป็นราคาที่รวมภาษีมูลค่าเพิ่ม และภาษีอื่นๆ (ถ้ามี) รวมค่าใช้จ่ายที่ส่งไปเรียบร้อยแล้ว
- (๓) ผู้ยื่นข้อเสนอจะต้องลงทะเบียนเพื่อเข้าสู่กระบวนการเสนอราคา ตามวัน เวลา ที่กำหนด
- (๔) ผู้ยื่นข้อเสนอจะถอนการเสนอราคาที่เสนอแล้วไม่ได้
- (๕) ผู้ยื่นข้อเสนอต้องศึกษาและทำความเข้าใจในระบบและวิธีการเสนอราคา

ด้วยวิธีประกวดราคาอิเล็กทรอนิกส์ ของกรมบัญชีกลางที่แสดงไว้ในเว็บไซต์ www.gprocurement.go.th

๔.๙ คู่สัญญาต้องจัดทำแผนการทำงานมาให้ภายใน ๓ วัน นับถัดจากวันลงนามในสัญญาโดยจัดทำแผนการทำงานตามเอกสารแนบท้ายเอกสารประกวดราคาอิเล็กทรอนิกส์ เว้นแต่เป็นกรณีสัญญาที่มีวงเงินไม่เกิน ๕๐๐,๐๐๐ บาท ทั้งนี้ แผนการทำงานให้ถือเป็นเอกสารส่วนหนึ่งของสัญญา

๔.๑๐ ผู้ยื่นข้อเสนอที่เป็นผู้ชนะการเสนอราคาต้องจัดทำแผนการใช้วัสดุที่ผลิตในประเทศและแผนการใช้เหล็กที่ผลิตในประเทศ โดยยื่นให้หน่วยงานของรัฐภายใน ๖๐ วัน นับถัดจากวันลงนามในสัญญา

๕. หลักประกันการเสนอราคา

ผู้ยื่นข้อเสนอต้องวางหลักประกันการเสนอราคาพร้อมกับการเสนอราคาทางระบบการจัดซื้อจัดจ้างภาครัฐด้วยอิเล็กทรอนิกส์ โดยใช้หลักประกันอย่างหนึ่งอย่างใดดังต่อไปนี้

จำนวน ๖๖๓,๐๐๐.๐๐ บาท (หกแสนหกหมื่นสามพันบาทถ้วน)

๕.๑ เช็คหรือตราฟที่ธนาคารเซ็นสั่งจ่าย ซึ่งเป็นเช็คหรือตราฟที่ลงวันที่ที่ใช้เช็คหรือตราฟที่นั้นชำระต่อเจ้าหน้าที่ในวันที่ยื่นข้อเสนอ หรือก่อนวันนั้นไม่เกิน ๓ วันทำการ

๕.๒ หนังสือค้ำประกันอิเล็กทรอนิกส์ของธนาคารภายในประเทศตามแบบที่คณะกรรมการนโยบายกำหนด

๕.๓ พันธบัตรรัฐบาลไทย

๕.๔ หนังสือค้ำประกันของบริษัทเงินทุนหรือบริษัทเงินทุนหลักทรัพย์ที่ได้รับอนุญาตให้ ประกอบกิจการเงินทุนเพื่อการพาณิชย์และประกอบธุรกิจค้ำประกันตามประกาศของธนาคารแห่งประเทศไทย ตามรายชื่อบริษัทเงินทุนที่ธนาคารแห่งประเทศไทยแจ้งเวียนให้ทราบ โดยอนุโลมให้ใช้ตามตัวอย่าง หนังสือค้ำประกันของธนาคารที่คณะกรรมการนโยบายกำหนด

กรณีที่ผู้ยื่นข้อเสนอนำเข้าหรือตราพท์ที่ธนาคารส่งจ่ายหรือพันธบัตรรัฐบาลไทยหรือ หนังสือค้ำประกันของบริษัทเงินทุนหรือบริษัทเงินทุนหลักทรัพย์ มาวางเป็นหลักประกันการเสนอราคาจะต้อง ส่งต้นฉบับเอกสารดังกล่าวมาให้องค์การบริหารส่วนจังหวัดสระบุรีตรวจสอบความถูกต้องในวันที่ ๑๑ กุมภาพันธ์ ๒๕๖๘ ระหว่างเวลา ๐๘.๓๐ น. ถึง ๑๖.๓๐ น.

กรณีที่ผู้ยื่นข้อเสนอที่ยื่นข้อเสนอในรูปแบบของ "กิจการร่วมค้า" ประสงค์จะใช้หนังสือ ค้ำประกันอิเล็กทรอนิกส์ของธนาคารในประเทศเป็นหลักประกันการเสนอราคาให้ระบุชื่อผู้เข้าร่วมค้ารายที่ สัญญาร่วมค้ากำหนดให้เป็นผู้เข้ายื่นข้อเสนอกับหน่วยงานของรัฐเป็นผู้ยื่นข้อเสนอ

หลักประกันการเสนอราคาตามข้อนี้ องค์กรบริหารส่วนจังหวัดสระบุรีจะคืนให้ผู้ยื่นขอ เสนอหรือผู้ค้ำประกันภายใน ๑๕ วัน นับถัดจากวันที่องค์การบริหารส่วนจังหวัดสระบุรีได้พิจารณาเห็นชอบ รายงานผลคัดเลือกผู้ชนะการประกวดราคาเรียบร้อยแล้ว เว้นแต่ผู้ยื่นข้อเสนอรายที่คัดเลือกไว้ซึ่งเสนอราคาต่ำ สุดหรือได้คะแนนรวมสูงสุดไม่เกิน ๓ ราย ให้คืนได้ต่อเมื่อได้ทำสัญญาหรือข้อตกลง หรือผู้ยื่นข้อเสนอได้พ้น จากข้อผูกพันแล้ว

การคืนหลักประกันการเสนอราคา ไม่ว่าในกรณีใด ๆ จะคืนให้โดยไม่มีดอกเบี้ย

๖. หลักเกณฑ์และสิทธิในการพิจารณา

๖.๑ การพิจารณาผลการยื่นข้อเสนอประกวดราคาอิเล็กทรอนิกส์ครั้งนี้ องค์กร บริหารส่วนจังหวัดสระบุรีจะพิจารณาตัดสินโดยใช้หลักเกณฑ์ ราคา

๖.๒ การพิจารณาผู้ชนะการยื่นข้อเสนอ

กรณีใช้หลักเกณฑ์ราคาในการพิจารณาผู้ชนะการยื่นข้อเสนอ องค์กรบริหาร ส่วนจังหวัดสระบุรี จะพิจารณาจาก ราคารวม

๖.๓ หากผู้ยื่นข้อเสนอรายใดมีคุณสมบัติไม่ถูกต้องตามข้อ ๒ หรือยื่นหลักฐานการยื่น ข้อเสนอไม่ถูกต้อง หรือไม่ครบถ้วนตามข้อ ๓ หรือยื่นข้อเสนอไม่ถูกต้องตามข้อ ๔ แล้ว คณะกรรมการ พิจารณาผล การประกวดราคาอิเล็กทรอนิกส์จะไม่รับพิจารณาข้อเสนอของผู้ยื่นข้อเสนอรายนั้น เว้นแต่ ผู้ยื่น ข้อเสนอรายใดเสนอเอกสารทางเทคนิคหรือรายละเอียดคุณลักษณะเฉพาะของพัสดุที่จะจ้างไม่ครบถ้วน หรือ เสนอรายละเอียดแตกต่างไปจากเงื่อนไขที่องค์การบริหารส่วนจังหวัดสระบุรีกำหนดไว้ในประกาศและเอกสาร ประกวดราคาอิเล็กทรอนิกส์ ในส่วนที่มีสาระสำคัญและความแตกต่างนั้น ไม่มีผลทำให้เกิดการได้เปรียบ เสียเปรียบ ต่อผู้ยื่นข้อเสนอรายอื่น หรือเป็นการผิดพลาดเล็กน้อย คณะกรรมการฯ อาจพิจารณาผ่อนปรนการ ตัดสิทธิ ผู้ยื่นข้อเสนอรายนั้น

๖.๔ องค์การบริหารส่วนจังหวัดสระบุรีสงวนสิทธิไม่พิจารณาข้อเสนอของผู้ยื่นข้อเสนอโดยไม่มี การผ่อนผัน ในกรณีดังต่อไปนี้

(๑) ไม่กรอกชื่อผู้ยื่นข้อเสนอในการเสนอราคาทางระบบจัดซื้อจัดจ้าง ด้วยอิเล็กทรอนิกส์

(๒) เสนอรายละเอียดแตกต่างไปจากเงื่อนไขที่กำหนดในเอกสารประกวดราคา อิเล็กทรอนิกส์ที่เป็นสาระสำคัญ หรือมีผลทำให้เกิดความได้เปรียบเสียเปรียบแก่ผู้ยื่นข้อเสนอรายอื่น

๖.๕ ในการตัดสินใจการประกวดราคาอิเล็กทรอนิกส์หรือในการทำสัญญา คณะกรรมการพิจารณาผลการประกวดราคาอิเล็กทรอนิกส์หรือองค์การบริหารส่วนจังหวัดสระบุรี มีสิทธิให้ผู้ยื่นข้อเสนอชี้แจงข้อเท็จจริงเพิ่มเติมได้ องค์การบริหารส่วนจังหวัดสระบุรีมีสิทธิที่จะไม่รับข้อเสนอ ไม่รับราคา หรือไม่ทำสัญญา หากข้อเท็จจริงดังกล่าวไม่เหมาะสมหรือไม่ถูกต้อง

๖.๖ องค์การบริหารส่วนจังหวัดสระบุรีทรงไว้ซึ่งสิทธิที่จะไม่รับราคาต่ำสุด หรือราคาหนึ่งราคาใด หรือราคาที่เสนอทั้งหมดก็ได้ และอาจพิจารณาเลือกจ้างในจำนวน หรือขนาด หรือเฉพาะรายการหนึ่งรายการใด หรืออาจจะยกเลิก การประกวดราคาอิเล็กทรอนิกส์โดยไม่พิจารณาจัดจ้างเลยก็ได้ สุดแต่จะพิจารณา ทั้งนี้ เพื่อประโยชน์ของทางราชการเป็นสำคัญ และให้ถือว่าการตัดสินใจของ องค์การบริหารส่วนจังหวัดสระบุรีเป็นเด็ดขาด

ผู้ยื่นข้อเสนอจะเรียกร้องค่าใช้จ่าย หรือค่าเสียหายใดๆ มิได้ รวมทั้ง องค์การบริหารส่วนจังหวัดสระบุรีจะพิจารณายกเลิกการประกวดราคาอิเล็กทรอนิกส์และลงโทษผู้ยื่นข้อเสนอเป็นผู้ทำงาน ไม่ว่าจะเป็นผู้ยื่นข้อเสนอที่ได้รับการคัดเลือกหรือไม่ก็ตาม หากมีเหตุที่เชื่อถือได้ว่ายื่นข้อเสนอกระทำการโดยไม่สุจริต เช่น การเสนอเอกสารอันเป็นเท็จ หรือใช้ชื่อบุคคลธรรมดา หรือนิติบุคคลอื่นมาเสนอราคาแทน เป็นต้น

ในกรณีที่ผู้ยื่นข้อเสนอรายที่เสนอราคาต่ำสุด เสนอราคาต่ำจนคาดหมายได้ว่าไม่อาจดำเนินงานตามเอกสารประกวดราคาอิเล็กทรอนิกส์ได้ คณะกรรมการพิจารณาผลการประกวดราคาอิเล็กทรอนิกส์หรือองค์การบริหารส่วนจังหวัดสระบุรี จะให้ผู้ยื่นข้อเสนอชี้แจงและแสดงหลักฐานที่ทำให้เชื่อได้ว่า ผู้ยื่นข้อเสนอสามารถดำเนินงานตามเอกสารประกวดราคาอิเล็กทรอนิกส์ให้เสร็จสมบูรณ์ หากคำชี้แจงไม่เป็นที่รับฟังได้ องค์การบริหารส่วนจังหวัดสระบุรี มีสิทธิที่จะไม่รับข้อเสนอหรือไม่รับราคาของผู้ยื่นข้อเสนอรายนั้น ทั้งนี้ ผู้ยื่นข้อเสนอดังกล่าวไม่มีสิทธิเรียกร้องค่าใช้จ่ายหรือค่าเสียหายใดๆ จากองค์การบริหารส่วนจังหวัดสระบุรี

๖.๗ ก่อนลงนามในสัญญา องค์การบริหารส่วนจังหวัดสระบุรี อาจประกาศยกเลิกการประกวดราคาอิเล็กทรอนิกส์ หากปรากฏว่ามีการกระทำที่เข้าลักษณะผู้ยื่นข้อเสนอที่ชนะการประกวดราคา หรือที่ได้รับการคัดเลือกมีผลประโยชน์ร่วมกัน หรือมีส่วนได้เสียกับผู้ยื่นข้อเสนอรายอื่น หรือขัดขวางการแข่งขันอย่างเป็นธรรม หรือสมยอมกันกับผู้ยื่นข้อเสนอรายอื่น หรือเจ้าหน้าที่ในการเสนอราคา หรือสื่อว่ากระทำการทุจริตอื่นใดในการเสนอราคา

๖.๘ หากผู้ยื่นข้อเสนอซึ่งเป็นผู้ประกอบการ SMEs เสนอราคาสูงกว่าราคาต่ำสุดของผู้ยื่นข้อเสนอรายอื่นที่ไม่เกินร้อยละ ๑๐ ให้หน่วยงานของรัฐจัดซื้อจัดจ้างกับผู้ประกอบการ SMEs ดังกล่าว โดยจัดเรียงลำดับผู้ยื่นข้อเสนอซึ่งเป็นผู้ประกอบการ SMEs ซึ่งเสนอราคาสูงกว่าราคาต่ำสุดของผู้ยื่นข้อเสนอรายอื่นไม่เกินร้อยละ ๑๐

ที่จะเรียกมาทำสัญญาไม่เกิน ๓ ราย

ผู้ยื่นข้อเสนอที่เป็นกิจการร่วมค้าที่จะได้สิทธิตามวรรคหนึ่ง ผู้เข้าร่วมค้าทุกราย จะต้องเป็นผู้ประกอบการ SMEs

ทั้งนี้ ผู้ประกอบการ SMEs ที่จะได้แต้มต่อด้านราคาตามวรรคหนึ่ง จะต้องมีความเงินสัญญาสะสมตามปีปฏิทินรวมกับราคาเสนอในครั้งนั้นแล้ว มีมูลค่ารวมกันไม่เกินมูลค่าของรายได้ตามขนาดที่ขึ้นทะเบียนไว้กับ สสว.

๖.๙ หากผู้ยื่นข้อเสนอซึ่งมิใช่ผู้ประกอบการ SMEs แต่เป็นบุคคลธรรมดาที่ถือสัญชาติไทยหรือนิติบุคคลที่จัดตั้งขึ้นตามกฎหมายไทยเสนอราคาสูงกว่าราคาต่ำสุดของผู้ยื่นข้อเสนอซึ่งเป็นผู้ประกอบการธรรมดาที่มีได้ถือสัญชาติไทยหรือนิติบุคคลที่จัดตั้งขึ้นตามกฎหมายของต่างประเทศไม่เกินร้อยละ ๓ ให้จัดซื้อจัดจ้างกับบุคคลธรรมดาที่ถือสัญชาติไทยหรือนิติบุคคลที่จัดตั้งขึ้นตามกฎหมายไทยดังกล่าว

ผู้ยื่นข้อเสนอที่เป็นกิจการร่วมค้าที่จะได้สิทธิตามวรรคหนึ่ง ผู้เข้าร่วมค้าทุกราย จะต้องเป็นบุคคลธรรมดาที่ถือสัญชาติไทยหรือนิติบุคคลที่จัดตั้งขึ้นตามกฎหมายไทย

๗. การทำสัญญาจ้างก่อสร้าง

ผู้ชนะการประกวดราคาอิเล็กทรอนิกส์จะต้องทำสัญญาจ้างตามแบบสัญญา ดังระบุในข้อ ๑.๓ หรือทำข้อตกลงเป็นหนังสือกับองค์การบริหารส่วนจังหวัดสระบุรี ภายใน ๗ วัน นับถัดจากวันที่ได้รับแจ้ง และจะต้องวางหลักประกันสัญญาเป็นจำนวนเงินเท่ากับร้อยละ ๕ ของราคาค่าจ้างที่ประกวดราคาอิเล็กทรอนิกส์ ให้องค์การบริหารส่วนจังหวัดสระบุรียึดถือไว้ในขณะทำสัญญาโดยใช้หลักประกันอย่างหนึ่งอย่างใด ดังต่อไปนี้

๗.๑ เงินสด

๗.๒ เช็คหรือตราพท์ที่ธนาคารเซ็นส่งจ่าย ซึ่งเป็นเช็คหรือตราพท์ลงวันที่ที่ใช้เช็คหรือตราพท์นั้น ชำระต่อเจ้าหน้าที่ในวันทำสัญญา หรือก่อนวันนั้นไม่เกิน ๓ วันทำการ

๗.๓ หนังสือค้ำประกันของธนาคารภายในประเทศ ตามตัวอย่างที่คณะกรรมการนโยบายกำหนด ดังระบุในข้อ ๑.๔ (๒) หรือจะเป็นหนังสือค้ำประกันอิเล็กทรอนิกส์ตามวิธีการที่กรมบัญชีกลางกำหนด

๗.๔ หนังสือค้ำประกันของบริษัทเงินทุน หรือบริษัทเงินทุนหลักทรัพย์ที่ได้รับอนุญาตให้ประกอบกิจการเงินทุนเพื่อการพาณิชย์และประกอบธุรกิจค้ำประกันตามประกาศของธนาคารแห่งประเทศไทย ตามรายชื่อบริษัทเงินทุนที่ธนาคารแห่งประเทศไทยแจ้งเวียนให้ทราบ โดยอนุโลมให้ใช้ตามตัวอย่างหนังสือค้ำประกันของธนาคารที่คณะกรรมการนโยบายกำหนด ดังระบุในข้อ ๑.๔ (๒)

๗.๕ พันธบัตรรัฐบาลไทย

หลักประกันนี้จะคืนให้ โดยไม่มีดอกเบี้ยภายใน ๑๕ วันนับถัดจากวันที่ผู้ชนะการประกวดราคาอิเล็กทรอนิกส์ (ผู้รับจ้าง) พ้นจากข้อผูกพันตามสัญญาจ้างแล้ว

๘. ค่าจ้างและการจ่ายเงิน

องค์การบริหารส่วนจังหวัดสระบุรี จะจ่ายค่าจ้างซึ่งได้รวมภาษีมูลค่าเพิ่มตลอดจนภาษีอากรอื่น ๆ และค่าใช้จ่ายทั้งปวงด้วยแล้วโดยถือราคาเหมารวมเป็นเกณฑ์และกำหนดการจ่ายเงินเป็นจำนวน ๕ งวดดังนี้

งวดที่ ๑ เป็นจำนวนเงินในอัตราร้อยละ ๙.๔๔ ของค่าจ้าง เมื่อผู้รับจ้างได้ปฏิบัติงาน ดังนี้

- ๑) ติดตั้งป้ายแสดงรายละเอียดงานก่อสร้าง
- ๒) งานถางป่าและขุดตอขนาดเบา (CLEARING AND GRUBBING)
- ๓) งานรื้อผิวคอนกรีตเดิม (REMOVAL OF EXISTING CONCRETE PAVEMENT)
- ๔) งาน MILLING ชั้นผิวจราจรและชั้นพื้นทางเดิม ขุดลึก ๐.๒๐ ม. เก็บกองนำกลับมา

ใช้ในโครงการ

- ๕) งานขุดวัสดุไม่เหมาะสม (UNSUITABLE MATERIAL EXCAVATION) ลึก ๐.๓๐ ม.

ให้แล้วเสร็จภายใน ๓๐ วัน

งวดที่ ๒ เป็นจำนวนเงินในอัตราร้อยละ ๒๔.๔๑ ของค่าจ้าง เมื่อผู้รับจ้างได้ปฏิบัติงาน ดังนี้

- ๑) งานรื้อชั้นทางเดิมและก่อสร้างใหม่ หนา ๑๐ ซม. (SCARIFICATION & RECONSTRUCTION OF EXISTING SUBBASE) (ขุดรื้อคันทางเดิมแล้วบดทับ)
- ๒) งานรองพื้นทางวัสดุ MILLING (SUBBASE)
- ๓) งานรองพื้นทางวัสดุมวลรวม (SOIL AGGREGATE SUBBASE)
- ๔) งานพื้นทางหินคลุก (CRUSHED ROCK SOIL AGGREGATE TYPE BASE)

ให้แล้วเสร็จภายใน ๓๐ วัน

งวดที่ ๓ เป็นจำนวนเงินในอัตราร้อยละ ๒๑.๔๗ ของค่าจ้าง เมื่อผู้รับจ้างได้ปฏิบัติงาน ดังนี้

- ๑) งานลาดแอสฟัลต์ไพรม์โค้ต (PRIME COAT) (พื้นทางหินคลุก)
- ๒) งานลาดแอสฟัลต์แทคโค้ต (TACK COAT)
- ๓) งานชั้นผิวทางแอสฟัลต์คอนกรีต หนา ๕ ซม. (ASPHALT CONCRETE WEARING COURSE) (ปูบนผิวแทคโค้ต) ให้แล้วเสร็จภายใน ๒๐ วัน

งวดที่ ๔ เป็นจำนวนเงินในอัตราร้อยละ ๒๐.๕๕ ของค่าจ้าง เมื่อผู้รับจ้างได้ปฏิบัติงานดำเนินงานชั้นผิวทางแอสฟัลต์คอนกรีต หนา ๕ ซม. (ASPHALT CONCRETE WEARING COURSE) (ปูบนผิวไพรม์โค้ต)แล้วเสร็จ ๕๐% จำนวน ๘,๙๕๒.๐๐ ตร.ม. ให้แล้วเสร็จภายใน ๒๐ วัน

งวดที่ ๕ (งวดสุดท้าย) เป็นจำนวนเงินในอัตราร้อยละ ๒๔.๑๓ ของค่าจ้าง เมื่อผู้รับจ้างได้ปฏิบัติงานดังนี้

๑) งานชั้นผิวทางแอสฟัลต์คอนกรีต หนา ๕ ซม. (ASPHALT CONCRETE WEARING COURSE) (ปูบนผิวไพรม์โค้ต)

๒) งานป้ายเตือนและป้ายแนะนำทั้งหมด, ป้ายกำหนดน้ำหนักรถบรรทุก, หลั๊กกีโลเมตร, TIMBER BARRICADE แบบถาวร, สีเทอร์โมพลาสติกสะท้อนแสง, RUMBLE STRIP และป้ายโครงการฯ

๓) งานก่อสร้างส่วนอื่น ๆ ที่เหลือทั้งหมดให้แล้วเสร็จเรียบร้อยถูกต้องครบถ้วน ตามรูปแบบรายการก่อสร้างและสัญญาก่อสร้างทุกประการ ตลอดจนทำความสะอาดบริเวณสถานที่ก่อสร้างให้เรียบร้อย และให้คณะกรรมการตรวจรับพัสดุได้ตรวจรับไว้เป็นที่เรียบร้อยแล้วทั้งหมดให้แล้วเสร็จเรียบร้อย ตามสัญญาหรือข้อตกลงจ้างเป็นหนังสือ รวมทั้งทำสถานที่ก่อสร้างให้สะอาดเรียบร้อย ให้แล้วเสร็จภายใน ๒๐ วัน

๙. อัตราค่าปรับ

ค่าปรับตามสัญญาจ้างแนบท้ายเอกสารประกวดราคาอิเล็กทรอนิกส์ หรือข้อตกลงจ้าง เป็นหนังสือจะกำหนด ดังนี้

๙.๑ กรณีที่ผู้รับจ้างนำงานที่รับจ้างไปจ้างช่วงให้ผู้อื่นทำอีกทอดหนึ่งโดยไม่ได้รับอนุญาตจากองค์การบริหารส่วนจังหวัดสระบุรี จะกำหนดค่าปรับสำหรับการฝ่าฝืนดังกล่าวเป็นจำนวนร้อยละ ๑๐.๐๐ ของวงเงินของงานจ้างช่วงนั้น

๙.๒ กรณีที่ผู้รับจ้างปฏิบัติผิดสัญญาจ้างก่อสร้าง นอกเหนือจากข้อ ๙.๑ จะกำหนดค่าปรับเป็นรายวันเป็นจำนวนเงินตายตัวในอัตราร้อยละ ๐.๒๕ ของราคางานจ้าง

๑๐. การรับประกันความชำรุดบกพร่อง

ผู้ชนะการประกวดราคาอิเล็กทรอนิกส์ซึ่งได้ทำสัญญาจ้าง ตามแบบ ดังระบุในข้อ ๑.๓ หรือข้อตกลงจ้างเป็นหนังสือแล้วแต่กรณี จะต้องรับประกันความชำรุดบกพร่องของงานจ้างที่เกิดขึ้นภายในระยะเวลา ไม่น้อยกว่า ๒ ปี นับถัดจากวันที่องค์การบริหารส่วนจังหวัดสระบุรีได้รับมอบงาน โดยต้องรับผิดชอบซ่อมแซมแก้ไขให้ใช้การได้ดีดังเดิมภายใน ๑๕ วัน นับถัดจากวันที่ได้รับแจ้งความชำรุดบกพร่อง

๑๑. ข้อสงวนสิทธิในการยื่นข้อเสนอและอื่น ๆ

๑๑.๑ เงินค่าจ้างสำหรับงานจ้างครั้งนี้ ได้มาจากข้อบัญญัติองค์การบริหารส่วนจังหวัดสระบุรี ประจำปีงบประมาณ พ.ศ. ๒๕๖๘ แผนงานอุตสาหกรรมและการโยธา งานบริหารทั่วไปเกี่ยวกับ

อุตสาหกรรมและการโยธา ระบายค่าที่ดินและสิ่งก่อสร้าง ประเภทระบายค่าปรับปรุงที่ดินและสิ่งก่อสร้าง หน้า ๓๗๐ และตามบัญชีแก้ไขเปลี่ยนแปลงคำชี้แจงงบประมาณรายจ่าย ประจำปีงบประมาณ พ.ศ. ๒๕๖๘ อนุมัติเมื่อวันที่ ๒๒ พฤศจิกายน ๒๕๖๗ แก้ไขเปลี่ยนแปลงครั้งที่ ๒

การลงนามในสัญญาจะกระทำต่อเมื่อ องค์การบริหารส่วนจังหวัดสระบุรีได้รับ อนุมัติเงิน ค่าก่อสร้างจากข้อบัญญัติองค์การบริหารส่วนจังหวัดสระบุรี ประจำปีงบประมาณ พ.ศ. ๒๕๖๘ แผนงานอุตสาหกรรมและการโยธา งานบริหารทั่วไปเกี่ยวกับอุตสาหกรรมและการโยธา ระบายค่าที่ดินและ สิ่งก่อสร้าง ประเภทระบายค่าปรับปรุงที่ดินและสิ่งก่อสร้าง หน้า ๓๗๐ และตามบัญชีแก้ไขเปลี่ยนแปลงคำ ชี้แจงงบประมาณรายจ่าย ประจำปีงบประมาณ พ.ศ. ๒๕๖๘ อนุมัติเมื่อวันที่ ๒๒ พฤศจิกายน ๒๕๖๗ แก้ไข เปลี่ยนแปลงครั้งที่ ๒

๑๑.๒ เมื่อองค์การบริหารส่วนจังหวัดสระบุรีได้คัดเลือกผู้ยื่นข้อเสนอรายใดให้เป็นผู้ รับจ้าง และได้ตกลงจ้าง ตามการประกวดราคาอิเล็กทรอนิกส์แล้ว ถ้าผู้รับจ้างจะต้องส่งหรือนำสิ่งของมาเพื่อ งานจ้างดังกล่าวเข้ามาจากต่างประเทศ และของนั้นต้องนำเข้ามาโดยทางเรือในเส้นทางที่มีเรือไทยเดินอยู่ และ สามารถให้บริการรับขนได้ตามที่รัฐมนตรีว่าการกระทรวงคมนาคมประกาศกำหนด ผู้ยื่นข้อเสนอซึ่งเป็นผู้ รับจ้างจะต้องปฏิบัติตามกฎหมายว่าด้วยการส่งเสริมการพาณิชย์ ดังนี้

(๑) แจกการส่งหรือนำสิ่งของดังกล่าวเข้ามาจากต่างประเทศต่อกรมเจ้าท่า ภายใน ๗ วัน นับตั้งแต่วันที่ผู้รับจ้างส่งหรือซื้อของจากต่างประเทศ เว้นแต่เป็นของที่รัฐมนตรีว่าการกระทรวง คมนาคมประกาศยกเว้นให้บรรทุกโดยเรืออื่นได้

(๒) จัดการให้สิ่งของดังกล่าวบรรทุกโดยเรือไทย หรือเรือที่มีสิทธิเช่นเดียวกับ เรือไทยจากต่างประเทศมายังประเทศไทย เว้นแต่จะได้รับอนุญาตจากกรมเจ้าท่า ให้บรรทุกสิ่งของนั้น โดยเรือ อื่น ที่มีใช้เรือไทย ซึ่งจะต้องได้รับอนุญาตเช่นนั้นก่อนบรรทุกของลงเรืออื่น หรือเป็นของที่รัฐมนตรีว่าการ กระทรวงคมนาคมประกาศยกเว้นให้บรรทุกโดยเรืออื่น

(๓) ในกรณีที่ไม่ปฏิบัติตาม (๑) หรือ (๒) ผู้รับจ้างจะต้องรับผิดชอบตามกฎหมายว่า ด้วยการส่งเสริมการพาณิชย์

๑๑.๓ ผู้ยื่นข้อเสนอซึ่งองค์การบริหารส่วนจังหวัดสระบุรีได้คัดเลือกแล้ว ไม่ไปทำ สัญญาหรือข้อตกลงจ้างเป็นหนังสือภายในเวลาที่กำหนดดังระบุไว้ในข้อ ๗ องค์การบริหารส่วนจังหวัดสระบุรี จะริบหลักประกันการยื่นข้อเสนอ หรือเรียกธำนาจจากผู้ออกหนังสือค้ำประกัน การยื่นข้อเสนอทันที และอาจ พิจารณาเรียกธำนาจให้ชดใช้ความเสียหายอื่น (ถ้ามี) รวมทั้งจะพิจารณาให้เป็นผู้ทำงาน ตามระเบียบกระทรวง การคลังว่าด้วยการจัดซื้อจัดจ้างและการบริหารพัสดุภาครัฐ

๑๑.๔ องค์การบริหารส่วนจังหวัดสระบุรีสงวนสิทธิ์ที่จะแก้ไขเพิ่มเติมเงื่อนไข หรือ ข้อกำหนดในแบบสัญญาหรือข้อตกลงจ้างเป็นหนังสือให้เป็นไปตามความเห็นของสำนักงานอัยการสูงสุด (ถ้ามี)

๑๑.๕ ในกรณีที่เอกสารแนบท้ายเอกสารประกวดราคาอิเล็กทรอนิกส์นี้ มีความขัดหรือ แย้งกันผู้ยื่นข้อเสนอจะต้องปฏิบัติตามคำวินิจฉัยขององค์การบริหารส่วนจังหวัดสระบุรี คำวินิจฉัยดังกล่าวให้ ถือเป็นที่สุด และ ผู้ยื่นข้อเสนอไม่มีสิทธิเรียกร้องค่าใช้จ่ายใดๆ เพิ่มเติม

๑๑.๖ องค์การบริหารส่วนจังหวัดสระบุรี อาจประกาศยกเลิกการจัดจ้างในกรณีต่อไปนี้ โดยที่ผู้ยื่นข้อเสนอจะเรียกร้องค่าเสียหายใดๆ จากองค์การบริหารส่วนจังหวัดสระบุรีไม่ได้

(๑) องค์การบริหารส่วนจังหวัดสระบุรีไม่ได้รับการจัดสรรเงินที่จะใช้ในการจัดจ้างหรือได้รับจัดสรรแต่ไม่เพียงพอที่จะทำการจัดจ้างครั้งนี้ต่อไป

(๒) มีการกระทำที่เข้าลักษณะผู้ยื่นข้อเสนอที่ชนะการจัดจ้างหรือที่ได้รับการคัดเลือกมี ผลประโยชน์ร่วมกัน หรือมีส่วนได้เสียกับผู้ยื่นข้อเสนอรายอื่น หรือขัดขวางการแข่งขันอย่างเป็นธรรมหรือสมยอมกันกับผู้ยื่นข้อเสนอรายอื่น หรือเจ้าหน้าที่ในการเสนอราคา หรือถือว่ากระทำการทุจริตอื่นใดในการเสนอราคา

(๓) การทำการจัดจ้างครั้งนี้ต่อไปอาจก่อให้เกิดความเสียหายแก่องค์การบริหารส่วนจังหวัดสระบุรี หรือกระทบต่อประโยชน์สาธารณะ

(๔) กรณีอื่นในทำนองเดียวกับ (๑) (๒) หรือ (๓) ตามที่กำหนดในกฎกระทรวง ซึ่งออกตามความในกฎหมายว่าด้วยการจัดซื้อจัดจ้างและการบริหารพัสดุภาครัฐ

๑๒. การปรับราคาค่างานก่อสร้าง

การปรับราคาค่างานก่อสร้างตามสูตรการปรับราคาตั้งระบุในข้อ ๑.๕ จะนำมาใช้ในกรณีที่ ค่างานก่อสร้างลดลงหรือเพิ่มขึ้น โดยวิธีการต่อไปนี้

ตามเงื่อนไข หลักเกณฑ์ สูตรและวิธีคำนวณที่ใช้กับสัญญาแบบปรับราคาได้ตามมติ คณะรัฐมนตรีเมื่อวันที่ ๒๒ สิงหาคม ๒๕๓๒ เรื่อง การพิจารณาช่วยเหลือผู้ประกอบการอาชีพงานก่อสร้าง ตามหนังสือสำนักเลขาธิการคณะรัฐมนตรี ที่ นร ๐๒๐๓/ว ๑๐๙ ลงวันที่ ๒๔ สิงหาคม ๒๕๓๒

สูตรการปรับราคา (สูตรค่า K) จะต้องคงที่ที่ระดับที่กำหนดไว้ในวันแล้วเสร็จตามที่ กำหนดไว้ในสัญญา หรือภายในระยะเวลาที่องค์การบริหารส่วนจังหวัดสระบุรีได้ขยายออกไป โดยจะใช้สูตรของทางราชการที่ได้ระบุในข้อ ๑.๕ ดังนี้

$$K_{๒.๑} = ๐.๓๐ + ๐.๑๐ * I_t / I_o + ๐.๔๐ * E_t / E_o + ๐.๒๐ * F_t / F_o$$

$$K_{๓.๑} = ๐.๓๐ + ๐.๔๐ * A_t / A_o + ๐.๒๐ * E_t / E_o + ๐.๑๐ * F_t / F_o$$

$$K_{๓.๓} = ๐.๓๐ + ๐.๑๐ * M_t / M_o + ๐.๔๐ * A_t / A_o + ๐.๑๐ * E_t / E_o + ๐.๑๐ * F_t / F_o$$

๑๓. มาตรฐานฝีมือช่าง

เมื่อองค์การบริหารส่วนจังหวัดสระบุรีได้คัดเลือกผู้ยื่นข้อเสนอรายใดให้เป็นผู้รับจ้างและได้ตกลงจ้างก่อสร้าง ตามประกาศนี้แล้วผู้ยื่นข้อเสนอจะต้องตกลงว่าในการปฏิบัติงานก่อสร้างดังกล่าว ผู้ยื่นข้อเสนอจะต้องมีและใช้ผู้มีวุฒิบัตรระดับ ปวช. ปวส. และปวท. หรือเทียบเท่าจากสถาบันการศึกษาที่ ก.พ. รับรองให้เข้ารับราชการได้ ในอัตราไม่ต่ำกว่าร้อยละ ๑๐ ของแต่ละสาขาช่างแต่จะต้องมีจำนวนช่างอย่างน้อย ๑ คน ในแต่ละสาขาช่าง ดังต่อไปนี้

๑๓.๑ ช่างโยธาหรือช่างก่อสร้าง

๑๔. การปฏิบัติตามกฎหมายและระเบียบ

ในระหว่างระยะเวลาการก่อสร้าง ผู้ยื่นข้อเสนอที่ได้รับการคัดเลือกให้เป็นผู้รับจ้างต้องปฏิบัติตามหลักเกณฑ์ที่กฎหมายและระเบียบได้กำหนดไว้โดยเคร่งครัด

๑๕. การประเมินผลการปฏิบัติงานของผู้ประกอบการ

องค์การบริหารส่วนจังหวัดสระบุรี สามารถนำผลการปฏิบัติงานแล้วเสร็จตามสัญญาของผู้ยื่นข้อเสนอที่ได้รับการคัดเลือกให้ เป็นผู้รับจ้างเพื่อนำมาประเมินผลการปฏิบัติงานของผู้ประกอบการ

ทั้งนี้ หากผู้ยื่นข้อเสนอที่ได้รับการคัดเลือกไม่ผ่านเกณฑ์ที่กำหนดจะถูกระงับการยื่นข้อเสนอหรือทำสัญญากับองค์การบริหารส่วนจังหวัดสระบุรี ไว้ชั่วคราว

องค์การบริหารส่วนจังหวัดสระบุรี

๒๐ มกราคม ๒๕๖๘

ตารางแสดงวงเงินงบประมาณที่ได้รับจัดสรรและราคากลางในงานจ้างก่อสร้าง

1. ชื่อโครงการ

ประกวดราคาจ้างก่อสร้างปรับปรุงถนนลาดยาง สาย สป.ถ 1- 0029 บ้านหมอ-บ้านบ่อกระโดน ต.บ้านหมอ - ต.โคกใหญ่ -
ต.ไผ่ขวาง อ.บ้านหมอ จ.สระบุรี ด้วยวิธีประกวดราคาอิเล็กทรอนิกส์ (e-bidding) / ปรับปรุงถนนลาดยาง สาย สป.ถ 1- 0029

2. บ้านหมอ-บ้านบ่อกระโดน ต.บ้านหมอ - ต.โคกใหญ่ - ต.ไผ่ขวาง อ.บ้านหมอ จ.สระบุรี
หน่วยงานเจ้าของโครงการ องค์การบริหารส่วนจังหวัดสระบุรี / องค์การบริหารส่วนจังหวัดสระบุรี

3. วงเงินงบประมาณที่ได้รับจัดสรร 13,260,000.00 บาท

4. ลักษณะงาน

โดยสังเขป ปรับปรุงถนนลาดยาง

5. ราคากลางคำนวณ ณ วันที่ 18 ธันวาคม 2567 เป็นเงิน 15,256,089.23 บาท

6. บัญชีประมาณการราคากลาง

6.1 แบบสรุปราคากลางงานทางสะพานและท่อเหลี่ยม

7. รายชื่อคณะกรรมการกำหนดราคากลาง

7.1 สรารัตน์ สุขมะดัน ประธานกรรมการกำหนดราคากลาง ผู้อำนวยการส่วนการโยธา

7.2 นราธิป ภูมิสวัสดิ์ กรรมการกำหนดราคากลาง นายช่างโยธาปฏิบัติงาน

7.3 มานิตย์ ชูศรีจันทร์ กรรมการกำหนดราคากลาง วิศวกรโยธาปฏิบัติการ

สรารัตน์ สุขมะดัน

23 ธันวาคม 2567 15:18:32



บันทึกข้อความ

ส่วนราชการ สำนักช่าง ส่วนการโยธา ฝ่ายสาธารณูปโภค โทร. ๐-๓๖๒๑-๒๕๕๓

ที่ สป ๕๑๐๐๕.๒/ ๗๕๖ง

วันที่ ๑๙ ธันวาคม ๒๕๖๗

เรื่อง ขออนุมัติราคากลางงานก่อสร้าง

เรียน นายกองค้การบริหารส่วนจังหวัดสระบุรี

ตามคำสั่งองค์การบริหารส่วนจังหวัดสระบุรี ที่ ๓๐๘๒/๒๕๖๗ ลงวันที่ ๒๖ พฤศจิกายน ๒๕๖๗ เรื่อง การแต่งตั้งคณะกรรมการกำหนดราคากลาง สำหรับประกวดราคาจ้างก่อสร้างปรับปรุงถนนลาดยาง สาย สป.ถ๑-๐๐๒๙ บ้านหมอ - บ้านบ่อกระโดน ต.บ้านหมอ - ต.โคกใหญ่ - ต.ไผ่ขวาง อ.บ้านหมอ จ.สระบุรี ด้วยวิธีประกวดราคาอิเล็กทรอนิกส์ (e-bidding) งบประมาณโครงการ ๑๓,๒๖๐,๐๐๐.๐๐ บาท ประกอบด้วย เงินอุดหนุนเฉพาะกิจฯ ๑๑,๙๓๔,๐๐๐.๐๐ บาท และงบประมาณจากเงินรายได้ ๑,๓๒๖,๐๐๐.๐๐ บาท ตามข้อบัญญัติองค์การบริหารส่วนจังหวัดสระบุรี งบประมาณรายจ่ายประจำปีงบประมาณพุทธศักราช ๒๕๖๘ ประกาศ ณ วันที่ ๑๖ กันยายน ๒๕๖๗ นั้น

คณะกรรมการกำหนดราคากลาง ได้พิจารณากำหนดราคากลางโครงการดังกล่าวฯ เสร็จเรียบร้อยแล้ว เป็นเงิน ๑๕,๒๕๖,๐๘๙.๒๓ บาท (สิบห้าล้านสองแสนห้าหมื่นหกพันแปดสิบเก้าบาทยี่สิบสามสตางค์) โดยคำนวณตามหลักเกณฑ์การคำนวณราคากลางงานก่อสร้างทาง สะพานและท่อเหลี่ยม อ้างอิงราคาวัสดุก่อสร้างของสำนักงานพาณิชย์จังหวัดสระบุรี จังหวัดข้างเคียงและกรุงเทพฯ ราคาวัสดุจากแหล่งและราคาในท้องถิ่น

จึงเรียนมาเพื่อโปรดพิจารณาอนุมัติ

(ลงชื่อ)  ประธานกรรมการฯ
(นางสรารัตน์ สุขมะดัน)
ผู้อำนวยการส่วนการโยธา

(ลงชื่อ)  กรรมการฯ
(นายมานิตย์ ชูศรีจันทร์)
วิศวกรโยธาปฏิบัติการ

(ลงชื่อ)  กรรมการฯ
(นายนราธิป ภูมิสวัสดิ์)
นายช่างโยธาปฏิบัติงาน

ความคิดเห็นของผู้อำนวยการส่วนการโยธา
- 
(นางสรารัตน์ สุขมะดัน)
ผู้อำนวยการส่วนการโยธา

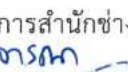
ความคิดเห็นผู้อำนวยการสำนักช่าง
- 
(นางทิตยาพร เพชรประดับ)

รองปลัดองค์การบริหารส่วนจังหวัด รักษาราชการแทน
ผู้อำนวยการสำนักช่าง

ความคิดเห็นของรองปลัดองค์การบริหารส่วนจังหวัด
- 
(นางทิตยาพร เพชรประดับ)
รองปลัดองค์การบริหารส่วนจังหวัด

ความคิดเห็นของปลัดองค์การบริหารส่วนจังหวัด
- 
(นางสาวนิภา ประชีพนาย)
ปลัดองค์การบริหารส่วนจังหวัด

ความคิดเห็นของนายกองค์การบริหารส่วนจังหวัด
- 
(นายชนกฤต อัดทะสัมปณณะ)

รองนายกองค์การบริหารส่วนจังหวัด ปฏิบัติราชการแทน
นายกองค์การบริหารส่วนจังหวัดสระบุรี
อนุมัติเมื่อวันที่.....

แบบฟอร์มรายงานหรือสรุปราคากลางงานก่อสร้างทาง สะพาน และท่อเหลี่ยม

ชื่อโครงการ/งานก่อสร้าง ประมวลราคาจ้างก่อสร้างปรับปรุงถนนลาดยาง สาย สป.ถ 1-0029 บ้านหมอ-บ้านบ่อกระโดน ต.บ้านหมอ อ.บ้านหมอ จ.สระบุรี ด้วยวิธีประกวดราคาอิเล็กทรอนิกส์ (e-bidding)

หน่วยงานเจ้าของโครงการ/งานก่อสร้าง องค์การบริหารส่วนจังหวัดสระบุรี

ลำดับที่ตามสัญญา	รายการงานก่อสร้าง	หน่วย	จำนวน	ราคาต่อหน่วย	ราคารวม	FN	ราคาต่อหน่วย X FN	ราคากลาง
1	1. งานปรับปรุงโครงสร้างทางเดิม 1.1 งานดิน (EARTHWORK) 1.1.1 งานถมบ่อกบและขุดต่อ 1.1.1.1 งานถมบ่อกบและขุดต่อ ขมาดเบา (CLEARING AND GRUBBING) 1.1.2 งานตัดคันทาง (ROADWAY EXCAVATION)	ตร.ม.	4,025.000	1.77	7,124.25	1.3033	2.30	9,285.03
2	1.1.2.1 งานขุดวัสดุไม่เหมาะสม (UNSUITABLE MATERIAL EXCAVATION) 1.2 งานรื้อโครงสร้างถนนเดิม (REMOVAL OF EXISTING STRUCTURES) 1.2.1 งานรื้อผิวคอนกรีตเดิม (REMOVAL OF EXISTING CONCRETE PAVEMENT)	ลบ.ม.	6,311.160	51.84	327,170.53	1.3033	67.56	426,401.35
3	1.3 งาน MILLING ชั้นผิวจราจรและชั้นพื้นทางเดิม ขุดลึก 0.20 ม. เก็บกองเพื่อนำกลับมาใช้ต่อ	ตร.ม.	360.000	49.05	17,658.00	1.3033	63.92	23,013.67
4		ลบ.ม.	17,544.000	30.78	540,004.32	1.3033	40.11	703,787.63

Handwritten signature

มานิตย ชูศรีจันทร์

16 ธันวาคม 2567 15:21:57

แบบฟอร์มรายงานหรือสรุปราคากลางงานก่อสร้างทาง สะพาน และท่อเหลี่ยม

ชื่อโครงการ/งานก่อสร้าง ประกวดราคาจ้างก่อสร้างปรับปรุงถนนลาดยาง สาย สป.ถ 1- 0029 บ้านหมอ-บ้านบ่อกระโดน ต.บ้านหมอ อ.บ้านหมอ จ.สระบุรี ด้วยวิธีประกวดราคาอิเล็กทรอนิกส์ (e-bidding)

หน่วยงานเจ้าของโครงการ/งานก่อสร้าง องค์การบริหารส่วนจังหวัดสระบุรี

ลำดับที่ตามสัญญา	รายการงานก่อสร้าง	หน่วย	จำนวน	ราคาต่อหน่วย	ราคารวม	FN	ราคาต่อหน่วย X FN	ราคากลาง
5	1.4 งานรองพื้นทางและพื้นทาง (SUBBASE AND BASE COURSES) 1.4.1 งานรื้อชั้นทางเดิมและก่อสร้างใหม่ หนา.....ซม. (SCARIFICATION & RECONSTRUCTION OF EXISTING SUBBASE)(ชั้นรองพื้นทางวัสดุรวม) 2. งานก่อสร้าง 2.1 งานรองพื้นทางและพื้นทาง (SUBBASE AND BASE COURSES) 2.1.1 งานรองพื้นทาง (SUBBASES) 2.1.1.1 งานรองพื้นทางวัสดุรวมรวม (SOIL AGGREGATE SUBBASE) 2.1.1.2 งานรองพื้นทางวัสดุ MILLING (SUBBASE) 2.1.2 งานพื้นทาง (BASE COURSES)	ตร.ม.	22,380.000	11.24	251,551.20	1.3033	14.64	327,846.67
6		ลบ.ม.	1,806.301	296.95	536,381.08	1.3033	387.01	699,065.46
7		ลบ.ม.	3,508.800	56.75	199,124.40	1.3033	73.96	259,518.83

✓

Shubra

2

มานิตย์ ชูศรีจันทร์

16 ธันวาคม 2567 15:21:57

หน้า 2 จาก 5

แบบฟอร์มรายงานหรือสรุปราคากลางงานก่อสร้างทาง สะพาน และท่อเหลี่ยม

ชื่อโครงการ/งานก่อสร้าง ประมวลราคากลางก่อสร้างปรับปรุงถนนลาดยาง สาย สป.ถ 1- 0029 บ้านหมอ-บ้านบ่อกระโดน ต.บ้านหมอ - ต.โคกใหญ่ - ต.โคกใหญ่ - ต.ไผ่ขวาง อ.บ้านหมอ จ.สระบุรี ด้วยวิธีประกวดราคาอิเล็กทรอนิกส์ (e-bidding)

หน่วยงานเจ้าของโครงการ/งานก่อสร้าง องค์การบริหารส่วนจังหวัดสระบุรี/องค์การบริหารส่วนจังหวัดสระบุรี

ลำดับที่ ตามสัญญา	รายการงานก่อสร้าง	หน่วย	จำนวน	ราคาต่อหน่วย	ราคารวม	FN	ราคาต่อหน่วย X FN	ราคากลาง
8	2.1.2.1 งานพื้นทางหินคลุก (CRUSHED ROCK SOIL AGGREGATE TYPE BASE) 2.2 งานผิวทาง (SURFACE COURSES) 2.2.1 งานไพรม์โค้ต และแทคโค้ต (PRIME COAT & TACK COAT)	ลบ.ม.	4,755.601	348.21	1,655,947.82	1.3033	453.82	2,158,196.79
9	2.2.1.1 งานลาดแอสฟัลต์ไพรม์โค้ต (PRIME COAT) (พื้นทางหินคลุก)	ตร.ม.	17,904.000	36.28	649,557.12	1.3033	47.28	846,567.79
10	2.2.1.2 งานลาดแอสฟัลต์แทคโค้ต (TACK COAT) 2.2.2 งานแอสฟัลต์คอนกรีต (ASPHALT CONCRETE)	ตร.ม.	6,246.000	15.94	99,561.24	1.3033	20.77	129,758.16
11	2.2.2.1 งานชั้นผิวทางแอสฟัลต์คอนกรีต หน้า.....ชม. (ASPHALT CONCRETE WEARING COURSE)	ตร.ม.	17,904.000	292.75	5,241,396.00	1.3033	381.54	6,831,111.40

✓

Shubh

Shubh

มานิตย์ ชูศรีจันทร์

16 ธันวาคม 2567 15:21:57

หน้า 3 จาก 5

แบบฟอร์มรายงานหรือสรุปราคากลางงานก่อสร้างทาง สะพาน และท่อเหลี่ยม

ชื่อโครงการ/งานก่อสร้าง ประภทราคาจ้างก่อสร้างปรับปรุงถนนลาดยาง สาย สป.ถ 1- 0029 บ้านหมอ-บ้านบ่อกระโดน ต.บ้านหมอ อ.บ้านหมอ จ.สระบุรี ด้วยวิธีประกวดราคาอิเล็กทรอนิกส์ (e-bidding)

หน่วยงานเจ้าของโครงการ/งานก่อสร้าง องค์การบริหารส่วนจังหวัดสระบุรี/องค์การบริหารส่วนจังหวัดสระบุรี

ลำดับที่ตามสัญญา	รายการงานก่อสร้าง	หน่วย	จำนวน	ราคาต่อหน่วย	ราคาทุน	FN	ราคาต่อหน่วย X FN	ราคากลาง
12	2.2.2.2 งานชั้นผิวทางแอสฟัลต์คอนกรีต หนา.....ซม. (ASPHALT CONCRETE WEARING COURSE) 3. งานป้ายจราจร เครื่องหมายจราจรบนผิวทางและอุปกรณ์อำนวยความสะดวก	ตร.ม.	6,246.000	289.30	1,806,967.80	1.3033	377.04	2,355,021.13
13	3.1 ป้ายเตือน ต-1 (เสาคอนกรีต)	ชุด	1.000	2,980.00	2,980.00	1.3033	3,883.83	3,883.83
14	ขนาดป้ายจราจร (2)	ชุด	1.000	2,980.00	2,980.00	1.3033	3,883.83	3,883.83
15	3.3 ป้ายเตือน ต-13 (เสาคอนกรีต)	ชุด	3.000	2,980.00	8,940.00	1.3033	3,883.83	11,651.50
16	ขนาดป้ายจราจร (2)	ชุด	3.000	2,980.00	8,940.00	1.3033	3,883.83	11,651.50
17	3.5 ป้ายแนะนำ น-1 (เสาคอนกรีต)	ชุด	1.000	4,570.00	4,570.00	1.3033	5,956.08	5,956.08
18	ขนาดป้ายจราจร (2)	ชุด	1.000	7,180.00	7,180.00	1.3033	9,357.69	9,357.69





มานิตย์ ชูศรีจันทร์

16 ธันวาคม 2567 15:21:57

หน้า 4 จาก 5

แบบฟอร์มรายงานหรือสรุปราคากลางงานก่อสร้างทาง สะพาน และท่อเหลี่ยม

ชื่อโครงการ/งานก่อสร้าง ประเภทราคาจ้างก่อสร้างปรับปรุงถนนลาดยาง สาย สป.ถ 1-0029 บ้านหมอ-บ้านบ่อกระโดน ต.บ้านหมอ - ต.โคกใหญ่ - ต.ไผ่ขวาง อ.บ้านหมอ จ.สระบุรี ด้วยวิธีประกวดราคาอิเล็กทรอนิกส์ (e-bidding)

หน่วยงานเจ้าของโครงการ/งานก่อสร้าง องค์การบริหารส่วนจังหวัดสระบุรี/องค์การบริหารส่วนจังหวัดสระบุรี

ลำดับที่ตามสัญญา	รายการงานก่อสร้าง	หน่วย	จำนวน	ราคาต่อหน่วย	ราคารวม	FN	ราคาต่อหน่วย X FN	ราคากลาง
19	3.7 ป้ายกำหนดหน้าทับรถทุก (เสาคอนกรีต)	ชุด	1.000	11,760.00	11,760.00	1.3033	15,326.80	15,326.80
20	3.8 หลักริโกลเมตร แบบที่ 2 (กรณีไม่มีเขตทางหรือมีพื้นที่ไม่เพียงพอ)	ชุด	5.000	590.00	2,950.00	1.3033	768.94	3,844.73
21	3.9 TIMBER BARRICADE แบบถาวร (เสาคอนกรีต)	ม.	18.000	890.00	16,020.00	1.3033	1,159.93	20,878.86
22	3.10 สีเทอร์โมพลาสติกสะท้อนแสง (สีเหลือง + สีขาว)	ตร.ม.	961.900	290.00	278,951.00	1.3033	377.95	363,556.83
23	3.11 งาน RUMBLE STRIP จำนวน 7 จุด	ตร.ม.	50.400	460.00	23,184.00	1.3033	599.51	30,215.70
24	3.12 ป้ายโครงการฯ (ป้ายแสดงรายละเอียดงานก่อสร้าง + ป้ายโครงการฯ)	ชุด	1.000	4,840.00	4,840.00	1.3033	6,307.97	6,307.97
รวมราคากลาง								15,256,089.23





มานิตย์ ชูศรีจันทร์

16 ธันวาคม 2567 15:21:57

แบบฟอร์มรายงานหรือสรุปราคากลางงานก่อสร้างทาง สะพาน และท่อเหลี่ยม

ชื่อโครงการ/งานก่อสร้าง ประกวดราคาจ้างก่อสร้างปรับปรุงถนนลาดยาง สาย สบ.ถ 1- 0029 บ้านหมอ-บ้านอกระโตน ต.บ้านหมอ - ต.โคกใหญ่ - ต.ไผ่ขวาง อ.บ้านหมอ จ.สระบุรี ด้วยวิธีประกวดราคาอิเล็กทรอนิกส์ (e-bidding)

หน่วยงานเจ้าของโครงการ/งานก่อสร้าง องค์การบริหารส่วนจังหวัดสระบุรี/องค์การบริหารส่วนจังหวัดสระบุรี

ก.วิ

(สราทิตย์ สุขเมธัน)

ประธานกรรมการกำหนดราคากลาง



(นราธิป ภูมิสวัสดิ์)

กรรมการกำหนดราคากลาง



(มานิตย์ ชูศรีจันทร์)

กรรมการกำหนดราคากลาง

มานิตย์ ชูศรีจันทร์

16 ธันวาคม 2567



โครงการ ปรับปรุงถนนลาดยาง
 สบ.ถ1-0029 บ้านหมอ - บ้านบ่อกระโดน
 ต.บ้านหมอ - ต.โคกใหญ่ - ต.ไม้ขวาง
 อ.บ้านหมอ จ.สระบุรี

รายละเอียดโครงการฯ

ปรับปรุงถนนลาดยาง แบบแอสฟัลต์คอนกรีต (Asphalt Concrete)

ขนาดผิวจราจรกว้าง 6.0 ม. ยาว 4,025.0 ม. ทน 0.05 ม. ไม่มีไหล่ทาง

หรือคิดเป็นพื้นที่ลาดยางรวมไม่น้อยกว่า 24,150.00 ตร.ม.

พร้อมติดตั้งเครื่องหมายจราจร+อุปกรณ์อำนวยความสะดวก

หมายเหตุ : กรณีไม่สามารถดำเนินการได้ตามแบบรายการข้างต้น ให้ดำเนินการปรับปรุงถนนลาดยาง
 ได้ตามสภาพพื้นที่ โดยให้อยู่ในดุลยพินิจของผู้ควบคุมงาน แต่ต้องได้ปริมาณงานไม่น้อยกว่า
 ที่กำหนดในแบบแปลนและรายการก่อสร้าง



โครงการ ปรับปรุงถนนลาดยาง
 สบ.ถ1-0029 บ้านหมอ - บ้านบ่อกระโดน
 ต.บ้านหมอ - ต.โคกใหญ่ - ต.ไม้ขวาง
 อ.บ้านหมอ จ.สระบุรี

จุดเริ่มต้นโครงการฯ
 กม. 0+000
 พิกัด 14.610974 , 100.717430

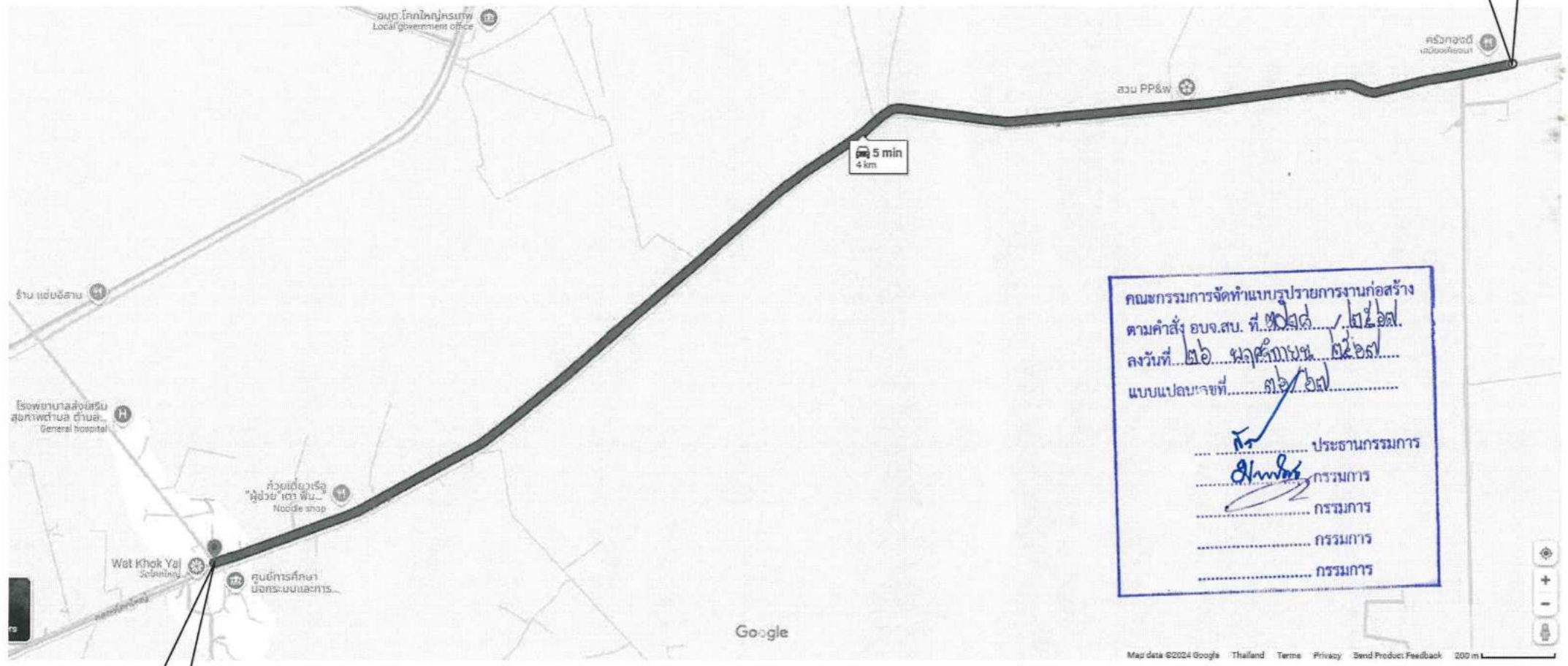

จุดสิ้นสุดโครงการฯ
 กม. 4+025
 พิกัด 14.598759 , 100.684568

คณะกรรมการจัดทำแบบรายการงานก่อสร้าง
 ตามคำสั่ง อบจ.สบ. ที่ ๓๐๘๘ / ๒๕๖๗.
 ลงวันที่ ๒๖ พฤศจิกายน ๒๕๖๗
 แบบแปลนเลขที่ ๓๖/๖๗

..... ประธานกรรมการ
 กรรมการ
 กรรมการ
 กรรมการ
 กรรมการ

เขียนแบบ		
สำรวจ		(นายมานิตย์ ชูศรีจันทร์) วิศวกรโยธาปฏิบัติการ
ออกแบบ		
วิศวกร ตรวจแบบ		(นายพรชัย แก้วบังวัน) วิศวกรโยธาชำนาญการพิเศษ
ตรวจสอบ		(นายอุษากร ทองทัย) หัวหน้าฝ่ายออกแบบ รักษาการในตำแหน่งหัวหน้าฝ่ายสำรวจ
ตรวจสอบ		(นายอุษากร ทองทัย) หัวหน้าฝ่ายออกแบบ
ตรวจทาน		(นางสรารัตน์ สุขมะดัน) ผู้อำนวยการส่วนการโยธา รักษาการในตำแหน่งผู้อำนวยการส่วนควบคุมการก่อสร้าง
เห็นชอบ		(นางทิตยาพร เพชรประดับ) รองปลัดองค์การบริหารส่วนจังหวัด รักษาการแทน ผู้อำนวยการสำนักช่าง
เห็นชอบ		(นางทิตยาพร เพชรประดับ) รองปลัดองค์การบริหารส่วนจังหวัด
เห็นชอบ		(นางสาวนิภา ประชีพราย) ปลัดองค์การบริหารส่วนจังหวัด
อนุมัติ		(นายธนภฤต อัครธัมภ์) รองนายกองค์การบริหารส่วนจังหวัด ปฏิบัติราชการแทน นายกองค์การบริหารส่วนจังหวัดสระบุรี
แบบแสดง	รายละเอียดโครงการฯ , แผนที่สิ่งเขป	
มาตราส่วน	NOT TO SCALE	
วัน/เดือน/ ปี	
แบบเลขที่	36/67	แผนที่ 02

สารบัญแบบและรายการประกอบแบบก่อสร้าง

รายการแบบ	แผ่นที่
หน้าปก	01
รายละเอียดโครงการฯ, แผนที่สังเขป	02
สารบัญแบบ, รายการประกอบแบบก่อสร้าง	03
ข้อกำหนดเกี่ยวกับการใช้วัสดุก่อสร้างและครุภัณฑ์ตามสัญญาก่อสร้างเพื่อส่งเสริมการใช้	04
สินค้า/ผลิตภัณฑ์ที่ผลิตในประเทศ	
บัญชีปริมาณงาน	05
แบบรูปตัด การปรับปรุง โครงสร้างทางเดิม	06
แบบรูปตัด การเสริมผิวและการก่อสร้างแอสฟัลต์คอนกรีต	07
แปลนถนนตามยาว	08-10
แบบป้ายแสดงรายละเอียดงานก่อสร้าง	11
แบบป้ายโครงการฯ	12

รายการแบบมาตรฐาน	แผ่นที่
<u>ถนน</u>	
แบบมาตรฐาน งานเสริมผิวแอสฟัลต์คอนกรีต	ทล-7-201
แบบมาตรฐาน งานเสริมผิวและซ่อมสร้างผิวแอสฟัลต์คอนกรีต (ข้อกำหนดการก่อสร้าง)	ทล-7-601
แบบมาตรฐาน ถนนผิวจราจรแอสฟัลต์คอนกรีต (Asphalt Concrete)	ทล-2-303
<u>เครื่องหมายจราจรและอำนวยความสะดวก</u>	
แบบมาตรฐาน ป้ายจราจรระหว่างก่อสร้าง	ทล-3-301
แบบมาตรฐาน ป้ายจราจรระหว่างก่อสร้าง	ทล-3-302
แบบมาตรฐาน เครื่องหมายจราจรบนผิวทาง (ตีเส้นจราจร)	ทล-3-110 (1)
แบบมาตรฐาน เครื่องหมายจราจรบนผิวทาง (ข้อกำหนดการก่อสร้าง)	ทล-3-110 (4)
แบบมาตรฐาน Rumble Strips	ทล-3-114
แบบมาตรฐาน การติดตั้งป้ายจราจรบริเวณทางแยก (เชื่อมทางหลวงท้องถิ่น)	ทล-3-116 (3)
แบบมาตรฐาน ป้ายจราจรป้ายแนะนำ	ทล-3-107
แบบมาตรฐาน ป้ายจราจรป้ายบังคับและป้ายเตือน	ทล-3-101
แบบมาตรฐาน ป้ายจราจรป้ายเตือน	ทล-3-104
แบบมาตรฐาน ตัวอักษรและตัวเลข	ทล-3-113
แบบมาตรฐาน การติดตั้งป้ายจราจร (แบบป้ายเดี่ยว)	ทล-3-108
แบบมาตรฐาน ป้ายกำหนดน้ำหนักรถทุก	ทล-3-121
แบบมาตรฐาน หลักกิโลเมตร	ทล-3-111
แบบมาตรฐาน TIMBER BARRICADE แบบถาวร	ทล-3-203

รายการประกอบแบบก่อสร้าง

- ผู้รับจ้างจะต้องทำการตรวจสอบแบบและรายการต่างๆให้เป็นที่ยอมรับ พร้อมทั้งวางแผนการปฏิบัติงานให้เหมาะสม ถูกต้องตามขั้นตอนและตามมาตรฐานงานก่อสร้างที่ดี ของงานก่อสร้างแต่ละรายการโดยผู้รับจ้างจะต้องส่งแผนการปฏิบัติงานให้ผู้ว่าราชการมาให้ความเห็นชอบก่อนดำเนินการ
- วัสดุต่างๆที่นำมาใช้ในในงานก่อสร้าง ก่อนนำมาใช้จะต้องได้รับความเห็นชอบจากผู้ควบคุมงานเสียก่อน วัสดุใดหากมีการ กำหนดมาตรฐานไว้ในมาตรฐานผลิตภัณฑ์อุตสาหกรรม (มอก.) การทดสอบและพิจารณาอนุมัติให้นำวัสดุดังกล่าว มาใช้ในในงานก่อสร้าง ให้ถือปฏิบัติตามข้อกำหนดของ มอก. สำหรับวัสดุนั้นๆ หากภายหลังปรากฏว่าวัสดุที่นำมาใช้ ในการก่อสร้างไม่ถูกต้องตามมาตรฐานกำหนด หรือไม่ถูกต้องตาม มอก. ผู้รับจ้าง ยังคงต้องรับผิดชอบความเสียหาย หรือความผิดพลาดที่เกิดขึ้นทั้งสิ้น
- ผู้รับจ้างจะต้องทำการก่อสร้างด้วยความระมัดระวังโดยไม่ให้เกิดความเสียหายต่อทรัพย์สินของทางราชการและเอกชน
- ค่าระดับของหมุดหลักฐานตามแบบที่กำหนด (BM.) เป็นค่าระดับสมมุติที่ใช้เฉพาะในการก่อสร้างเท่านั้น
- รถขนส่งวัสดุรวมทั้งเครื่องกลและเครื่องจักรที่ใช้ในการก่อสร้างต้องปฏิบัติตามกฎหมายของทางราชการ
- ผู้ควบคุมงานหมายถึงผู้ควบคุมงาน และ/หรือผู้แทนของ อปท. หรือบริษัทที่ปรึกษาตามคำสั่งของผู้มีอำนาจ
- มาตรฐานการก่อสร้างและการทดสอบวัสดุงานทางให้ใช้มาตรฐานงานทางหลวงชนบท (มทข.) และมาตรฐานการทดสอบ วัสดุงานทาง มทข.(ท)
- ที่จุดเริ่มต้นและจุดสิ้นสุดโครงการฯ รวมทั้งทางแยก ให้ปรับระดับของถนนให้กลมกลืนกับถนนเดิม โดยไม่ทำให้เกิดอุปสรรคต่อการจราจร และไม่เป็นอันตรายต่อชีวิตและทรัพย์สิน
- สาธารณูปโภค และสาธารณูปการต่างๆ เช่น ไฟฟ้า, โทรศัพท์, ประปา, ท่อระบายน้ำ เป็นต้น ที่อยู่บริเวณที่ก่อสร้างและเป็นอุปสรรคต่อการก่อสร้าง ผู้รับจ้างจะต้องดำเนินการติดต่อหน่วยงานที่เกี่ยวข้อง เพื่อย้ายสิ่งต่างๆ เหล่านั้นไปให้พ้น ค่าใช้จ่ายต่างๆ ให้เป็นของผู้รับจ้าง
- ทำ คสล. ให้ใช้เต็มความยาวตามมาตรฐานที่ผลิต โดยไม่มีการตัดใช้ในการก่อสร้าง
- ให้แถมดินเดิม และ/หรือ ท้องคลองเดิมบริเวณปลายท่อทั้งสองข้าง เพื่อให้สามารถระบายผ่านท่อได้
- จำนวนท่อ และตำแหน่งการวางท่อกลมระบายน้ำในแต่ละแถว อาจเปลี่ยนแปลงได้ตามความเหมาะสม โดยให้อยู่ในดุลยพินิจของผู้ควบคุมงาน
- ตำแหน่งก่อสร้าง ท่อลอดเหลี่ยม, เครื่องหมายจราจร, รางระบายน้ำ และบ่อพัก อาจปรับแต่งให้เหมาะสมกับสภาพพื้นที่ได้ โดยให้อยู่ในดุลยพินิจของผู้ควบคุมงาน
- ตำแหน่งการก่อสร้างทางเชื่อมตามแบบ อาจเปลี่ยนแปลงได้ตามความเหมาะสม โดยให้อยู่ในดุลยพินิจของผู้ควบคุมงาน
- การแก้ไขเปลี่ยนแปลง และการปรับแต่งตามข้อ 12,13 และ 14 จะต้องไม่ทำให้ปริมาณยอดรวมทั้งสิ้นของแต่ละรายการ น้อยกว่าที่กำหนดในแบบก่อสร้าง
- รายการใดที่ไม่ได้กำหนดไว้ในแบบหรือกำหนดไว้ไม่ชัดเจนหรือแสดงไว้ขัดแย้งกัน หรือมีปัญหาในการก่อสร้าง หรือไม่เป็นไปตามหลักวิชาช่างที่ดี ให้รายงานและดำเนินการตามดุลยพินิจของคณะกรรมการตรวจรับพัสดุ
- ผู้รับจ้างจะต้องมีมาตรการในการป้องกันอุบัติเหตุต่างๆ อันอาจเกิดขึ้นจากการทำงานก่อสร้าง ไม่ว่าจะเป็นอันตรายนั้นๆ จะมีสาเหตุมาจากสภาพแวดล้อมแห่งงานที่กระทำหรือสาเหตุจากการจัดการงานก่อสร้าง ที่ไม่เหมาะสม ทั้งนี้เพื่อความปลอดภัยของชีวิตและทรัพย์สินทั้งหมดยกเว้นอุบัติเหตุที่เกิดจากสาเหตุอื่นที่ไม่ใช่ของงานก่อสร้าง ผู้รับจ้างจะต้องปฏิบัติตามมาตรฐานความปลอดภัยในการก่อสร้างตามที่กำหนดไว้ในแบบก่อสร้าง
- ผู้รับจ้างจะต้องติดตั้งป้ายเตือน เครื่องหมายจราจรหรือสัญญาณไฟ ในกรณีที่ทางก่อสร้างค้ำขังหรือกีดขวางทางหลวงชนบท

*** หมายเหตุ : กรณีไม่ปรากฏแบบมาตรฐานในการก่อสร้าง ให้อ้างอิงแบบมาตรฐานงานทาง สำหรับ อปท. หรือแบบมาตรฐานงานทาง กรมทางหลวงชนบท กระทรวงคมนาคม ตามลำดับ

ที่เมืองนครสวรรค์วันที่ ๒๖ มิถุนายน ๒๕๖๓
 ๒๖ มิถุนายน ๒๕๖๓
 นายสมชาย งามวิจิตร
 ประธานกรรมการ
 กรรมการ
 กรรมการ
 กรรมการ



องค์การบริหารส่วนจังหวัดสระบุรี

โครงการ ปรับปรุงถนนลาดยาง
 สบ.ถ1-0029 บ้านหมอ - บ้านบ่อกระโดน
 ต.บ้านหมอ - ต.โคกใหญ่ - ต.ไม้ขวาง
 อ.บ้านหมอ จ.สระบุรี

เขียนแบบ		
สำรวจ		(นายมานิตย์ ชูศรีจันทร์) วิศวกรโยธาปฏิบัติการ
ออกแบบ		
วิศวกร ตรวจแบบ		(นายพรชัย แก้วบังวัน) วิศวกรโยธาชำนาญการพิเศษ
ตรวจสอบ		(นายอุษารณ ทองทัย) หัวหน้าฝ่ายออกแบบ รักษาการในตำแหน่งหัวหน้าฝ่ายสำรวจ
ตรวจสอบ		(นายอุษารณ ทองทัย) หัวหน้าฝ่ายออกแบบ
ตรวจทาง		(นางสาวรัตน สุขชะตัม) ผู้อำนวยการส่วนการโยธา รักษาการในตำแหน่งผู้อำนวยการส่วนการก่อสร้าง
เห็นชอบ		(นางทิตยาพร เพชรประดับ) รองปลัดองค์การบริหารส่วนจังหวัด รักษาการแทน ผู้อำนวยการสำนักช่าง
เห็นชอบ		(นางทิตยาพร เพชรประดับ) รองปลัดองค์การบริหารส่วนจังหวัด
เห็นชอบ		(นางสาวนิภา ประชัชพฉาย) ปลัดองค์การบริหารส่วนจังหวัด
อนุมัติ		(นายธนภฤต อัดถะสัมปณณะ) รองนายกองค์การบริหารส่วนจังหวัด ปฏิบัติราชการแทน นายกองค์การบริหารส่วนจังหวัดสระบุรี
แบบแสดง	สารบัญแบบและรายการประกอบแบบก่อสร้าง	
มาตราส่วน	NOT TO SCALE	
วัน/เดือน/ ปี	
แบบเลขที่	36/67	แผ่นที่ 03

ข้อกำหนดเกี่ยวกับการใช้วัสดุก่อสร้างและครุภัณฑ์ตามสัญญาก่อสร้างเพื่อส่งเสริมการใช้

สินค้า/ผลิตภัณฑ์ ที่ผลิตในประเทศ

ภาคผนวก 2



องค์การบริหารส่วนจังหวัดสระบุรี

- ผู้รับจ้างต้องใช้วัสดุก่อสร้างหรือครุภัณฑ์ที่เป็นส่วนหนึ่งของงานก่อสร้าง (ถ้ามี) ตามโครงการก่อสร้างโดยต้องเป็นวัสดุก่อสร้างหรือครุภัณฑ์ที่เป็นผลิตภัณฑ์ที่ผลิตภายในประเทศไม่น้อยกว่าร้อยละ 60 ของมูลค่าวัสดุก่อสร้างที่ใช้ในโครงการก่อสร้างนี้ทั้งนี้หากงานก่อสร้างมีวัสดุก่อสร้างที่เป็นเหล็กจะต้องใช้วัสดุก่อสร้างที่เป็นเหล็กซึ่งเป็นสินค้าผลิตภายในประเทศไม่น้อยกว่าร้อยละ 90 ของปริมาณเหล็กที่ใช้ตามสัญญาก่อสร้างนี้
- ผู้รับจ้างต้องเสนอแผนการใช้วัสดุก่อสร้างและครุภัณฑ์ที่เป็นผลิตภัณฑ์ที่ผลิตภายในประเทศตามสัญญาจ้างก่อสร้างนี้ตามเอกสารภาคผนวก 2 และภาคผนวก 3 (ภาคผนวก 3 เฉพาะกรณีที่เป็นงานก่อสร้างที่มีวัสดุก่อสร้างที่เป็นเหล็ก) ให้ผู้ว่าจ้างตามระยะเวลาที่กำหนดในสัญญาจ้าง (ถ้ามี) แต่ต้องไม่ช้ากว่า 60 วันหลังลงนามในสัญญาจ้างก่อสร้างหากผู้รับจ้างไม่เสนอแผนตามเวลาที่กำหนด ถือว่าผู้รับจ้างผิดสัญญาผู้ว่าจ้างมีสิทธิยกเลิกสัญญาได้

แผนการใช้วัสดุก่อสร้างฯ ที่ผู้รับจ้างเสนอสามารถปรับเปลี่ยนได้ตามความจำเป็นเพื่อให้มูลค่า/ปริมาณการใช้วัสดุก่อสร้างฯ ซึ่งเป็นผลิตภัณฑ์ที่ผลิตในประเทศไม่น้อยกว่าร้อยละ 60 ทั้งนี้ผู้รับจ้างต้องแจ้งการปรับแก้ให้ผู้ว่าจ้างก่อสร้างทราบก่อนดำเนินการนำวัสดุก่อสร้างฯ ตามแผนที่ปรับใหม่มาใช้ล่วงหน้าอย่างน้อย 7 วัน ทั้งนี้ต้องก่อนการส่งมอบงานแต่ละงวด

- ผู้รับจ้างต้องแสดงหลักฐานเพื่อประกอบการพิจารณาว่าวัสดุก่อสร้างหรือครุภัณฑ์เป็นผลิตภัณฑ์ที่ผลิตภายในประเทศอย่างใดอย่างหนึ่งแล้วแต่กรณี แสดงต่อผู้ว่าจ้างเมื่อผู้ว่าจ้างร้องขอ เพื่อประกอบการตรวจสอบของผู้ว่าจ้างว่าวัสดุก่อสร้าง/ครุภัณฑ์ที่ผู้รับจ้างนำมาใช้เป็นผลิตภัณฑ์ที่ผลิตในประเทศหรือไม่ ดังนี้

- สำเนาใบรับรองสินค้าที่ผลิตในประเทศ Made in Thailand [M.I.T] ที่ออกโดยสภาอุตสาหกรรมแห่งประเทศไทย
- ฉลากสินค้า ที่แสดงว่าเป็นสินค้าที่ผลิตในประเทศไทย
- หลักฐานแสดงที่ตั้งของแหล่งผลิต ที่สามารถแสดงได้ว่าเป็นวัสดุก่อสร้างที่เป็นผลิตภัณฑ์ในประเทศ เช่นตำแหน่งที่ตั้งโรงไม้หิน ทำทราย บ่อดิน เป็นต้น

ตารางการจัดทำแผนการใช้วัสดุที่ผลิตภายในประเทศ
โครงการ.....

รายการวัสดุหรือครุภัณฑ์ที่ใช้ในโครงการ
แผนการใช้วัสดุที่ผลิตภายในประเทศ

ลำดับ	รายการ	หน่วย	ปริมาณ	ราคาต่อหน่วย (บาท)	เป็นเงิน (รวม)	วัสดุ ในประเทศ	วัสดุ ต่างประเทศ
๑							
๒							
๓							
๔							
๕							
รวม							
อัตรา (ร้อยละ)							

ลงชื่อ.....(คู่สัญญาฝ่ายผู้รับจ้าง)

หมายเหตุ

ราคาต่อหน่วยที่ใส่ในตารางการจัดทำแผนการใช้วัสดุก่อสร้างภายในประเทศ เป็นราคาตามใบแจ้งปริมาณงานและราคาซึ่งแนบสัญญาก่อสร้างซึ่งจัดทำตามหนังสือที่ กค(กวจ) 0405.2 / ๖452 ลว 17 กันยายน 2562 (๖452) และกรณีการจัดจ้างด้วยวิธีการเฉพาะเจาะจง ให้เป็นราคาแนบท้ายสัญญาที่ผ่านการดำเนินการด้วยวิธีการเดียวกันกับหนังสือ ๖452

ตารางการจัดทำแผนการใช้เหล็กที่ผลิตภายในประเทศ
โครงการ.....

รายการวัสดุหรือครุภัณฑ์ที่ใช้ในโครงการ
แผนการใช้เหล็กที่ผลิตภายในประเทศ
ปริมาณเหล็กทั้งโครงการ xxx (ตัน)

ลำดับ	รายการ	หน่วย	ปริมาณ	เหล็ก ในประเทศ	เหล็ก ต่างประเทศ
๑					
๒					
๓					
๔					
๕					
รวม					
อัตรา (ร้อยละ)					

ลงชื่อ.....(คู่สัญญาฝ่ายผู้รับจ้าง)



โครงการ ปรับปรุงถนนลาดยาง
สบ.ถ1-0029 บ้านหมอ - บ้านบ่อกระโดน
ต.บ้านหมอ - ต.โคกใหญ่ - ต.ไม้ขาว
อ.บ้านหมอ จ.สระบุรี

เขียนแบบ		
สำรวจ		(นายมานิตย์ ชูศรีจันทร์) วิศวกรโยธาปฏิบัติการ
ออกแบบ		
วิศวกร ตรวจแบบ		(นายพรชัย แก้วบังวัน) วิศวกรโยธาชำนาญการพิเศษ
ตรวจสอบ		(นายอุษารณ ทองทัย) หัวหน้าฝ่ายออกแบบ รักษาการในตำแหน่งหัวหน้าฝ่ายสำรวจ
ตรวจสอบ		(นายอุษารณ ทองทัย) หัวหน้าฝ่ายออกแบบ
ตรวจทาน		(นางสารรัตน์ สุขมะดัน) ผู้อำนวยการส่วนการโยธา รักษาการในตำแหน่งผู้อำนวยการส่วนการก่อสร้าง
เห็นชอบ		(นางทิตยาพร เพชรประดับ) รองปลัดองค์การบริหารส่วนจังหวัด รักษาการแทน ผู้อำนวยการสำนักช่าง
เห็นชอบ		(นางทิตยาพร เพชรประดับ) รองปลัดองค์การบริหารส่วนจังหวัด
เห็นชอบ		(นางสาวนิภา ประชีพรณาย) ปลัดองค์การบริหารส่วนจังหวัด
อนุมัติ		(นายธนภฤต อัดละสัมปนณะ) รองนายกองค์การบริหารส่วนจังหวัด ปฏิบัติราชการแทน นายกองค์การบริหารส่วนจังหวัดสระบุรี
แบบแสดง	ข้อกำหนดเกี่ยวกับการใช้วัสดุก่อสร้าง ฯลฯ	
มาตราส่วน	NOT TO SCALE	
วัน/เดือน/ปี	
แบบเลขที่	36/67	แผนที่ 04



องค์การบริหารส่วนจังหวัดสระบุรี

โครงการ ปรับปรุงถนนลาดยาง
สบ.ถ1-0029 บ้านหมอ - บ้านบ่อกระโดน
ต.บ้านหมอ - ต.โคกใหญ่ - ต.ไผ่ขวาง
อ.บ้านหมอ จ.สระบุรี

บัญชีปริมาณงาน				
ลำดับที่	รายการ	หน่วย	ปริมาณงาน	หมายเหตุ
<u>งานปรับปรุงโครงสร้างทางเดิม</u>				
1	งานถางป่าและขุดต่อ ขนาดเบา (CLEARING AND GRUBBING)	ตร.ม.	4,025.000	
2	งานรื้อผิวคอนกรีตเดิม (REMOVAL OF EXISTING CONCRETE)	ตร.ม.	360.000	
3	งาน MILLING ชั้นผิวจราจรและชั้นพื้นทางเดิม ขุดลึก 20 ซม. เก็บกองเพื่อนำกลับมาใช้ในโครงการ	ตร.ม.	17,544.000	
4	งานขุดวัสดุไม่เหมาะสม (UNSUITABLE MATERIAL EXCAVATION)	ลบ.ม.	6,311.160	
5	งานรื้อชั้นทางเดิมและก่อสร้างใหม่ หนา 10 ซม. (SCARIFICATION & RECONSTRUCTION OF EXISTING SUBBASE) (ขุดรื้อชั้นทางเดิมแล้วบดทับ)	ตร.ม.	22,380.000	
<u>งานก่อสร้าง</u>				
6	งานรองพื้นทางวัสดุ MILLING (SUBBASE)	ลบ.ม. แน่น	3,508.800	
7	งานรองพื้นทางวัสดุมวลรวม (SOIL AGGREGATE SUBBASE)	ลบ.ม. แน่น	1,806.301	
8	งานพื้นทางหินคลุก (CRUSHED ROCK SOIL AGGREGATE TYPE BASE)	ลบ.ม. แน่น	4,755.601	
9	งานลาดแอสฟัลต์ไพรม์โค้ด (PRIME COAT) (พื้นทางหินคลุก)	ตร.ม.	17,904.000	
10	งานลาดแอสฟัลต์แทคโค้ด (TACK COAT)	ตร.ม.	6,246.000	
11	งานชั้นผิวทางแอสฟัลต์คอนกรีต หนา 5 ซม. (ASPHALT CONCRETE WEARING COURSE) (ปูบนผิวไพรม์โค้ด)	ตร.ม.	17,904.000	
12	งานชั้นผิวทางแอสฟัลต์คอนกรีต หนา 5 ซม. (ASPHALT CONCRETE WEARING COURSE) (ปูบนผิวแทคโค้ด)	ตร.ม.	6,246.000	
<u>งานป้ายจราจร เครื่องหมายจราจรบนผิวทางและอุปกรณ์อำนวยความสะดวก</u>				
13	ป้ายเตือน ต-1 (เสาคอนกรีต) ขนาดป้ายจราจร (2)	ชุด	1.000	
14	ป้ายเตือน ต-2 (เสาคอนกรีต) ขนาดป้ายจราจร (2)	ชุด	1.000	
15	ป้ายเตือน ต-13 (เสาคอนกรีต) ขนาดป้ายจราจร (2)	ชุด	3.000	
16	ป้ายเตือน ต-14 (เสาคอนกรีต) ขนาดป้ายจราจร (2)	ชุด	3.000	
17	ป้ายแนะนำ น-1 (เสาคอนกรีต) ขนาดป้ายจราจร (2)	ชุด	1.000	
18	ป้ายแนะนำ น-5 (เสาคอนกรีต)	ชุด	1.000	
19	ป้ายกำหนดน้ำหนักบรรทุก (เสาคอนกรีต)	ชุด	1.000	
20	หลักกิโลเมตร แบบที่ 2 (กรณีไม่มีเขตทางหรือมีพื้นที่ไม่เพียงพอ)	ชุด	5.000	
21	TIMBER BARRICADE แบบถาวร (เสาคอนกรีต)	ม.	18.000	
22	สีเทอร์โมพลาสติกสะท้อนแสง (สีเหลือง + สีขาว)	ตร.ม.	961.900	
23	งาน Rumble Strip จำนวน 3 จุด	ตร.ม.	50.400	
24	ป้ายโครงการฯ (ป้ายแสดงรายละเอียดงานก่อสร้าง + ป้ายโครงการฯ)	ชุด	1.000	

คณะกรรมการจัดทำแบบรายการงานก่อสร้าง
ตามคำสั่ง อบจ.สบ. ที่ ๓๐๒๕ / ๒๕๖๓
ลงวันที่ ๒๒ มิถุนายน ๒๕๖๓
แบบแปลนเลขที่ ๓๖ / ๐๗

..... ประธานกรรมการ
..... กรรมการ
..... กรรมการ
..... กรรมการ

เขียนแบบ		
สำรวจ		(นายมานิตย์ ชูศรีจันทร์) วิศวกรโยธาปฏิบัติการ
ออกแบบ		
วิศวกร ตรวจแบบ		(นายพรชัย แก้วบังวัน) วิศวกรโยธาชำนาญการพิเศษ
ตรวจสอบ		(นายอุชากร ทองทัย) หัวหน้าฝ่ายออกแบบ รักษาการในตำแหน่งหัวหน้าฝ่ายสำรวจ
ตรวจสอบ		(นายอุชากร ทองทัย) หัวหน้าฝ่ายออกแบบ
ตรวจทาน		(นางสาวรัตน สุขมะตัน) ผู้อำนวยการส่วนการโยธา รักษาการในตำแหน่งผู้อำนวยการส่วนควบคุมการก่อสร้าง
เห็นชอบ		(นางทิตยาพร เพชรประดับ) รองปลัดองค์การบริหารส่วนจังหวัด รักษาการแทน ผู้อำนวยการสำนักงาน
เห็นชอบ		(นางทิตยาพร เพชรประดับ) รองปลัดองค์การบริหารส่วนจังหวัด
เห็นชอบ		(นางสาวนิภา ประชีพนาย) ปลัดองค์การบริหารส่วนจังหวัด
อนุมัติ		(นายชณนฤต อัดถะสัมปณณะ) รองนายกองค์การบริหารส่วนจังหวัด ปฏิบัติราชการแทน นายกองค์การบริหารส่วนจังหวัดสระบุรี
แบบแสดง	บัญชีปริมาณงาน	
มาตราส่วน	NOT TO SCALE	
วัน/เดือน/ ปี	
แบบเลขที่	36/67	แผ่นที่ 05



องค์การบริหารส่วนจังหวัดสระบุรี

โครงการ ปรับปรุงถนนลาดยาง
สบ.ถ1-0029 บ้านหมอ - บ้านบ่อกระโดน
ต.บ้านหมอ - ต.โคกใหญ่ - ต.ไม้ขาว
อ.บ้านหมอ จ.สระบุรี

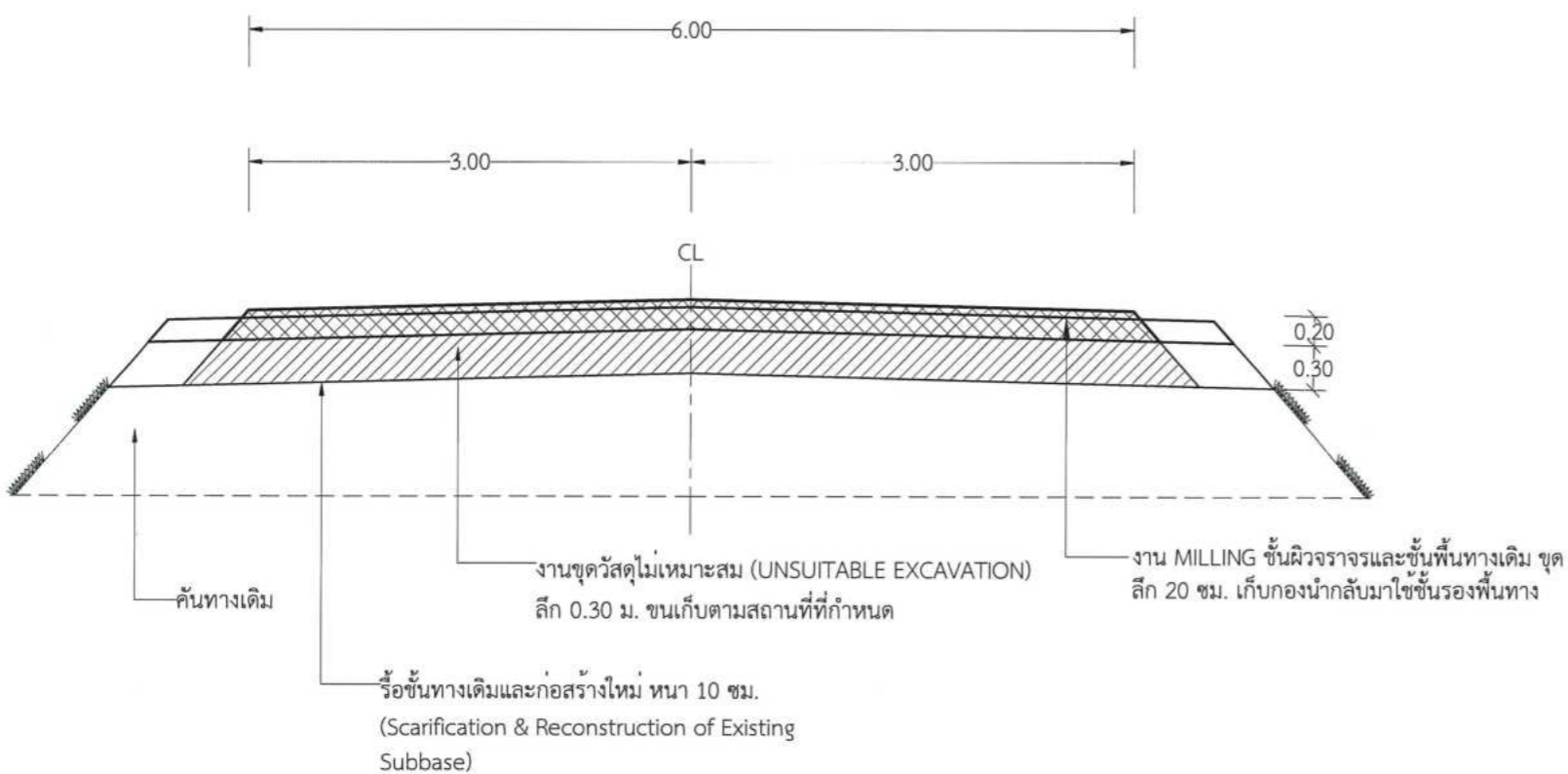
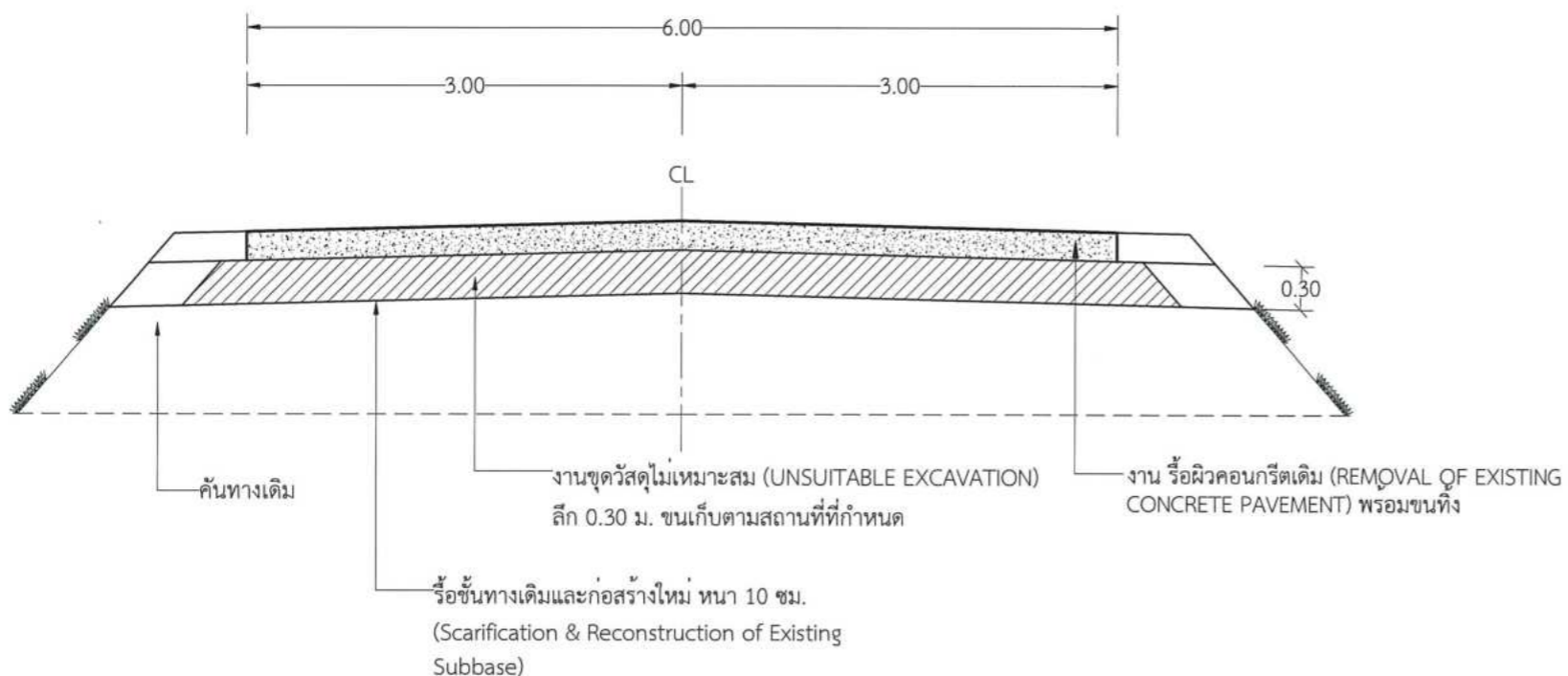

คณะกรรมการจัดทำแบบรูป ปร ษกรรมกรก่อสร้าง
ตามคำสั่ง อบจ.สบ. ที่...
ลงวันที่...
แบบแปลนจขที่...
..... ประธานกรรมการ
..... กรรมการ
..... กรรมการ
..... กรรมการ

เขียนแบบ		
สำรวจ		(นายมานิตย์ ชูศรีจันทร์) วิศวกรโยธาปฏิบัติการ
ออกแบบ		
วิศวกร ตรวจแบบ		(นายพรชัย แก้วบังวัน) วิศวกรโยธาชำนาญการพิเศษ
ตรวจสอบ		(นายสุชากร ทองทัย) หัวหน้าฝ่ายออกแบบ รักษาการในตำแหน่งหัวหน้าฝ่ายสำรวจ
ตรวจสอบ		(นายสุชากร ทองทัย) หัวหน้าฝ่ายออกแบบ
ตรวจทาน		(นางสรารัตน์ สุขเมสันต์) ผู้อำนวยการส่วนการโยธา รักษาการในตำแหน่งผู้อำนวยการส่วนควบคุมการก่อสร้าง
เห็นชอบ		(นางทิตยาพร เพชรประดับ) รองปลัดองค์การบริหารส่วนจังหวัด รักษาการแทน ผู้อำนวยการสำนักช่าง ผู้อำนวยการสำนักช่าง
เห็นชอบ		(นางทิตยาพร เพชรประดับ) รองปลัดองค์การบริหารส่วนจังหวัด
เห็นชอบ		(นางสาววนิษา ประสิทธิ์พญา) ปลัดองค์การบริหารส่วนจังหวัด
อนุมัติ		(นายธนภฤต อัดละสัมปณณะ) รองนายกองค์การบริหารส่วนจังหวัด ปฏิบัติราชการแทน นายกองค์การบริหารส่วนจังหวัดสระบุรี
แบบแสดง	รูปตัด การปรับปรุงโครงสร้างทางเดิม	
มาตราส่วน	1:50	
วัน/เดือน/ ปี	
แบบเลขที่	36/67	แผ่นที่ 06



องค์การบริหารส่วนจังหวัดสระบุรี

โครงการ ปรับปรุงถนนลาดยาง
 สบ.ถ1-0029 บ้านหมอ - บ้านบ่อกระโดน
 ต.บ้านหมอ - ต.โคกใหญ่ - ต.ไม้ขวาง
 อ.บ้านหมอ จ.สระบุรี

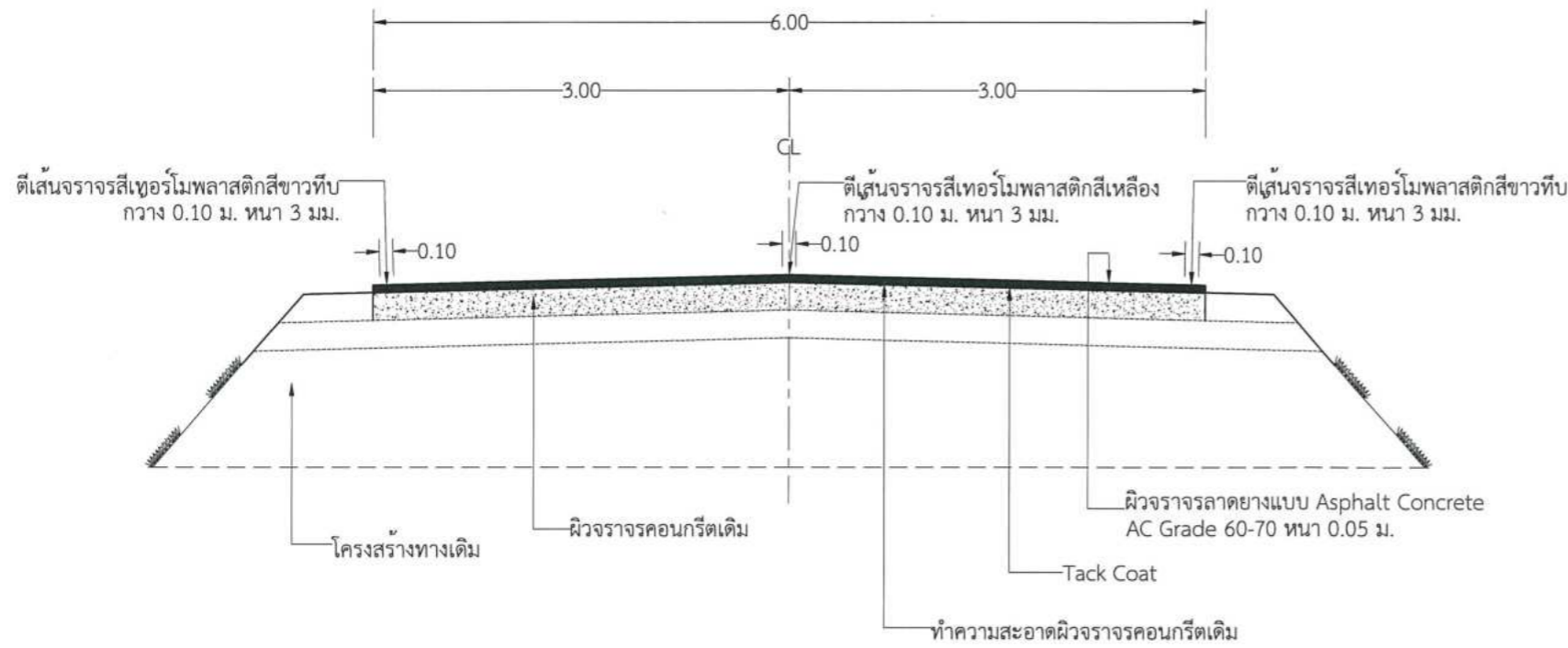

อ้างอิงตามแบบมาตรฐานงานทางสำหรับองค์กรปกครองส่วนท้องถิ่น งานเสริมผิวแอสฟัลต์คอนกรีต
 แบบเลขที่ ทถ-7-201 แผ่นที่ 94

รูปตัด การเสริมผิวแอสฟัลต์คอนกรีต
 มาตรฐาน 1:50
 (STA. 0+000 to STA. 1+041) ยาว 1,041 ม.

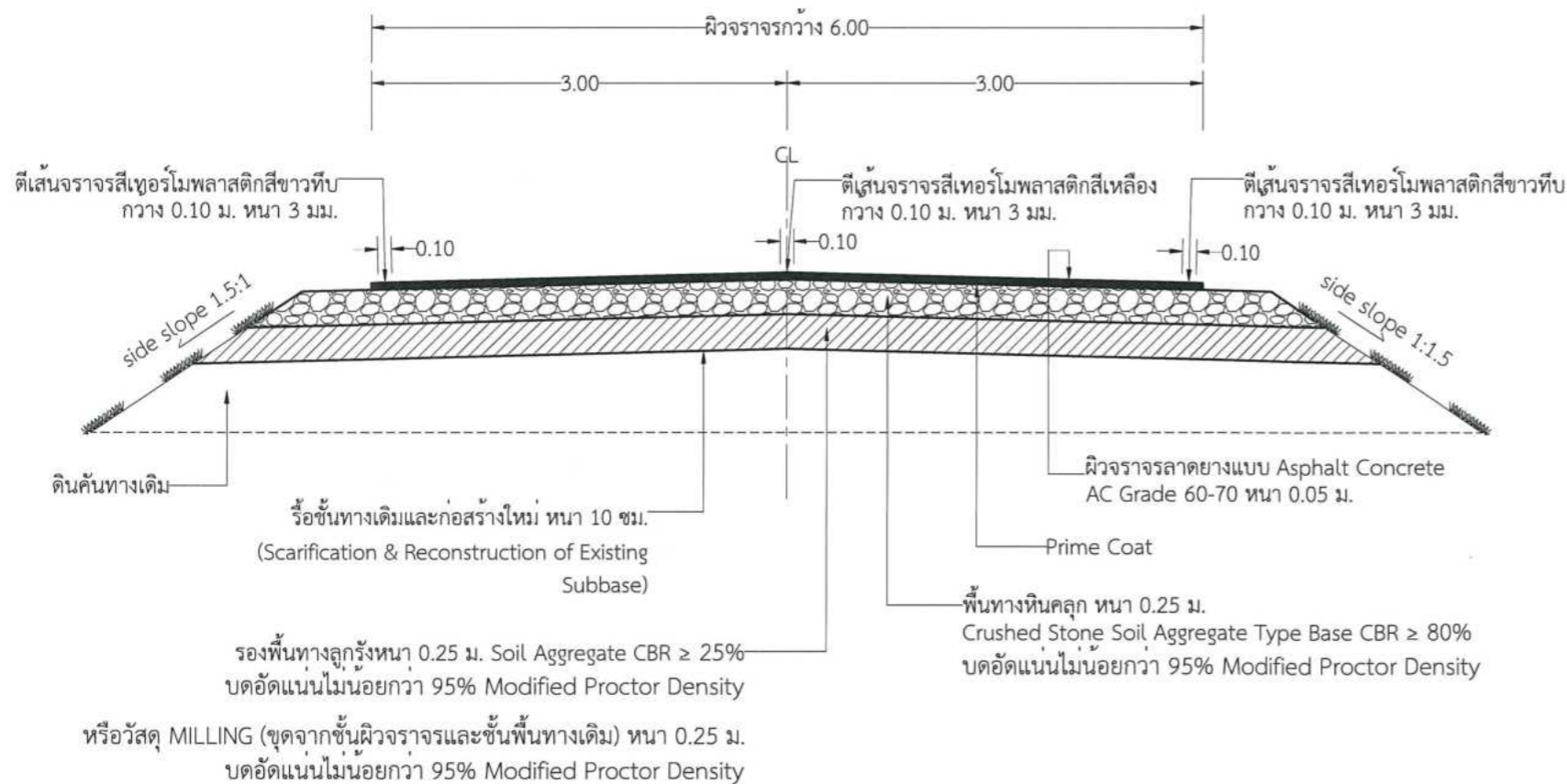

อ้างอิงตามแบบมาตรฐานงานทางสำหรับองค์กรปกครองส่วนท้องถิ่น ถนนผิวจราจรแอสฟัลต์คอนกรีต (ASPHALT CONCRETE)
 แบบเลขที่ ทถ-2-303 แผ่นที่ 23

รูปตัด การก่อสร้างถนนแอสฟัลต์คอนกรีต
 มาตรฐาน 1:50
 (STA. 1+041 to STA. 4+025) ยาว 2,984 ม.

คณะกรรมการจัดทำแบบรูปรายการงานก่อสร้าง
 ตามคำสั่ง อ.บ.ส.บ. ที่ ๓๐๒๘๘ / ๒๕๖๒
 ลงวันที่ ๒๖ พฤศจิกายน ๒๕๖๒
 ณ อ.บ.ส.บ. ๑๖/๑๖
 ประธานกรรมการ
 กรรมการ
 กรรมการ
 กรรมการ

เขียนแบบ		
สำรวจ		(นายมานิตย์ ชูศรีจันทร์) วิศวกรโยธาปฏิบัติการ
ออกแบบ		
วิศวกร ตรวจแบบ		(นายพรชัย แก้วบังวัน) วิศวกรโยธาชำนาญการพิเศษ
ตรวจสอบ		(นายอุซากร ทองทัย) หัวหน้าฝ่ายออกแบบ รักษาการในตำแหน่งหัวหน้าฝ่ายสำรวจ
ตรวจสอบ		(นายอุซากร ทองทัย) หัวหน้าฝ่ายออกแบบ
ตรวจทาน		(นางสาวรัตนะ สุขมะดัน) ผู้อำนวยการส่วนโยธา รักษาการในตำแหน่งผู้อำนวยการส่วนควบคุมก่อสร้าง
เห็นชอบ		(นางทิตยาพร เพชรประดับ) รองปลัดองค์การบริหารส่วนจังหวัด รักษาการแทน ผู้อำนวยการสำนักงาน ผู้อำนวยการสำนักงาน
เห็นชอบ		(นางทิตยาพร เพชรประดับ) รองปลัดองค์การบริหารส่วนจังหวัด
เห็นชอบ		(นางสาวนิภา ประชีพราย) ปลัดองค์การบริหารส่วนจังหวัด
อนุมัติ		(นายธนภฤต อัคระสัมปยุต) รองนายกองค์การบริหารส่วนจังหวัด ปฏิบัติราชการแทน นายกองค์การบริหารส่วนจังหวัดสระบุรี
แบบแสดง		รูปตัด การเสริมผิวและการก่อสร้าง AC
มาตรฐาน		1:50
วัน/เดือน/ ปี	
แบบเลขที่	36/67	แผ่นที่ 07

แปลน (กม. ที่ 0+000 ถึง กม. ที่ 0+700)

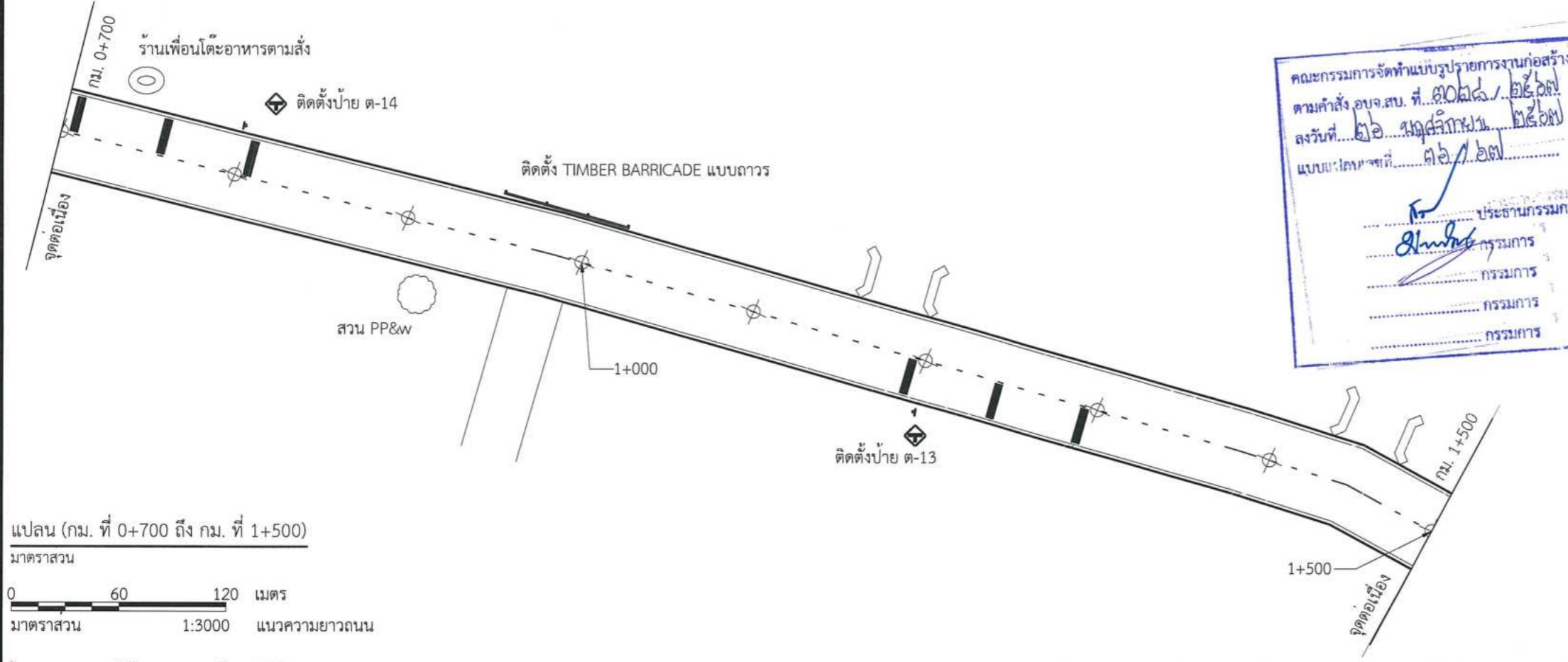
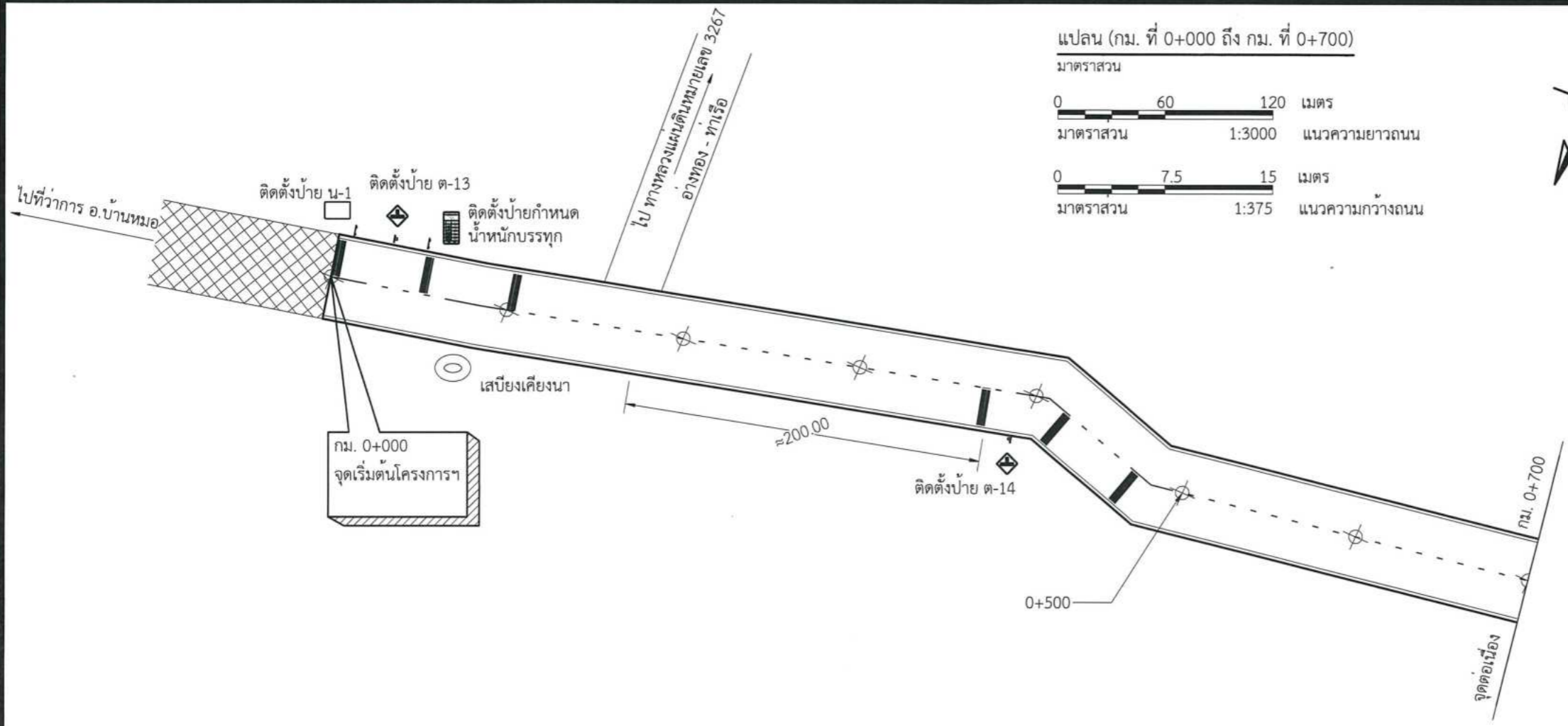
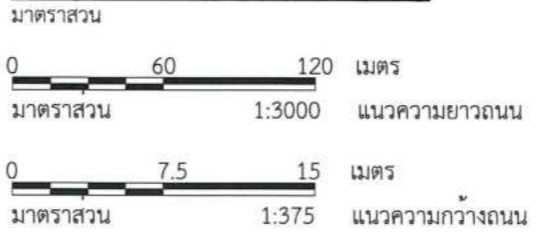

แปลน (กม. ที่ 0+700 ถึง กม. ที่ 1+500)

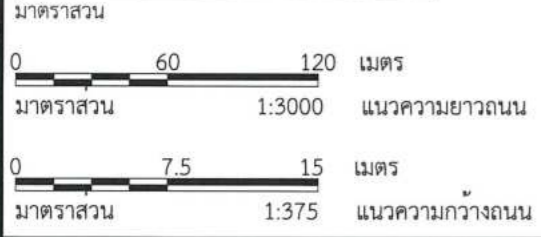

คณะกรรมการจัดทำแบบรูปายการงานก่อสร้าง
ตามคำสั่ง อบจ.สบ. ที่ ๕๐๖๘๘/๒๕๖๓
ลงวันที่ ๒๖ มิถุนายน ๒๕๖๓
แบบแปลนที่ ๓๖/๖๗

ประธานกรรมการ
กรรมการ
กรรมการ
กรรมการ



องค์การบริหารส่วนจังหวัดสระบุรี

โครงการ ปรับปรุงถนนลาดยาง
สบ.ถ1-0029 บ้านหมอ - บ้านบ่อกระโดน
ต.บ้านหมอ - ต.โคกใหญ่ - ต.ไม้ขวาง
อ.บ้านหมอ จ.สระบุรี

เขียนแบบ		
สำรวจ	<i>[Signature]</i>	(นายมานิตย์ ชูศรีจันทร์) วิศวกรโยธาปฏิบัติการ
ออกแบบ		
วิศวกร ตรวจแบบ	<i>[Signature]</i>	(นายพรชัย แก้วบังวัน) วิศวกรโยธาชำนาญการพิเศษ
ตรวจสอบ	<i>[Signature]</i>	(นายอุษากร ทองทัย) หัวหน้าฝ่ายออกแบบ รักษาการในตำแหน่งหัวหน้าฝ่ายสำรวจ
ตรวจสอบ	<i>[Signature]</i>	(นายอุษากร ทองทัย) หัวหน้าฝ่ายออกแบบ
ตรวจทาน	<i>[Signature]</i>	(นางสาวรัตน์ สุขมะดัน) ผู้อำนวยการส่วนการโยธา รักษาการในตำแหน่งผู้อำนวยการส่วนการก่อสร้าง
เห็นชอบ	<i>[Signature]</i>	(นางทิตยาพร เพชรประดับ) รองปลัดองค์การบริหารส่วนจังหวัด รักษาการแทน ผู้อำนวยการสำนักงาน
เห็นชอบ	<i>[Signature]</i>	(นางทิตยาพร เพชรประดับ) รองปลัดองค์การบริหารส่วนจังหวัด
เห็นชอบ	<i>[Signature]</i>	(นางสาวนิภา ประชีพราย) ปลัดองค์การบริหารส่วนจังหวัด
อนุมัติ	<i>[Signature]</i>	(นายธนภุต อัดทะสัมปณณะ) รองนายกองค์การบริหารส่วนจังหวัด ปฏิบัติราชการแทน นายกองค์การบริหารส่วนจังหวัดสระบุรี
แบบแสดง	แปลนถนนตามยาว แผ่นที่ 1	
มาตราส่วน	AS SHOW	
วัน/เดือน/ ปี	
แบบเลขที่	36/67	แผ่นที่ 08



องค์การบริหารส่วนจังหวัดสระบุรี

โครงการ ปรับปรุงถนนลาดยาง

สบ.ถ1-0029 บ้านหมอ - บ้านบ่อกระโดน

ด.บ้านหมอ - ด.โคกใหญ่ - ด.ไม้ขวาง

อ.บ้านหมอ จ.สระบุรี

เขียนแบบ		
สำรวจ	<i>[Signature]</i>	(นายมานิตย์ ชูศรีจันทร์) วิศวกรโยธาปฏิบัติการ
ออกแบบ		
วิศวกร ตรวจแบบ	<i>[Signature]</i>	(นายพรชัย แก้วบังวัน) วิศวกรโยธาชำนาญการพิเศษ
ตรวจสอบ	<i>[Signature]</i>	(นายอุซากร ทองทัย) หัวหน้าฝ่ายออกแบบ วิชาการในตำแหน่งหัวหน้าฝ่ายสำรวจ
ตรวจสอบ	<i>[Signature]</i>	(นายอุซากร ทองทัย) หัวหน้าฝ่ายออกแบบ
ตรวจทาน	<i>[Signature]</i>	(นางสรารัตน์ สุขมะดัน) ผู้อำนวยการส่วนการโยธา วิชาการในตำแหน่งผู้อำนวยการส่วนแผนการก่อสร้าง
เห็นชอบ	<i>[Signature]</i>	(นางทิตยาพร เพชรประดับ) รองปลัดองค์การบริหารส่วนจังหวัด วิชาการแทน ผู้อำนวยการสำนักช่าง
เห็นชอบ	<i>[Signature]</i>	(นางทิตยาพร เพชรประดับ) รองปลัดองค์การบริหารส่วนจังหวัด
เห็นชอบ	<i>[Signature]</i>	(นางสาวนิภา ประชีพราย) ปลัดองค์การบริหารส่วนจังหวัด
อนุมัติ	<i>[Signature]</i>	(นายธนภุต อัดทะสัมปณณะ) รองนายกองค์การบริหารส่วนจังหวัด ปฏิบัติราชการแทน นายกองค์การบริหารส่วนจังหวัดสระบุรี
แบบแสดง	แปลนถนนตามยาว แผ่นที่ 2	
มาตราส่วน	AS SHOW	
วัน/เดือน/ปี	
แบบเลขที่	36/67	แผ่นที่ 09

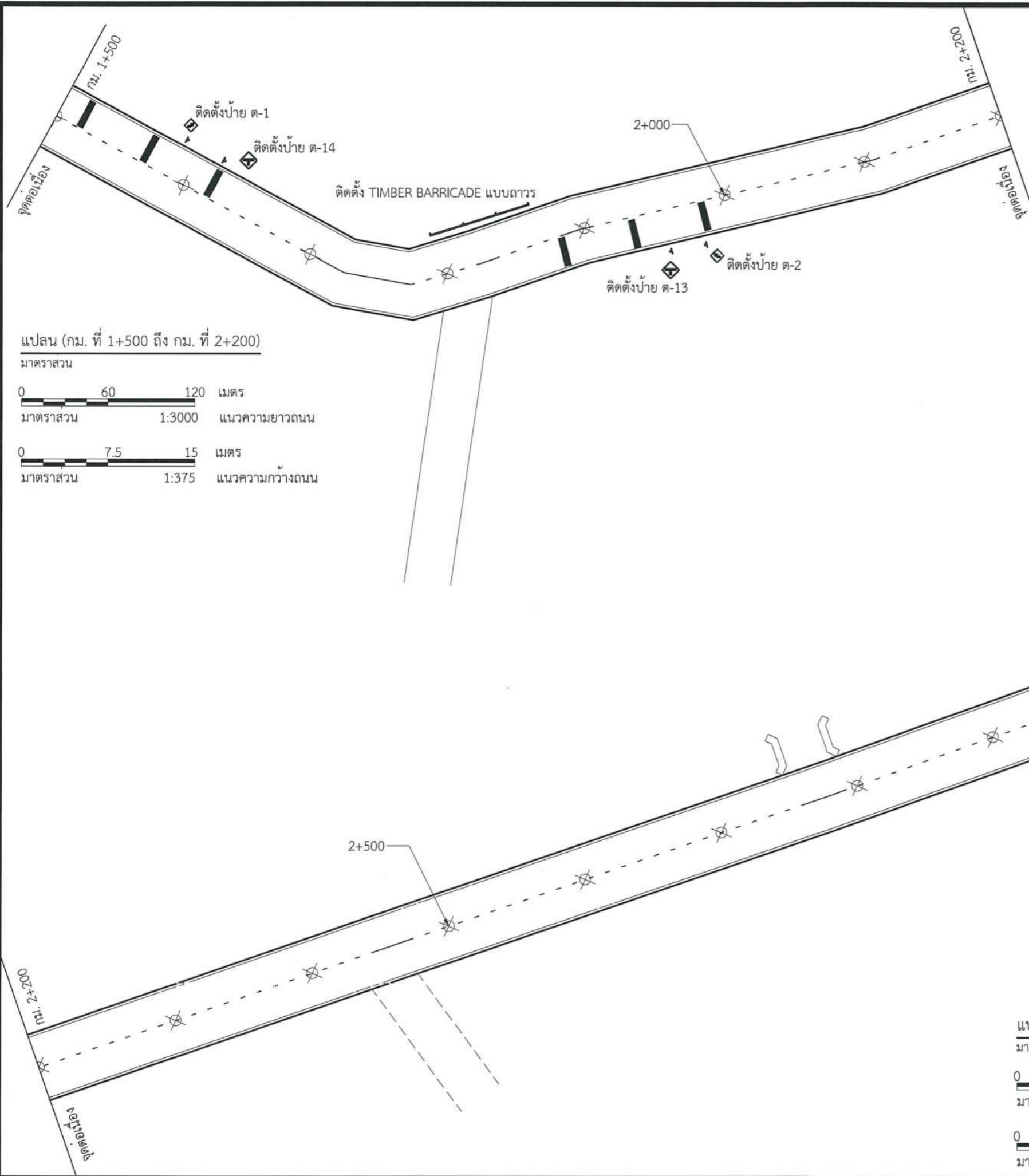

แปลน (กม. ที่ 1+500 ถึง กม. ที่ 2+200)

มาตราส่วน



คณะกรรมการจัดจ้างแบบบูรณาการงานก่อสร้าง
ตามคำสั่ง อบจ.สบ.ที่ ๓๐๖๘๘ / ๒๕๖๓
ลงวันที่ ๒๒ พฤศจิกายน ๒๕๖๓
แบบแปลนเลขที่ ๓๖/๖๗

[Signature] ประธานกรรมการ
[Signature] กรรมการ
..... กรรมการ
..... กรรมการ

แปลน (กม. ที่ 2+200 ถึง กม. ที่ 3+000)

มาตราส่วน



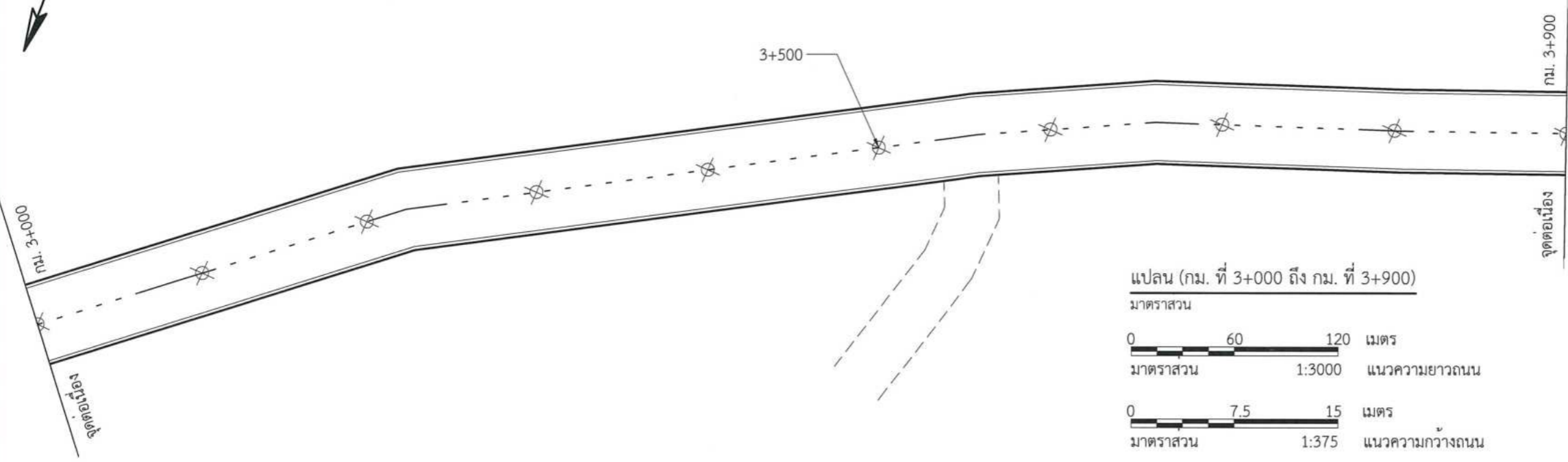

แปลน (กม. ที่ 3+000 ถึง กม. ที่ 3+900)

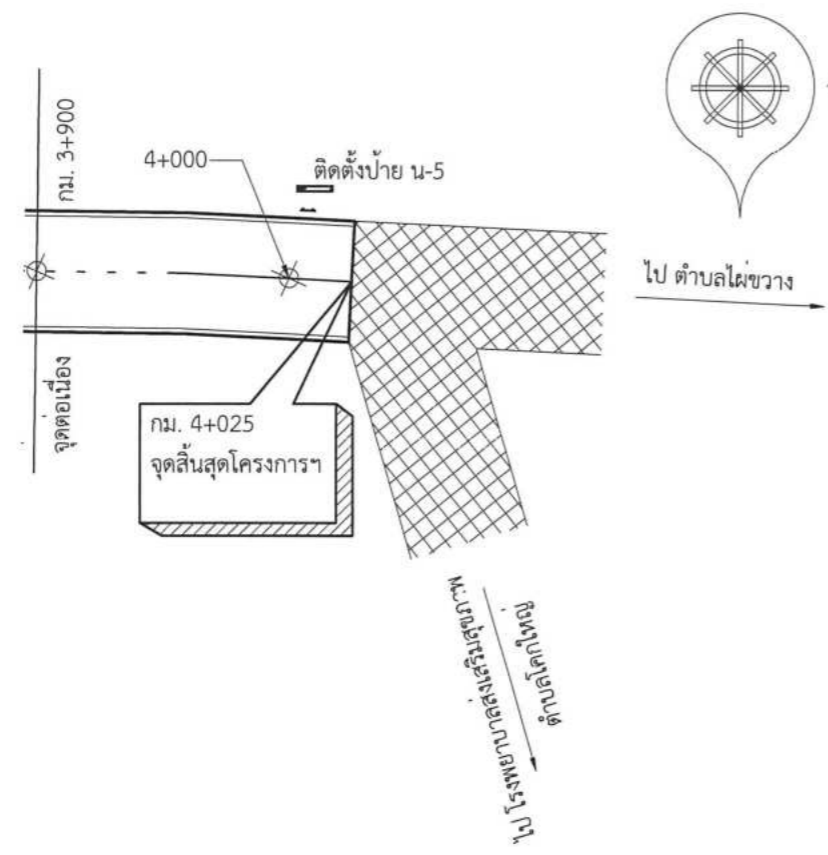
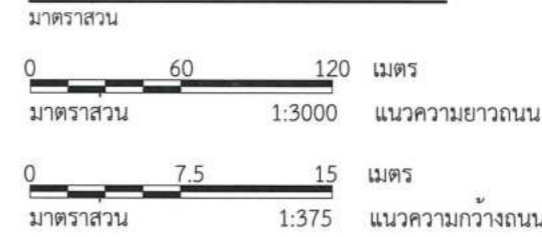

แปลน (กม. ที่ 3+900 ถึง กม. ที่ 4+025)

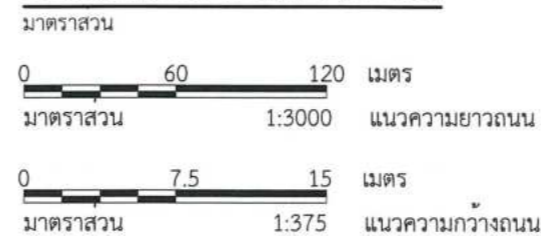

คณะกรรมการจัดทำแบบบูรณาการงานก่อสร้าง
ตามคำสั่ง อบจ.สบ. ที่...
ลงวันที่...
แบบแปลนเลขที่...
..... ประธานกรรมการ
..... กรรมการ
..... กรรมการ
..... กรรมการ



องค์การบริหารส่วนจังหวัดสระบุรี

โครงการ ปรับปรุงถนนลาดยาง
สบ.ถ1-0029 บ้านหมอ - บ้านบ่อกระโดน
ต.บ้านหมอ - ต.โคกใหญ่ - ต.ไม้ขวาง
อ.บ้านหมอ จ.สระบุรี

เขียนแบบ		
สำรวจ		(นายมานิตย์ ชูศรีจันทร์) วิศวกรโยธาปฏิบัติการ
ออกแบบ		
วิศวกร ตรวจแบบ		(นายพรชัย แก้วบังวัน) วิศวกรโยธาชำนาญการพิเศษ
ตรวจสอบ		(นายฤชชากร ทองทัย) หัวหน้าฝ่ายออกแบบ รักษาการในตำแหน่งหัวหน้าฝ่ายสำรวจ
ตรวจสอบ		(นายฤชชากร ทองทัย) หัวหน้าฝ่ายออกแบบ
ตรวจทาน		(นางสรารัตน์ สุขมะดัน) ผู้อำนวยการส่วนการโยธา รักษาการในตำแหน่งผู้อำนวยการส่วนควบคุมก่อสร้าง
เห็นชอบ		(นางทิติยาพร เพชรประดับ) รองปลัดองค์การบริหารส่วนจังหวัด ผู้อำนวยการส่วนช่าง
เห็นชอบ		(นางทิติยาพร เพชรประดับ) รองปลัดองค์การบริหารส่วนจังหวัด
เห็นชอบ		(นางสาวนิภา ประเสริฐพาณิชย์) ปลัดองค์การบริหารส่วนจังหวัด
อนุมัติ		(นายธนภฤต อัดทะสัมปณณะ) รองนายกองค์การบริหารส่วนจังหวัด ปฏิบัติราชการแทน นายกองค์การบริหารส่วนจังหวัดสระบุรี
แบบแสดง	แปลนถนนตามยาว แผ่นที่ 3	
มาตราส่วน	AS SHOW	
วัน/เดือน/ ปี	
แบบเลขที่	36/67	แผ่นที่ 10

ตัวอย่างแผ่นป้ายแสดงรายละเอียดงานก่อสร้าง

โครงการก่อสร้างขององค์การบริหารส่วนจังหวัดสระบุรี
โทร 036-211852

ประเภทของงานสิ่งก่อสร้าง.....

ปริมาณงานก่อสร้าง.....

ชื่อ ที่อยู่ หมายเลขโทรศัพท์ ผู้รับจ้าง.....

ระยะเวลาเริ่มต้น และระยะเวลาสิ้นสุด รวมเป็นระยะเวลากี่วัน.....

วงเงินงบประมาณที่ได้ตั้งไว้หรือที่ได้รับ.....

ราคากลางค่าก่อสร้าง.....

วงเงินค่าก่อสร้างตามที่ได้ลงนามในสัญญาจ้าง.....

ชื่อกรรมการตรวจการจ้างและผู้ควบคุมงาน พร้อมหมายเลขโทรศัพท์

.....

.....

.....

ส่งมอบงานจ้างวันที่.....ตรวจรับงานจ้างวันที่.....

โครงการนี้ก่อสร้างด้วยเงินภาษีของประชาชน

คณะกรรมการจัดทำแบบรูปายการงานก่อสร้าง
ตามคำสั่ง อบจ.สบ. ที่.๓๐๒๘ / ๒๕๖๗
ลงวันที่ ๒๖ พฤศจิกายน ๒๕๖๗
แบบแปลนเลขที่ ๓๖ / ๖๗

ประธานกรรมการ
กรรมการ
กรรมการ
กรรมการ
กรรมการ

คณะกรรมการจัดทำแบบรูปายการงานก่อสร้าง
ตามคำสั่ง อบจ.สบ. /

ไว้ให้.....

แบบแปลนเลขที่.....

ประธานกรรมการ
กรรมการ
กรรมการ
กรรมการ
กรรมการ

หมายเหตุ วัสดุที่ใช้ทำแผ่นป้ายให้ใช้แผ่นไวนิลคลุมแผ่นเหล็กหรือไม้อัดขนาดกว้างไม่น้อยกว่า 1.20 เมตร ยาวไม่น้อยกว่า 2.40 เมตร

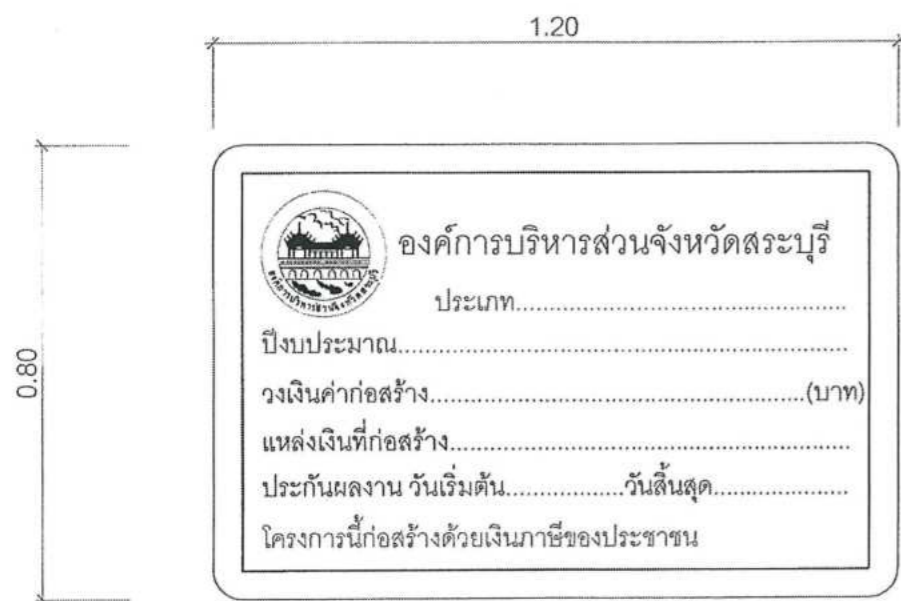

ด้านหน้า

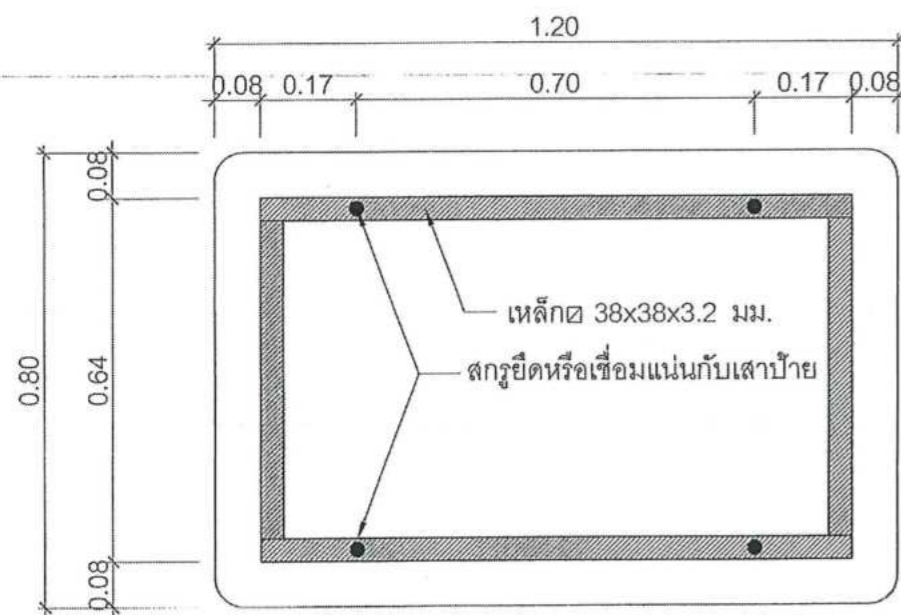

ด้านหลัง

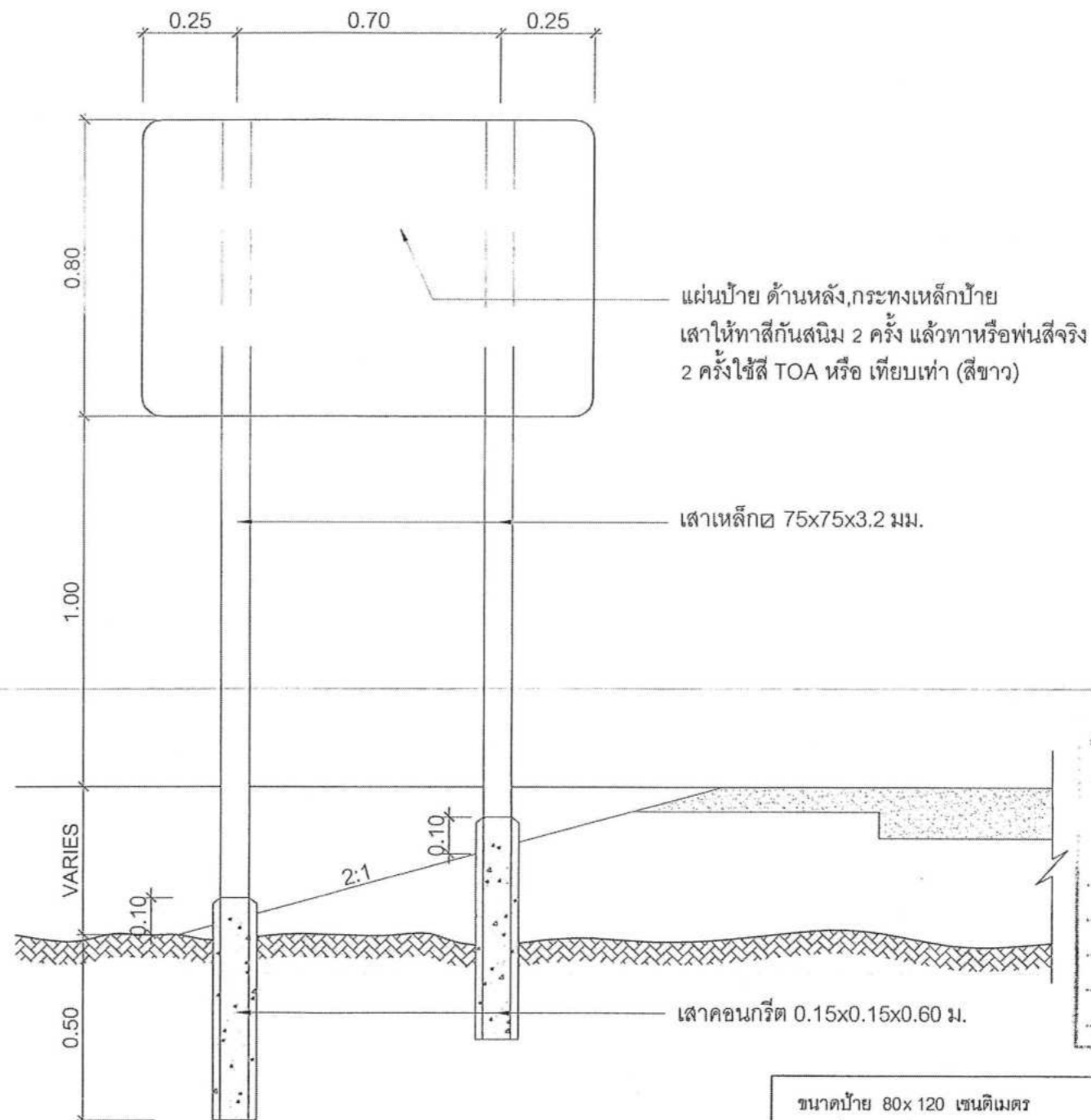

แสดงการปักเสาป้าย

คณะกรรมการจัดทำแบบรูปรายการงานก่อสร้าง
 ตามคำสั่ง อบจ.สบ. ที่.../...
 ลงวันที่...
 แบบแปลน...
 ประธานกรรมการ
 กรรมการ
 กรรมการ
 กรรมการ

คณะกรรมการจัดทำแบบรูปรายการงานก่อสร้าง
 ตามคำสั่ง อบจ.สบ. ที่.../...
 ลงวันที่...
 แบบแปลน...
 ประธานกรรมการ
 กรรมการ
 กรรมการ
 กรรมการ

ขนาดป้าย 80x 120 เซนติเมตร
 วัสดุที่ใช้ ทำด้วยเหล็กแผ่นชุบสังกะสีหนา 1.2 มม. ตาม มอก. 389
 เสาเหล็ก 75x75x3.2 มิลลิเมตร
 การติดตั้ง ติดตั้ง จุดเริ่มต้นถนนของโครงการหรือบริเวณใกล้เคียงกับ
 โครงการ
 หมายเหตุ 1. พื้นป้ายสติกเกอร์สีแดงสะท้อนแสงกันความร้อน
 2. เส้นที่รอบป้ายสติกเกอร์สีขาวสะท้อนแสงกันความร้อน
 3. ตัวหนังสือและตราองค์การบริหารส่วนจังหวัดสระบุรีเป็น
 สติกเกอร์สีขาวสะท้อนแสงกันความร้อน

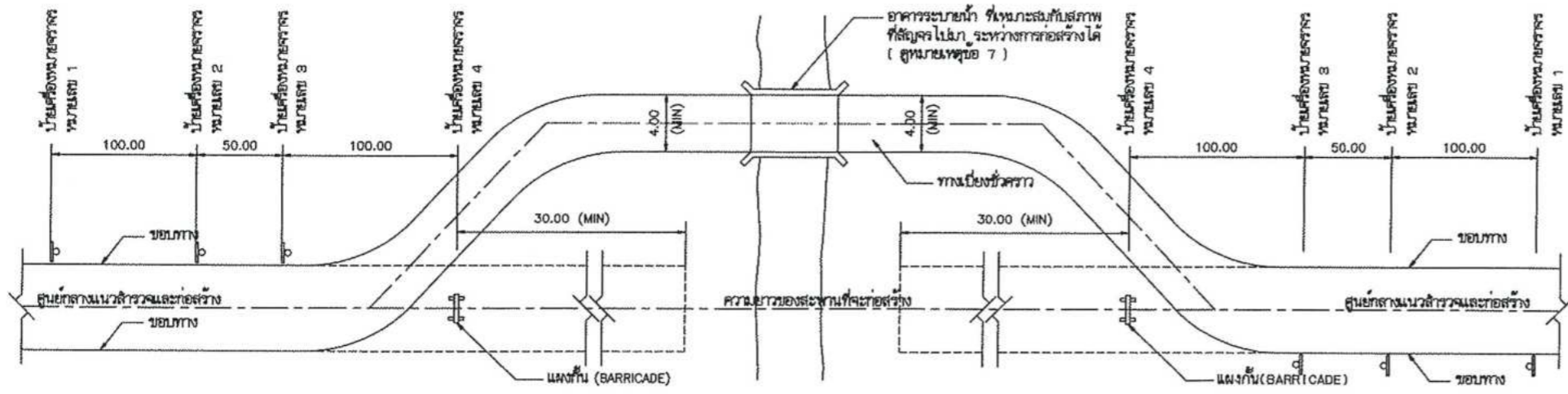

แปลนแสดงตำแหน่งของทางเบี่ยง และตำแหน่งติดตั้งป้ายเครื่องหมายจราจร

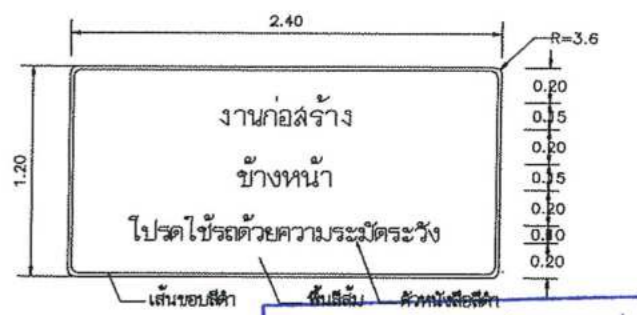

คณะกรรมการจัดทำแบบรายการงานก่อสร้าง
 บัณฑิตวิทยาลัย อ.บ.ส. ที่ ๘๐๒๐๘.../๘๔๒๐๗
 ลงวันที่ ๒๖ พฤศจิกายน ๒๕๖๓
 แบบแปลนเลขที่ ๘๐๒/๐๘๓

ประธานกรรมการ
 กรรมการ
 กรรมการ
 กรรมการ

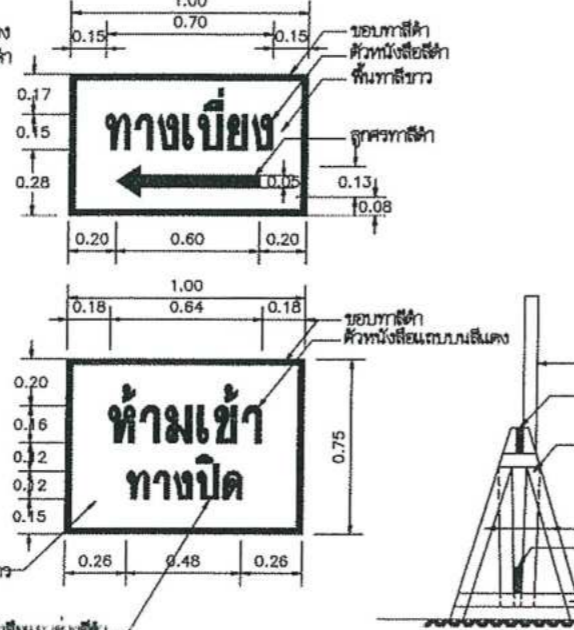
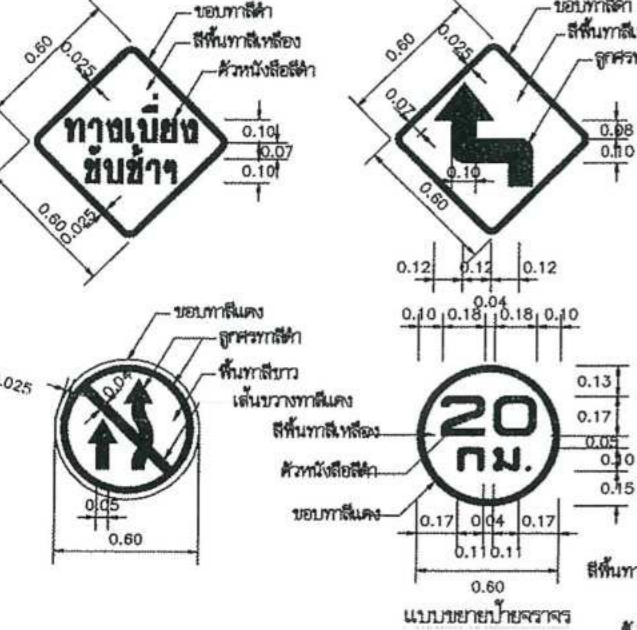
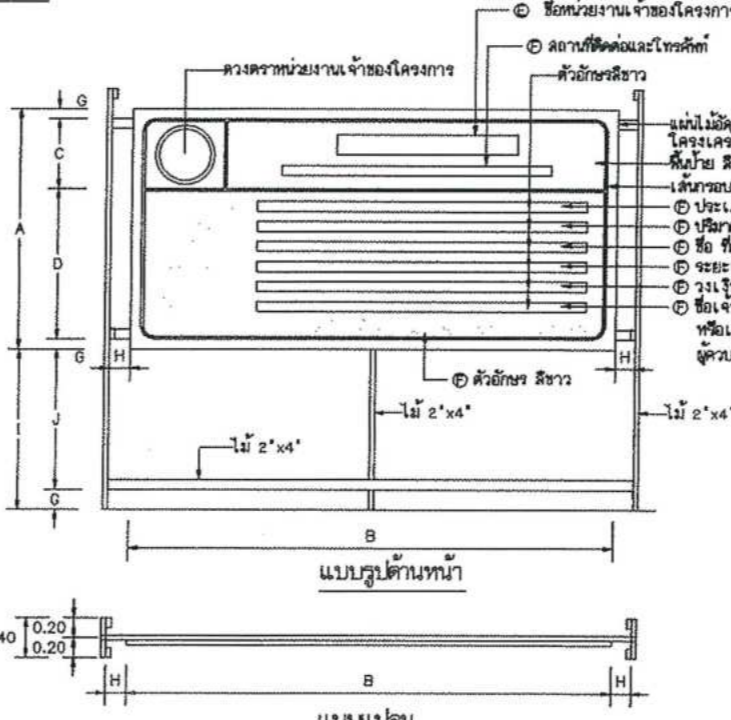
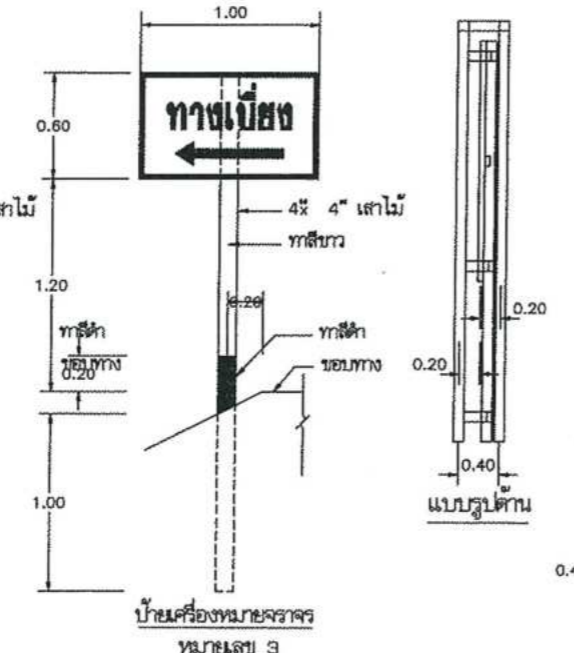
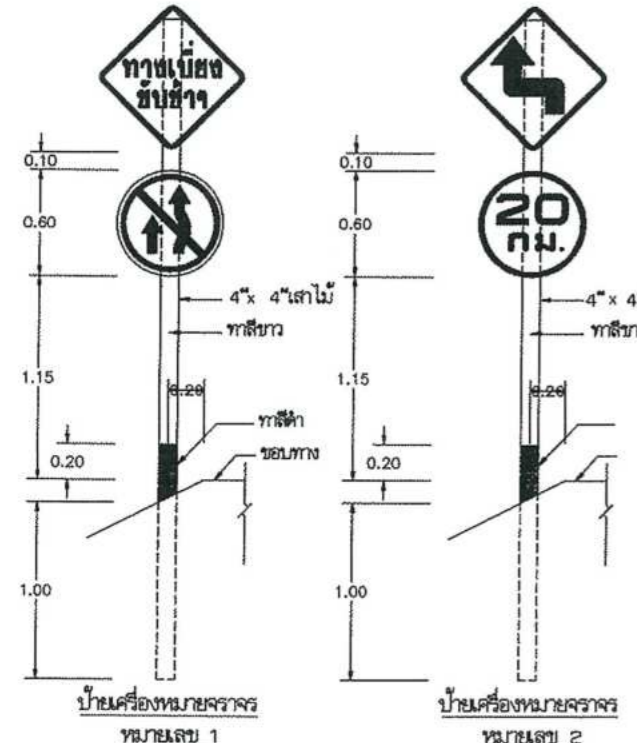

ตารางแสดงขนาดป้ายรายละเอียดงานก่อสร้าง

ขนาดป้าย	A	B	C	D	E	F	G	H	I	J
ขนาดใหญ่	2.40	4.80	0.70	1.50	0.20	0.10	0.10	0.20	1.60	1.40
ขนาดเล็ก	1.20	2.40	0.30	0.75	0.10	0.05	0.05	0.10	1.20	1.10

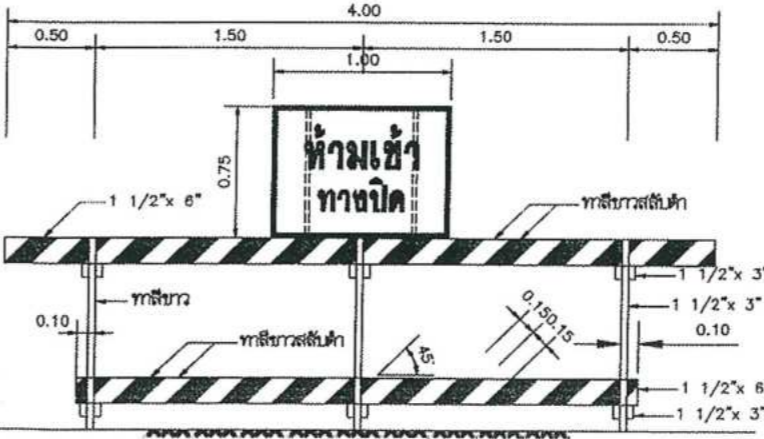

แผงกั้นทำด้วยไม้ และป้ายเครื่องหมายจราจร หมายเลข 4

- รายการประกอบแบบ
- ไม้ที่นำมาใช้งานก่อสร้างทางเบี่ยง จะต้องแข็งแรงและทนทาน
 - ป้ายเครื่องหมายจราจร ทำด้วยแผ่นโลหะหรือแผ่นไม้
 - จะต้องมีเคม และ/หรือตะเคียงแขวนกับแผงกั้น (BARRICADE) เพื่อให้แสงสว่างในเวลากลางคืน
 - เพื่อความจำเป็นและเหมาะสมกับสภาพความถี่รับจ้างอาจติดตั้งป้ายเครื่องหมายจราจรที่มีปริมาณจำนวนและตำแหน่งที่ผู้ควบคุมงานกำหนดให้ก็ได้
 - ผู้รับจ้างจะต้องดูแล และบำรุงรักษาทางเบี่ยงและส่วนประกอบต่างๆ ให้อยู่ในสภาพที่ใช้ใช้งานได้ตลอดเวลา จนกระทั่งสะพานการก่อสร้างแล้วเสร็จ และเปิดให้รถยนต์ใช้สัญจรได้
 - ผู้รับจ้างจะต้องยึดถนนเบี่ยงและส่วนประกอบต่างๆ ให้ทนแล้งเมื่อมีการก่อสร้างสะพานแล้วเสร็จ และเปิดให้รถยนต์ใช้สัญจรได้
 - ผู้รับจ้างจะต้องลงรายละเอียดของอาคารระบายน้ำชั่วคราว ที่จะใช้ในทางเบี่ยงให้ผู้ควบคุมงานตรวจสอบเพื่ออนุมัติ ก่อนติดตั้งหรือก่อสร้างเพื่อใช้งาน
 - วิธีที่แสดงในรูปแบบเหล่านี้เป็นมาตรฐานและจะระบุเป็นอย่างอื่น
 - กรณีงานก่อสร้างทุกประเภทซึ่งมีจำนวนตั้งแต่ 1 ล้านบาทขึ้นไปให้ติดตั้งป้ายแสดงรายละเอียดงานก่อสร้าง ความขนาดดังนี้
 - งานก่อสร้างขนาดเล็ก ถนน 2 ช่องจราจรและในพื้นที่ยื่นกั้น แผ่นป้ายควรมีขนาดไม่เล็กกว่า 1.20x2.40 ม.
 - งานก่อสร้างขนาดใหญ่ ถนนทางวิ่งเมืองรวมและถนนหลายช่องทาง หรือในเขตชุมชนเมือง แผ่นป้ายควรมีขนาดไม่เล็กกว่า 2.40x4.80 ม.
 - ให้ติดตั้งแผ่นป้ายแสดงรายละเอียดงานก่อสร้างทางวิ่ง 1 ม. จุดเริ่มต้นและจุดสิ้นสุดงานก่อสร้าง อย่างน้อย 2 จุด
 - ป้ายเตือนงานก่อสร้างให้ติดตั้งก่อนจุดเริ่มต้นและจุดสิ้นสุดโครงการและตำแหน่งที่เหมาะสมหรือตามดุลยพินิจของผู้ควบคุมงาน

หมายเหตุ
 แบบป้ายจราจรจะระหว่างการก่อสร้าง 1 ชุด/ปรุงจากแบบเลขที่ทช.-3-301/45 ของกรมทางหลวงชนบท

ประเภทป้ายจราจรระหว่างงานก่อสร้าง (ตท.)



ตท-1 ตท-2 ตท-3 ตท-4 ตท-5



ตท-6 ตท-7 ตท-8 ตท-9 ตท-10



ตท-11 ตท-12 ตท-13 ตท-14 ตท-15



ตท-16 ตท-17 ตท-18 ตท-19 ตท-20



ตท-21 ตท-22 ตท-23 ตท-24



ตท-25 ตท-26

รายละเอียดป้ายเตือน
เส้นขอบป้าย สีดำ ไม่สะท้อนแสง
เครื่องหมาย สีดำ ไม่สะท้อนแสง
พื้นป้าย สีแดง ไม่สะท้อนแสง

ประเภทป้ายเตือนในงานก่อสร้าง (ตท.)

ลำดับที่	ชื่อเครื่องหมาย	รหัส
1	สำรวจทาง	ตท-1
2	งานก่อสร้าง	ตท-2
3	คนทำงาน	ตท-3
4	เครื่องจักรกำลังทำงาน	ตท-4
5	ทางเบี่ยงซ้าย	ตท-5
6	ทางเบี่ยงขวา	ตท-8
7-24	เบี่ยงเบนจราจร	ตท-7 ถึง ตท-24
25 26	เตือนแนวทางการ	ตท-25 ถึง ตท-26

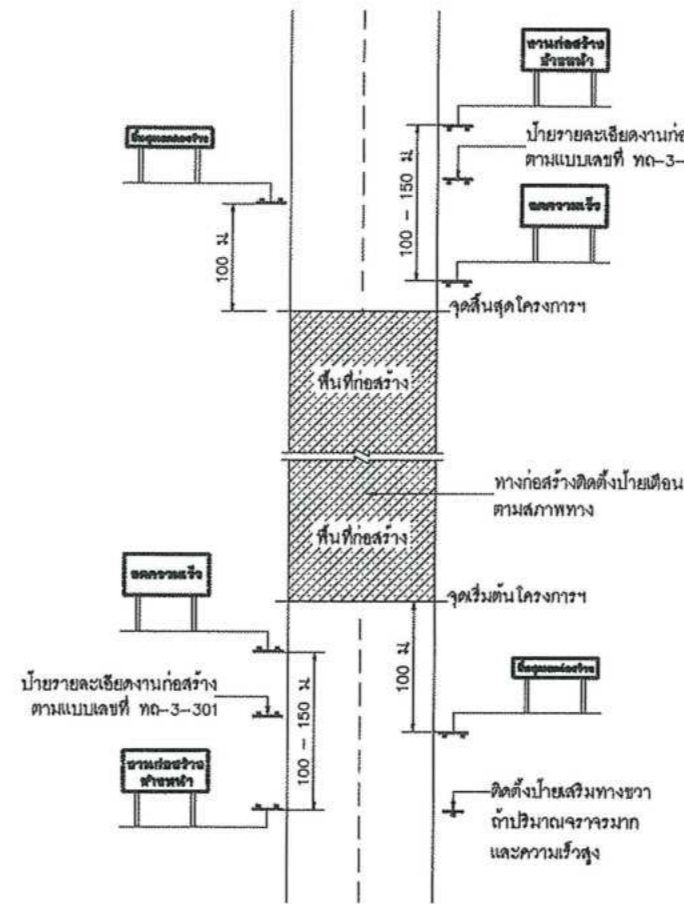

งานก่อสร้าง ข้างหน้า

ขนาดป้าย 90 x 180 ซม.
ตัวอักษร 20 ซม.
(สำหรับพื้นที่ที่ไม่มีปัญหาหรืออุปสรรค
อุปสรรคในการติดตั้งป้ายให้ใช้ป้ายเตือน
ทางก่อสร้างตามแบบเลขที่ ทอ-3-301)

ป้ายเตือนงานก่อสร้าง

ลดความเร็ว

ขนาดป้าย 90 x 180 ซม.
ตัวอักษร 20 ซม.

ป้ายเตือนมีวิสัยทัศน์ในเส้นทาง

สิ้นสุดเขตก่อสร้าง

ขนาดป้าย 45 x 180 ซม.
ตัวอักษร 15 ซม.

สิ้นสุดเขตก่อสร้าง

ขนาดป้าย 75 x 180 ซม.
ตัวอักษร 15 ซม.

ป้ายสิ้นสุดเขตก่อสร้าง

หมายเหตุ
แผ่นพื้นป้ายสีแดง ตัวอักษรสีดำ เส้นขอบสีดำ กว้าง 30 ซม.

คณะกรรมการจัดทำแบบรูปรายการงานก่อสร้าง
ตามคำสั่ง อบจ.สข. ที่ ๙๐๒๘ / ๒๕๖๑
ลงวันที่ ๒๖ พฤศจิกายน ๒๕๖๑
แบบแปลนเลขที่ ๓๒๖.๐๑๗

ประธานกรรมการ
กรรมการ
กรรมการ
กรรมการ
กรรมการ

แสดงการติดตั้งป้ายจราจรระหว่างการก่อสร้างทาง

หมายเหตุ

- ระยะห่างระหว่างป้ายกำหนดตามความเร็ว ดังนี้
 - ความเร็วต่ำกว่า 70 กม./ชม ใช้ระยะห่าง 100 เมตร
 - ความเร็วตั้งแต่ 70 กม./ชม ขึ้นไปใช้ระยะห่าง 150 เมตร
- บริเวณพื้นที่ก่อสร้างตั้งแต่ 300 เมตร ขึ้นไปให้ติดตั้งไฟกระพริบในแนวแฉกตั้ง ทุกระยะ 100 เมตร
- แผงกั้นที่ตั้งบริเวณทางเบี่ยง ให้ติดตั้งระยะห่างกันไม่เกิน 30 เมตร โดยเริ่มติดตั้งที่ขอบทางเข้ามา
ทุกระยะ 50 - 60 เซนติเมตร
- สภาพทางตั้งแต่ไปให้ติดตั้งหลักนำทาง
 - บริเวณทางโค้งขวาและทางโค้งตั้ง
 - บริเวณที่มีการเปลี่ยนแปลงความกว้างของผิวจราจร
 - บริเวณที่ต้องการนำทางเพื่อหลีกเลี่ยงอันตรายที่สุดไปจากคัมทาง หรือบริเวณทางแยกที่คับแคบ
 - บริเวณอื่นๆ เพื่อป้องกันอุบัติเหตุชนอุปกรณในงานทาง
- แบบป้ายจราจรระหว่างการก่อสร้าง ปรับปรุงจากแบบเลขที่ ทอ-3-302/45 ของกรมทางหลวงชนบท

	แบบมาตรฐานงานทาง สำหรับองค์กรปกครองส่วนท้องถิ่น
	ป้ายจราจรระหว่างการก่อสร้าง
แบบเลขที่ ทอ-3-302	แผ่นที่ 72

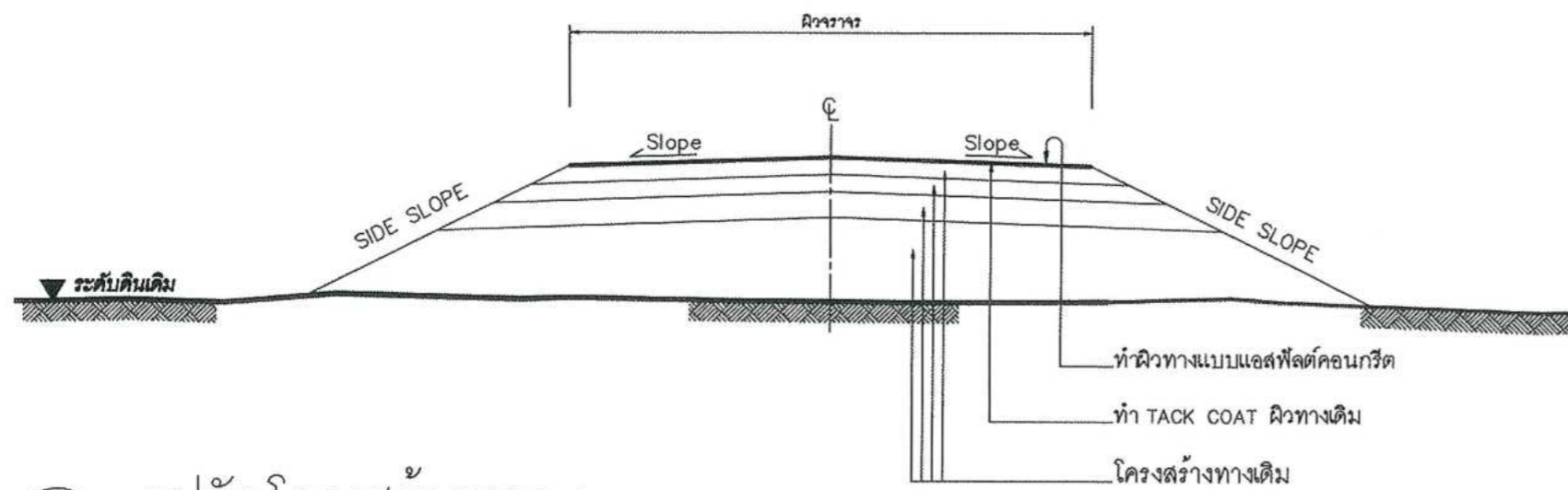

รูปตัดโครงสร้างทาง 1

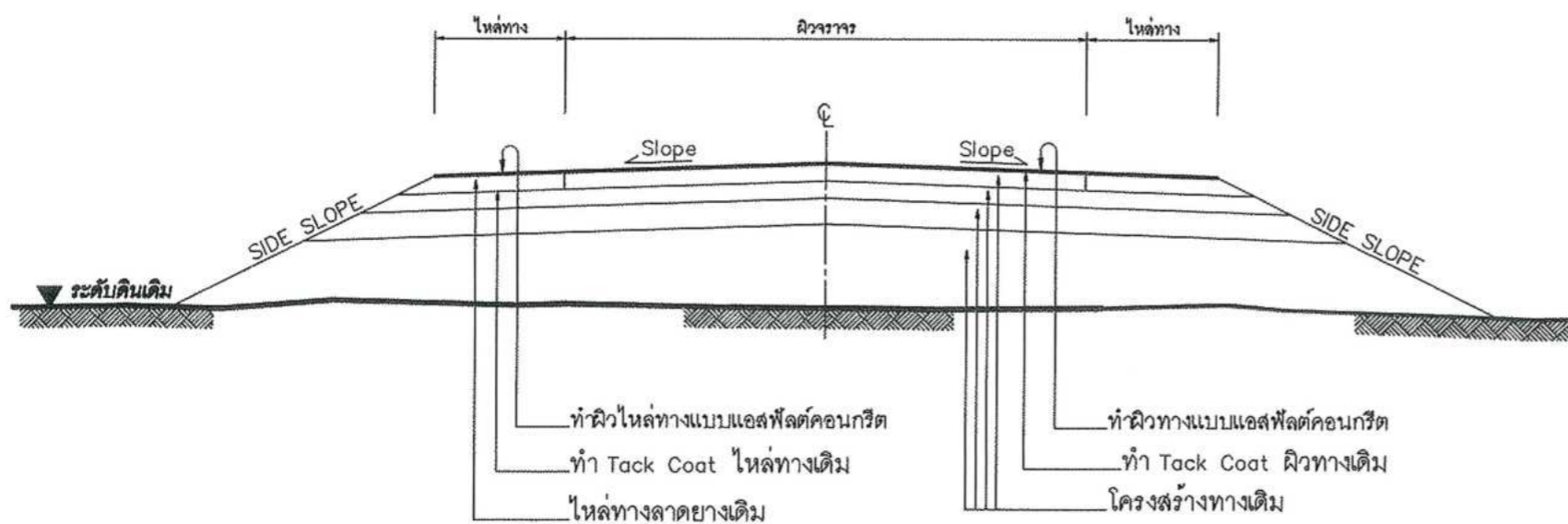

รูปตัดโครงสร้างทาง 2

ข้อกำหนดงานเสริมผิวแอสฟัลต์คอนกรีต

ลำดับที่	รายการ	ข้อกำหนด
1	ไหล่ทาง แอสฟัลต์คอนกรีต	อ้างอิง " มาตรฐานงานแอสฟัลต์คอนกรีต " มทข 230-2545
2	ผิวทาง แอสฟัลต์คอนกรีต	อ้างอิง " มาตรฐานงานแอสฟัลต์คอนกรีต " มทข 230-2545
3	TACK COAT	อ้างอิง " มาตรฐานงานแทคโคท " มทข 227-2545
4	การตีเส้นจราจรบนผิวทาง	อ้างอิง " แบบมาตรฐานเครื่องหมายจราจรบนผิวทาง " ทล-3-110(1) - 110(4)

รายการประกอบแบบ

1. ทำ DEEP PATCHING ผิวทางและผิวไหล่ทางเดิมที่ชำรุดเสียหายจนถึงชั้น โครงสร้างทาง
2. ถ้าระดับผิวทางและผิวไหล่ทางเดิมไม่ดีชำรุดเสียหายแต่ไม่ถึงชั้นโครงสร้างทาง ให้ทำ SKIN PATCHING ให้เรียบร้อยเสียก่อน
3. ปรับระดับผิวทางและผิวไหล่ทางให้เรียบมีระดับเสมอกับบริเวณอื่น ก่อนที่จะเสริมผิว
4. ทำ TACK COAT ผิวทางและผิวไหล่ทาง
5. ทำผิวไหล่ทางแบบแอสฟัลต์คอนกรีต
6. ทำผิวทางแบบแอสฟัลต์คอนกรีตและตีเส้นแบ่งทิศทางจราจรและเส้นขอบทาง
7. รายละเอียดตามรูปตัดโครงสร้างทาง สามารถเปลี่ยนแปลงแก้ไขในด้านเรขาคณิต และด้านโครงสร้างได้ตามความเหมาะสมกับสภาพทางที่จะดำเนินการ ทั้งนี้ให้อยู่ในดุลยพินิจของผู้ว่าจ้าง
8. ภายในระหว่างหลักกิโลเมตรตามที่กำหนดไว้ในแบบ อาจจะกำหนดให้ทำการตอนใดก็ได้ตามความเหมาะสม และอาจจะให้ทำการเพิ่มบริเวณทางเชื่อมเข้าสถานีที่ราชการ หรืออาคารสาธารณะ ในระยะไม่เกินเขตทางหลวง หรือทำการเพิ่มบริเวณทางแยก เพื่อให้ได้ปริมาณงานตามที่กำหนด ทั้งนี้ให้อยู่ในดุลยพินิจของผู้ควบคุมงาน
9. ในกรณีที่ไม่สามารถดำเนินการตามช่วงหลักกิโลเมตรที่กำหนดไว้ในแบบ สามารถเปลี่ยนแปลงแก้ไขได้ โดยพิจารณาดำเนินการในช่วงหลักกิโลเมตรอื่นภายในสายทาง ตามความเหมาะสม ทั้งนี้ให้อยู่ในดุลยพินิจของผู้ว่าจ้าง
10. การเปลี่ยนแปลงแก้ไขตาม ข้อ 7,8 และ ข้อ 9 จะต้องให้ได้ปริมาณงานตามที่กำหนดไว้ในแบบ
11. ความหนาของผิวทางแบบแอสฟัลต์คอนกรีต จะกำหนดในแบบแต่ละสายทาง
12. งานไหล่ทางจะกำหนดในแบบแต่ละสาย
13. งานซ่อมแซมและทาสีใหม่ หรืองานจัดทำติดตั้งเครื่องหมายจราจร หลักกั้นโค้ง หลักกิโลเมตรและ GUARD RAIL จะกำหนดไว้ในแบบแต่ละสายทางซึ่งต้องจัดทำให้อยู่ในสภาพที่เรียบร้อย

หมายเหตุ

แบบงานเสริมผิวแอสฟัลต์คอนกรีตปรับปรุงจากแบบมาตรฐานงานบำรุงรักษาทาง แบบที่ 3 (มฐ.บร.3/2546) และแบบที่ 3.2 (มฐ.บร. 3.2/2546) ของกรมทางหลวงชนบท

คณะกรรมการจัดทำแบบรายการงานก่อสร้าง
ตามคำสั่ง ขนง.สบ. ที่ ๓๐๒๘๘ / ๒๕๖๗
ลงวันที่ ๒๖ พฤศจิกายน ๒๕๖๗
แบบแปลน : ที่ ๓๕ / ๖๗

ประธานกรรมการ
กรรมการ
กรรมการ
กรรมการ
กรรมการ

 กรมทางหลวงชนบท	แบบมาตรฐานงานทาง สำหรับองค์กรปกครองส่วนท้องถิ่น
	งานเสริมผิวแอสฟัลต์คอนกรีต
แบบเลขที่ ทล-7-201	แผ่นที่ 94

ข้อกำหนดงานเสริมผิวและซ่อมสร้างผิวแอสฟัลต์คอนกรีต

1. ผู้รับจ้างจะต้องส่งแผนการปฏิบัติงานภายใน 7 วัน นับถัดจากวันลงนามในสัญญาต่อผู้ว่าจ้าง เพื่อที่จะทำการตรวจสอบและอนุมัติให้ใช้เป็นแผนการปฏิบัติงาน
2. ผู้รับจ้างจะต้องประสานกับผู้ควบคุมงานจัดส่งวัสดุงานทางภายใน 15 วัน นับถัดจากวันลงนามในสัญญา เพื่อตรวจสอบหรือออกแบบผิวทางตามมาตรฐานงานทางหลวงชนบท
3. งานดินถมคันทาง
 - 3.1 วัสดุที่ใช้ในงานดินถมคันทางต้องเป็นวัสดุที่มีคุณภาพตามมาตรฐานวัสดุดินคันทาง (มทข 201-2545) ซึ่งได้ผ่านการทดสอบและรับรองให้ใช้ได้แล้ว
 - 3.2 วัสดุที่จะทำการบดอัดแต่ละชั้นต้องผสมให้เข้ากันก่อน แล้วพรมน้ำตามจำนวนที่กำหนด ใช้รถเกรดปาดเกลี่ยให้วัสดุมีความชื้นสม่ำเสมอก่อนทำการบดอัดแน่น
 - 3.3 การถมคันทางให้ถมเป็นชั้นๆ ชั้นหนึ่งๆ หนาไม่เกิน 20 เซนติเมตร ทุกชั้นต้องบดอัดแน่นไม่น้อยกว่าร้อยละ 95% Standard Proctor Density
4. งานขึ้นรองพื้นทาง
 - 4.1 วัสดุที่ใช้ในงานรองพื้นทาง ต้องเป็นวัสดุที่มีคุณภาพตามมาตรฐานวัสดุรองพื้นทาง (มทข 202-2545) ซึ่งได้ผ่านการทดสอบและรับรองให้ใช้ได้แล้ว
 - 4.2 บนผิวจราจรเดิม หรือคันทางใหม่ ถ้ามีหลุมจะต้องลบและบดอัดให้แน่นก่อน แล้วจึงนำวัสดุรองพื้นทางมาเกลี่ยแผ่บดอัดเป็นชั้นๆ ชั้นหนึ่งหนาไม่เกิน 20 เซนติเมตร และให้มีความหนาแน่นแต่ละชั้นไม่น้อยกว่าร้อยละ 95% Modified Proctor Density
5. งานขึ้นพื้นทาง
 - 5.1 วัสดุในงานพื้นทาง ต้องเป็นวัสดุที่มีคุณภาพตามมาตรฐานวัสดุพื้นทางหินคลุก (มทข 203-2545) ซึ่งได้ผ่านการทดสอบและรับรองให้ใช้ได้แล้ว
 - 5.2 บริเวณใดหรือช่วงใดพบว่าวัสดุพื้นทางเกิดการแยกตัว (Segregation) จากการเกลี่ยแผ่บดอัดจะต้องขุดคุ้ย (Scarify) ออกและผสมคลุกเคล้าให้เข้ากันใหม่ หากวัสดุที่ทำการคลุกเคล้าใหม่นั้นตรวจพบว่าคุณสมบัติไม่ถูกต้องตามข้อกำหนดให้นำวัสดุนั้นออกและนำวัสดุที่มีคุณสมบัติที่ถูกต้องมาใส่แทน
 - 5.3 Control Test จะเก็บตัวอย่างทดสอบทุกๆ ระยะ 1,000 เมตร และทุกตำแหน่งที่วัสดุแปรเปลี่ยนการทดสอบเพียง Sieve Analysis และ Compaction เท่านั้นแต่ทั้งนี้ หากเกิดความสงสัยวัสดุตำแหน่งใด ผู้ควบคุมงานสามารถทดสอบทั้งหมดเหมือน General Test ได้
 - 5.4 ทดสอบความแน่นในสนาม (Field Density) พื้นที่ 450 ตารางเมตรต่อ 1 หลุมตัวอย่าง หรือตามที่กำหนดไว้เป็นอย่างอื่น
6. งาน Prime Coat มทข 225-2545
 - 6.1 ยางแอสฟัลต์ เป็นชนิด MC-70 หรือ CSS-1 ปริมาณการใช้ 0.80-1.40 ลิตร/ตารางเมตร
 - 6.2 ผิวหน้าพื้นทางจะต้องสะอาดปราศจากฝุ่นและหินที่หลุดหรือวัสดุอื่นใด โดยการกวาดและเป่าเศษวัสดุออก
7. งาน Tack Coat มทข 227-2545
 - 7.1 ยางแอสฟัลต์ เป็นชนิด CRS-2 ปริมาณการใช้ 0.10-0.30 ลิตร/ตารางเมตร
 - 7.2 ก่อนที่จะทำการ Tack Coat จะต้องทำการกวาดฝุ่นและหินที่หลุดออกให้หมดแล้วใช้เครื่องเป่าลมเป่าฝุ่นออกให้หมด
 - 7.3 เมื่อลาดยางแอสฟัลต์แล้วจะต้องทิ้งไว้ประมาณ 10-18 ชั่วโมง ก่อนที่จะทำผิวชั้นต่อไป
8. งานแอสฟัลต์คอนกรีต
 - 8.1 พื้นผิวที่จะปูแอสฟัลต์คอนกรีตจะต้องทำการ Prime Coat ตาม มทข 225-2545 หรือ Tack Coat ตาม มทข 227-2545 ก่อน
 - 8.2 พื้นทางจะต้องสะอาดปราศจากฝุ่น หรือวัสดุไม่พึงประสงค์อื่นปะปน
 - 8.3 พื้นทางเดิมที่เกิดการยุบตัว (Depression) หรือเป็นแอ่งเฉพาะแห่ง แต่ไม่ใช่จุดอ่อนตัว (Soft Spot) ถ้าแอ่งลึกไม่เกิน 30 มิลลิเมตร อาจแยกปูเสริมเพื่อปรับระดับเฉพาะส่วนที่ยุบตัวหรือเป็นแอ่งก่อน หรือจะปูรวมไปพร้อมกันกับ การปูชั้นทางแอสฟัลต์คอนกรีตก็ได้ โดยให้อยู่ในดุลพินิจของผู้ควบคุมงาน แต่ทั้งนี้ความหนารวมที่จะปูจะต้องไม่เกิน 80 มิลลิเมตร หากความหนาเกิน 80 มิลลิเมตร จะต้องแยกปูเสริมเพื่อปรับระดับเฉพาะส่วนที่ยุบตัวหรือเป็นแอ่งก่อน ถ้าแอ่งลึกเกิน 50 มิลลิเมตร จะต้องปูเสริมปรับระดับเฉพาะส่วนที่ยุบตัวก่อน โดยให้ปูเป็นชั้นๆ หนาไม่เกินชั้นละ 50 มิลลิเมตร
 - 8.4 ผิวพื้นสะพานคอนกรีตที่จะต้องปูแอสฟัลต์คอนกรีต จะต้องขูดวัสดุยาแนวรอยแตก และรอยต่อส่วนเกินที่ติดอยู่ที่ผิวพื้นคอนกรีตออกให้หมด ล้างทำความสะอาดทิ้งไว้ให้แห้งแล้วใช้เครื่องเป่าลมเป่าฝุ่นออกให้หมดแล้วทำ Tack Coat ก่อนปูแอสฟัลต์คอนกรีต
 - 8.5 อุณหภูมิแอสฟัลต์คอนกรีต เมื่อมาถึงสถานที่ก่อสร้างจะต้องมีอุณหภูมิไม่น้อยกว่า 132 °C และเมื่อปูบนพื้นทางแล้วจะต้องมีอุณหภูมิไม่น้อยกว่า 121 °C
 - 8.6 ทำการเก็บวัสดุแอสฟัลต์คอนกรีตหน้างาน พื้นที่ 9,000 ตารางเมตร ต่อ 1 ตัวอย่าง ทดสอบตาม มทข (ท) 607-2545 เพื่อหาขนาดผลของมวลรวมและปริมาณแอสฟัลต์ซีเมนต์ที่ใช้
 - 8.7 การปูแอสฟัลต์คอนกรีตจะต้องได้ความหนาตามข้อกำหนด และผิวหน้าจะต้องมีความเรียบ ความแน่นสม่ำเสมอทั้งทางด้านตามขวางและตามยาว โดยไม่มีรอยฉีก (Tearing) รอยเคล็ดตัวเป็นแอ่ง (Shaving) การแยกตัวของส่วนผสมหรือความเสียหายอื่นๆ เกิดขึ้น หากปรากฏว่ามีความเสียหายเกิดขึ้นให้รีบแก้ไขทันที ส่วนผสมที่มีลักษณะจับตัวกันเป็นก้อนแข็งห้ามนำมาใช้
 - 8.8 การบดอัดทับภายหลังการที่ได้ปูแอสฟัลต์คอนกรีตลงบนผิวทางแล้ว ให้บดทับครั้งแรกด้วยรถบดล้อเหล็ก 2 ล้อ หรือ 3 ล้อ ที่มีน้ำหนักประมาณ 8-10 ตัน จำนวน 2 เที่ยว แล้วจึงตามด้วยรถบดล้อยางที่น้ำหนักประมาณ 10-12 ตัน ทั้งนี้ เมื่อได้ความหนาแน่นตามที่ต้องการแล้ว ปล่อยให้บดด้วยรถบดล้อเหล็ก 2 ล้อ อีกครั้งหนึ่ง
9. การตรวจสอบแอสฟัลต์คอนกรีตที่ก่อสร้างแล้ว
 - 9.1 ลักษณะผิว (Surface Texture) จะต้องมิระดับความลาดตามแบบ มีลักษณะผิวและลักษณะการบดอัดที่สม่ำเสมอ ไม่ปรากฏความเสียหาย เช่น ผิวหน้าหลุด (Pull) รอยฉีก (Tear) ผิวหน้าหลวมหรือแยกตัว (Segregation) เป็นคลื่น (Ripple) หรือความเสียหายอื่นๆ หากตรวจสอบแล้วปรากฏว่ามีความเสียหายดังกล่าวจะต้องดำเนินการแก้ไขให้ถูกต้องเรียบร้อยตามผู้ควบคุมงานเห็นสมควร
 - 9.2 ความหนาของผิวทางแอสฟัลต์คอนกรีตให้เจาะตัวอย่างความหนาทุกๆ ระยะไม่เกิน 250 เมตร จำนวน 1 ก้อนตัวอย่าง หรือจำนวน 3 ก้อนตัวอย่าง ในแนวตั้งจากกับแนวถนน และก้อนตัวอย่างจะต้องห่างกันไม่น้อยกว่า 2.00 เมตร และนำมาหาค่าเฉลี่ยความหนาจะต้องไม่น้อยกว่าที่กำหนดไว้ในแบบ
 - 9.3 ความแน่น (Density) หลังจากที่ได้ทำการบดอัดแอสฟัลต์คอนกรีตบนผิวทางเรียบร้อยแล้วให้ทำการเจาะก้อนตัวอย่างเป็นตัวแทนของชั้นทางแอสฟัลต์คอนกรีตในสนามที่ก่อสร้างเสร็จเรียบร้อยแล้วด้วยเครื่องเจาะเก็บตัวอย่างจำนวน 1 ก้อนตัวอย่าง ทุกๆ ระยะ 250 เมตร แล้วนำมาทดลองหาความหนาแน่น ซึ่งจะต้องไม่น้อยกว่าร้อยละ 98 ของค่า Marshall Density
 - 9.4 การซ่อมหลุมที่เจาะก้อนตัวอย่าง จะต้องทำความสะอาดหลุมให้เรียบร้อย และทำการ Tack Coat ก่อนที่จะปะซ่อมด้วยแอสฟัลต์คอนกรีตที่มีอุณหภูมิไม่น้อยกว่า 121 °C ให้ผิวเรียบเสมอผิวทาง และได้ความหนาแน่นตามแบบกำหนด
10. การอำนวยความสะดวกและควบคุมการจราจรระหว่างก่อสร้าง ในระหว่างการก่อสร้างผิวจราจรแอสฟัลต์คอนกรีตจะต้องจัดและควบคุมการจราจรไม่ให้ผ่านผิวทางที่ก่อสร้างใหม่ จนกว่าผิวทางจะเย็นตัวลงมากพอที่จะเปิดให้การจราจรผ่านแล้วจะไม่ทำให้เกิดร่องรอยบนผิวทางนั้น โดยต้องติดตั้งป้ายจราจรพร้อมอุปกรณ์ควบคุมการจราจรอื่นๆ ที่จำเป็นตามที่ผู้ว่าจ้างกำหนดพร้อมจัดหาบุคลากร เพื่ออำนวยความสะดวกจราจรให้ผ่านพื้นที่ก่อสร้างได้โดยสะดวกปลอดภัย และไม่ทำให้ผิวทางแอสฟัลต์คอนกรีตเสียหาย ระยะเวลาในการปิดจราจรให้อยู่ในดุลพินิจของผู้ควบคุมงาน



 กรมทางหลวงชนบท	แบบมาตรฐานงานทาง สำหรับองค์กรปกครองส่วนท้องถิ่น
	งานเสริมผิวและซ่อมสร้างผิวแอสฟัลต์คอนกรีต (ข้อกำหนดการก่อสร้าง)
แบบเลขที่ ทฉ-7-601	แผ่นที่ 100

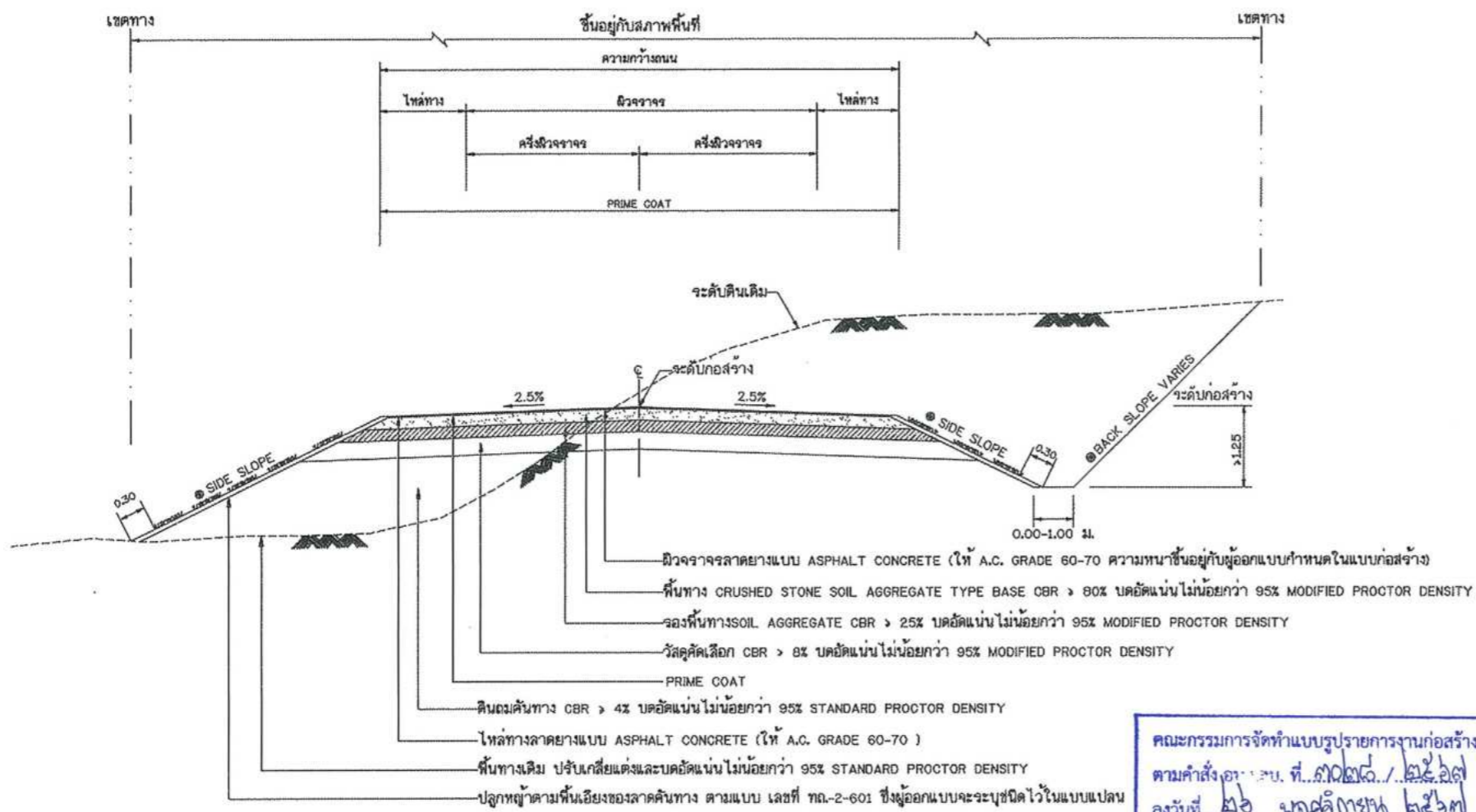

รูปตัดแสดงโครงสร้างถนนดินตัด ดินถมและคุณสมบัติวัสดุ

ตารางแสดงค่าลาดตัดดินทาง (BACK SLOPE)

และค่าลาดถมคันทาง (SIDE SLOPE)

ความสูงของการตัด หรือ ถม (เมตร)	ดิน		หินหุ		หินแข็ง	
	ตัด	ถม	ตัด	ถม	ตัด	ถม
0.00 - 3.00	2:1	2:1	1:1	1.5:1	0.25:1	1:1

- อัตราส่วนในตารางเป็นแนวราบ : แนวตั้ง
- ในกรณีที่การถมหรือการตัด สูงกว่า 3.00 เมตร ให้ใช้ตามรูปตัดมาตรฐานทางที่ถมสูง หรือ ตัดลึกมาก ตามแบบ ทธ-2-501
- ⊗ ถ้าไม่ได้กำหนดเป็นอย่างอื่นในแบบรูปตัดตามขวาง ค่า BACK SLOPE และ SIDE SLOPE ให้ใช้ค่าตามตารางนี้

รายการประกอบแบบ

- คุณสมบัติวัสดุ นอกเหนือจากที่ระบุในแบบให้ขึ้นไปตามมาตรฐานงานทางหลวงท้องถิ่น มทช.201 ถึง มทช.231 เฉพาะในส่วนที่เกี่ยวข้องเท่านั้น
- จำนวนชั้นบ้น โดมมากน้อยขึ้นอยู่กับความสูงของคันทางเดิม
- ส่วน ' ก ' ให้อยู่ในดุลยพินิจของผู้ควบคุมการก่อสร้าง
- ส่วน ' ข ' ให้ออกแบบเครื่องจักรบดดินสามารถทำงานได้
- มิติที่กำหนดเป็น เมตร นอกจากจะระบุเป็นอย่างอื่น
- ความหนาของผิวจราจรลาดยางแบบ ASPHALT CONCRETE ผู้ออกแบบจะเป็นผู้กำหนดในแบบก่อสร้างแต่ละสายทาง และควรหนาไม่น้อยกว่า 0.04 ม.

หมายเหตุ

- กรณีวัสดุคันทางมีค่า CBR < 4% ต้องออกแบบโครงสร้างคันทางเป็นพิเศษ
- วัสดุที่ใช้ทำคันทางจะต้องมีค่า CBR ไม่น้อยกว่าค่า CBR ของดินเดิมและไม่น้อยกว่า 4 %
- รับน้ำหนักจรบรรทุก 25 ตัน (จล 10 ล้อ 3 เหล่า)
- ความหนาของชั้นโครงสร้างทาง ผู้ออกแบบจะต้องเป็นผู้กำหนดในแบบก่อสร้างแต่ละสายทาง
- แบบถนนผิวจราจรแบบ ASPHALT CONCRETE ปรับปรุงจากแบบเลขที่ทธ-2-303/45 แก้ไขครั้งที่ 1 ของกรมทางหลวงชนบท

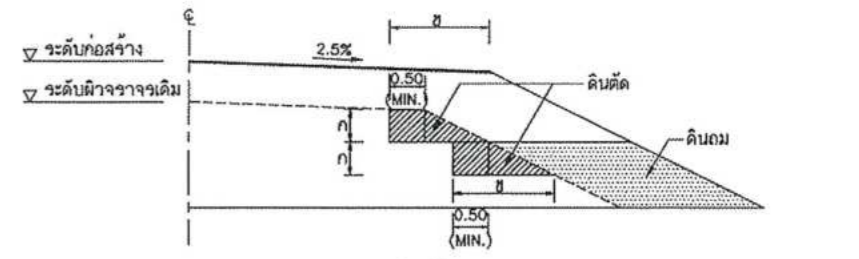

รูปตัดการก่อสร้างลาดคันทางบนถนนเดิม งานตัด ไถแก้ (งานตัดดิน , งานตัดหินหุ , งานตัดหินแข็ง และงานตัดอื่น ๆ)

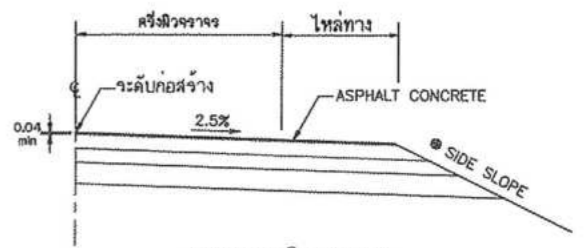

แบบขยายริมขอบทาง

ถนนผิวจราจรแบบ ASPHALT CONCRETE ตารางแนะนำการออกแบบความหนาของชั้นโครงสร้างทาง(ระยะเวลาการออกแบบ 7 ปี)

ดินเดิมหรือดินคันทางเดิม (CBR)	ค่า ASPHALT CONCRETE (ชั้นเดิม)	ปริมาณจราจร (คันต่อวัน)	วัสดุคัดเลือก (เมตร)	วัสดุรองพื้นทาง (เมตร)	วัสดุพื้นทาง (เมตร)
4%	4	≤ 500	-	0.20	0.20
	4	501 - 1000	0.20	0.20	0.20
	5	1001 - 1500	0.20	0.20	0.20
	5	1501 - 2000	0.20	0.25	0.25
6%	4	501 - 1000	0.10	0.20	0.20
	5	1001 - 1500	0.10	0.20	0.20
	5	1501 - 2000	0.10	0.25	0.25
8%	4	501 - 1000	-	0.20	0.20
	5	1001 - 1500	-	0.20	0.20
	5	1501 - 2000	-	0.25	0.25

ตารางแนะนำการออกแบบความหนาของชั้นโครงสร้างทาง(ระยะเวลาการออกแบบ 10 ปี)

ดินเดิมหรือดินคันทางเดิม (CBR)	ค่า ASPHALT CONCRETE (ชั้นเดิม)	ปริมาณจราจร (คันต่อวัน)	วัสดุคัดเลือก (เมตร)	วัสดุรองพื้นทาง (เมตร)	วัสดุพื้นทาง (เมตร)
4%	5	≤ 1000	0.20	0.25	0.20
	6	2000 - 3001	0.20	0.25	0.25
	8	2001 - 3000	0.20	0.25	0.25
	10	3001 - 4000	0.20	0.25	0.25
6%	5	≤ 1000	0.10	0.25	0.20
	6	2000 - 3001	0.10	0.25	0.25
	8	2001 - 3000	0.10	0.25	0.25
8%	10	3001 - 4000	0.10	0.25	0.25
	5	≤ 1000	-	0.25	0.20
	6	2000 - 3001	-	0.25	0.25
	8	2001 - 3000	-	0.25	0.25
	10	3001 - 4000	-	0.25	0.25



กรมทางหลวงชนบท

แบบมาตรฐานงานทาง
สำหรับองค์กรปกครองส่วนท้องถิ่น

ถนนผิวจราจรแอสฟัลต์คอนกรีต (ASPHALT CONCRETE)

แบบเลขที่ ทธ-2-303

แผ่นที่ 23

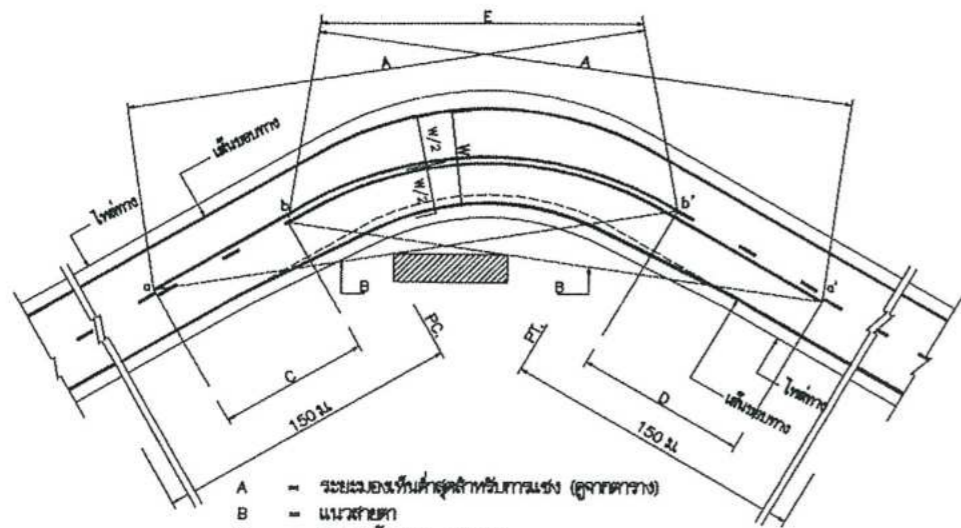

- A = ระยะมองเห็นค่าสุดท้ายที่การแบ่ง (ดูจากตาราง)
- B = แนวสายตา
- C = บริเวณห้ามแซง a ถึง b
- D = บริเวณห้ามแซง a' ถึง b'
- a, a' = จุดเริ่มต้นของบริเวณห้ามแซง
- b, b' = จุดปลายบริเวณห้ามแซง
- E = เส้นทแยงมุมเชื่อมกันได้

การตั้งเส้นจราจรบริเวณโค้งราบ

ตาราง : ระยะมองเห็นค่าสุดท้าย สำหรับการแบ่งที่ความเร็วต่าง ๆ

ความเร็วค่าสุดท้าย (กม./ชม.)	ระยะมองเห็นค่าสุดท้ายที่การแบ่ง (ม.)
50	150
60	180
70	210
80	240
90	276
100	315

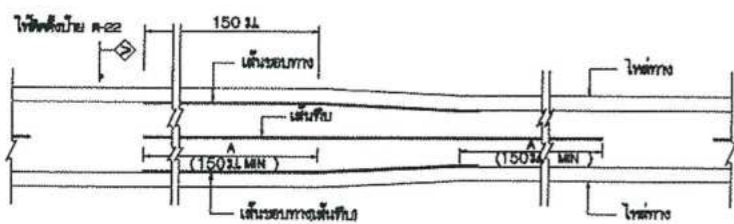

การตั้งเส้นจราจร กรณีความกว้างของช่องจราจรลดลง

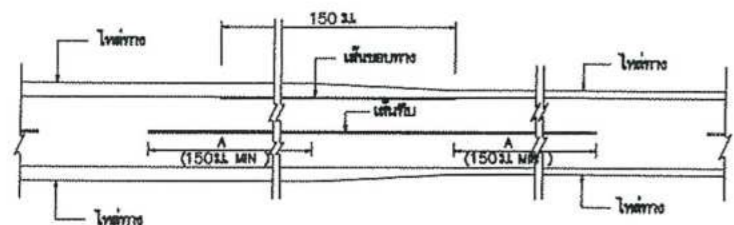

การตั้งเส้นจราจร กรณีความกว้างของไหล่ทางลดลง

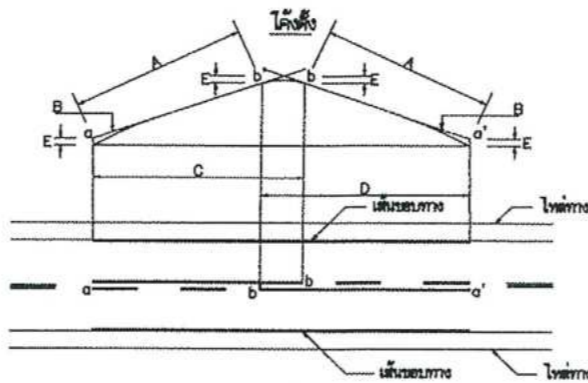

- A = ระยะมองเห็นค่าสุดท้ายที่การแบ่ง (ดูจากตาราง)
- B = แนวสายตา
- C = บริเวณห้ามแซง a ถึง b
- D = บริเวณห้ามแซง a' ถึง b'
- E = 150 ม.
- a, a' = จุดเริ่มต้นของบริเวณห้ามแซง
- b, b' = จุดปลายบริเวณห้ามแซง

การตั้งเส้นจราจรบริเวณโค้งตั้ง

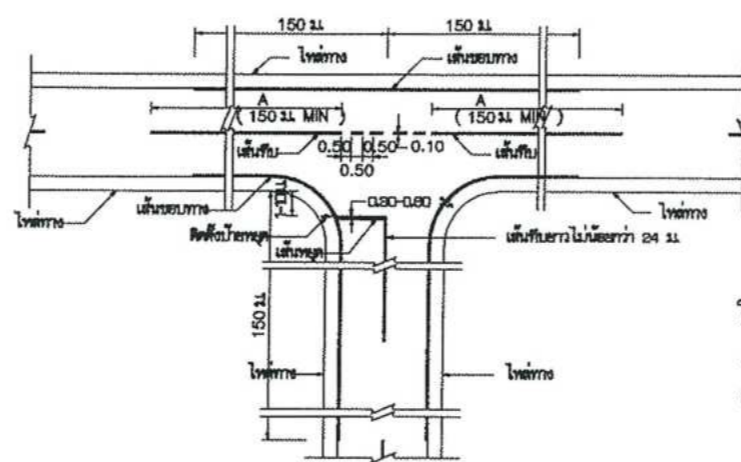

การตั้งเส้นจราจรทางแยก

ขนาดและระยะเครื่องหมายจราจรบนผิวทาง

ก) เส้นแบ่งที่ทางจราจร

1. เส้นประ

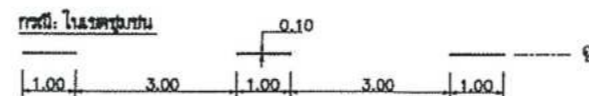
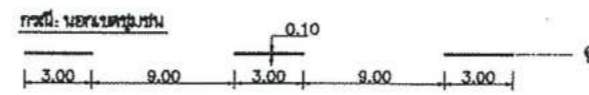

2. เส้นทึบ

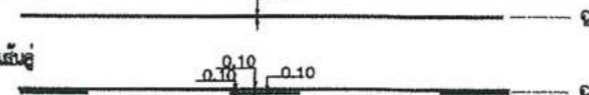

3. เส้นคู่

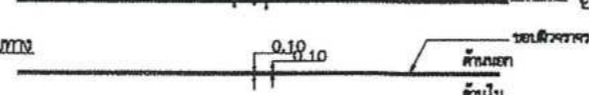

ข) เส้นขอบทาง

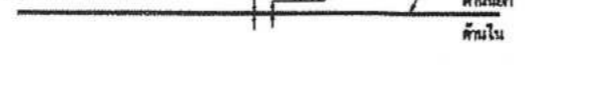

กรณีความกว้างสะพานมากกว่าความกว้างผิวจราจรถนน

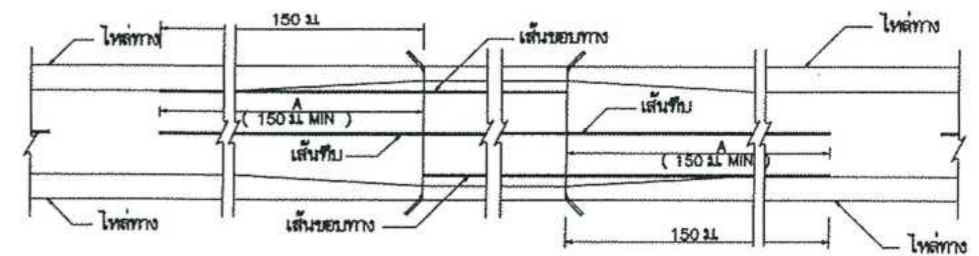

กรณีความกว้างสะพานน้อยกว่าความกว้างผิวจราจรถนน

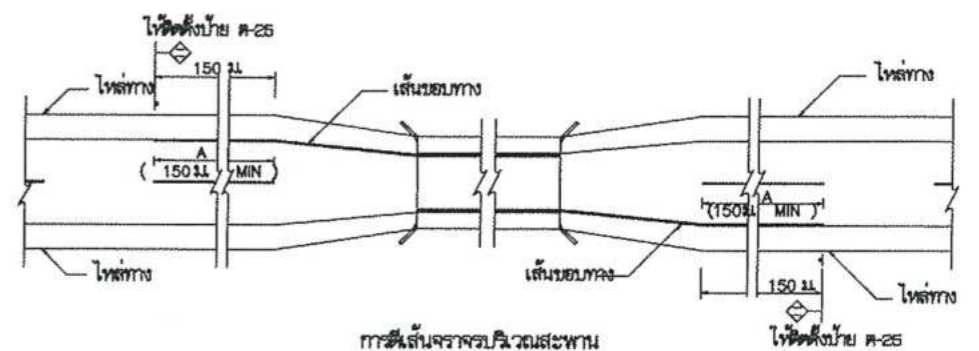

รายการประกอบแบบ

1. มีดัดงา มีทวนบีบมตรนยอกการระบุเป็นอย่างอื่น
2. เส้นแบ่งที่ทางจราจร ให้เส้นสีเหลือง ขนาดกว้าง 10 ซม. ที่เส้นที่กึ่งกลางผิวจราจรตลอดแนว
 - 2.1 เส้นประเป็นเส้นสีเหลืองแบ่งที่ทางของจราจรในสายทาง 2 ช่องจราจรในบริเวณที่ยอมให้แซงที่บนที่หน้ากันได้สองทิศทาง ขนาด ความยาว และการเว้นช่องของเส้นประกำหนดไว้ดังนี้
 - ทางหลวงเอกเทศชุมชน เส้นยาว 8 ม. เว้นช่อง 9 ม.
 - ทางหลวงในเขตชุมชน เส้นยาว 1 ม. เว้นช่อง 8 ม.
 - 2.2 เส้นทึบเดี่ยว เป็นเส้นสีเหลือง ให้เป็นเส้นแบ่งที่ทางจราจรในบริเวณที่ห้ามแซงในสายทาง 2 ช่องจราจรหรือบริเวณก่อนถึงทางแยก โดยบริเวณก่อนถึงทางแยก ห้ามแซงเปลี่ยนช่องจราจรความยาวเส้นที่ต่อเนื่องกันไม่น้อยกว่า 24 ม.
 - 2.3 เส้นประคู่กับเส้นทึบ เป็นเส้นสีเหลือง คู่ขนานกันไป โดยเส้นที่ต่อเนื่องกันที่ความกว้างของเส้นประ ให้ให้เส้นที่คู่กับเส้นประเป็นเส้นที่ทางจราจรในบริเวณที่ห้ามแซงที่มาจากทิศทางหนึ่งช่อง แต่ยอมให้รถที่มาจากด้านตรงข้ามแซงได้ ด้านที่ห้ามแซงให้เส้นทึบ ส่วนด้านที่ยอมให้แซงให้เส้นประ
 - 2.4 การตั้งเส้นห้ามแซง บริเวณทางโค้งราบและทางโค้งนวดตั้งให้อยู่ในจุดยอดของตัวรถมุมก่อนสร้าง
 - 2.5 กรณีที่ผิวจราจรกว้าง 5 ม. หรือน้อยกว่าให้มีไหล่ทาง ไม่ต้องตั้งเส้นแบ่งที่ทางจราจร ให้ใช้เฉพาะบริเวณที่เป็นชุมชนที่อยู่อาศัย, บริเวณห้ามแซง, ระยะ 80 เมตรก่อนถึงบริเวณดังกล่าว และภายในโค้งที่มีรัศมีน้อยกว่า 300 เมตร, ระยะ 80 เมตรก่อนถึงป้ายหยุดและบริเวณที่มีอุโมงค์หรืออุโมงค์
3. เส้นขอบทาง ให้ให้เส้นทึบสีขาว กว้าง 10 ซม. ที่ 2 ข้าง ตลอดแนว
4. สีทาถนนผิวจราจรที่ผิวเรียบทั้งหมด (แอสฟัลต์คอนกรีต, คอนกรีตเสริมเหล็ก) ให้ใช้สีทอโรไมพลาสติก ตาม มอก. 542 ทนไม่น้อยกว่า 3 มม.

หมายเหตุ

แบบเครื่องตัดผิวจราจรชนิดที่ 1 (เส้นจราจร) ปรับปรุงจากแบบเลขที่ ทท-3-109/45 (แก้ไขครั้งที่ 1) ของกรมทางหลวงชนบท

ตามคำสั่ง ออจ.ส.บ. ที่ ๓๖๐๗... / ๒๕๖๓
 ลงวันที่ ๒๖... พฤศจิกายน ๒๕๖๓
 แบบแปลน... ๓๐/๕๓

ประธานกรรมการ
 กรรมการ
 กรรมการ
 กรรมการ

	แบบมาตรฐานงานทาง สำหรับองค์กรปกครองส่วนท้องถิ่น
	เครื่องหมายจราจรบนผิวทาง (ตีเส้นจราจร)
แบบเลขที่ ทท-3-110 (1)	แผ่นที่ 49

ข้อกำหนดการตีเส้นจราจรด้วยสีจราจร (Traffic Paint) และวัสดุเทอร์โมพลาสติก (Thermoplastic) ให้ดำเนินการดังต่อไปนี้

1. วิธีดำเนินการจัดทำ

- 1.1 การเตรียมผิวทาง : ผิวทางจราจรที่ทำการตีเส้นหรือเครื่องหมายจราจรต้องสะอาดและแห้ง ต้องไม่ทำบนผิวทางที่สกปรก มีฝุ่นจับ หรือสิ่งแปลกปลอมเช่นโคล และไม่ลงทับไปบนวัสดุจราจรเดิมที่ชำรุด การลงวัสดุรองพื้น ต้องใช้วิธีพ่นเพื่อให้วัสดุติดแน่นกับผิวจราจรสม่ำเสมอ โดยไม่ก่อให้เกิดการเย็บตัวและเปลี่ยนสีเดิม สารวัสดุรองพื้นดังกล่าวต้องสอดคล้องกับผิวจราจรที่จะทำงาน รวมทั้งปริมาณจะต้องเหมาะสม ทั้งนี้ต้องได้รับความเห็นชอบจากผู้ว่าจ้างก่อน ในกรณีที่เครื่องหมายจราจรเดิมไม่อยู่ในแนวหรือรูปแบบที่ถูกต้องกับเครื่องหมายจราจรที่จะทำขึ้นใหม่ ผู้รับจ้างมีหน้าที่รับผิดชอบในการลบเครื่องหมายจราจรเดิมออกโดยใช้เครื่องจักรกล
- 1.2 ในกรณีที่ตีเส้นจราจรหรือเครื่องหมายจราจรบนผิวทางที่ก่อสร้างใหม่ให้ดำเนินการภายหลังการก่อสร้างผิวทางแล้วเสร็จไม่น้อยกว่า 1 สัปดาห์
- 1.3 การเตรียมวัสดุเทอร์โมพลาสติก : เพื่อป้องกันมิให้สีติดเยียนหรือเกิดการแตกเปราะของเทอร์โมพลาสติกเนื่องจากให้ความร้อนสูงเกินกว่าผู้ผลิตกำหนดไว้ ต้องใช้วัสดุเทอร์โมพลาสติกให้เพียงพอกับความร้อนในเตาต้มที่มีการควบคุมอุณหภูมิและจะต้องไม่ให้ความร้อนสูงกว่าที่ผู้ผลิตกำหนดไว้ไม่ว่าขณะใดๆเมื่อวัสดุเหลวแล้วจะต้องรีบใช้ทันทีห้ามมิให้นำวัสดุเทอร์โมพลาสติกที่หลอมเหลวอยู่นานเกิน 6 ชั่วโมงมาใช้งาน
- 1.4 การเตรียมเครื่องมือ : ต้องใช้เครื่องมือ เครื่องจักรกล และอุปกรณ์ต่างๆ ตามลักษณะของวัสดุที่ใช้ทำงาน ปริมาณของวัสดุต้องอยู่ในกรอบขอบข่ายที่ผู้ผลิตกำหนดไว้หากมีการทำมากกว่าหนึ่งชิ้นขึ้นไปต้องรอให้ชิ้นแรกแห้งเสียก่อน

2. ข้อกำหนดคุณสมบัติ

- 2.1 สีจราจร (Traffic Paint) หมายถึง สีจราจรที่ใช้ในการจัดทำเครื่องหมายจราจรโดยวิธีพ่น เป็นผลิตภัณฑ์ที่ทำในประเทศไทย ซึ่งแสดงเครื่องหมายมาตรฐานผลิตภัณฑ์อุตสาหกรรม มอก 415 สีจราจร ชนิดที่ 2
- 2.2 วัสดุเทอร์โมพลาสติก (Thermoplastic) หมายถึง วัสดุเทอร์โมพลาสติกที่ใช้ในการจัดทำเครื่องหมายจราจรโดยวิธีพ่น รีด หรือปาดลาก เป็นผลิตภัณฑ์ที่ทำในประเทศไทย ซึ่งแสดงเครื่องหมายมาตรฐานผลิตภัณฑ์อุตสาหกรรม มอก 542 วัสดุเทอร์โมพลาสติก ระดับ 1 ซึ่งมีคุณสมบัติและอัตราส่วนของลูกแก้วในส่วนผสมไม่น้อยกว่า 20% โดยน้ำหนักรวมทั้งใช้โรยบนเส้นเทอร์โมพลาสติก สะท้อนแสงในอัตราส่วน 400-500 กรัมต่อตารางเมตร
- 2.3 ลูกแก้ว (Glass Beads) ที่ใช้กับวัสดุทำเครื่องหมายจราจรบนผิวทางเพื่อให้เกิดการสะท้อนแสงเป็นผลิตภัณฑ์ที่ทำในประเทศไทยซึ่งแสดงเครื่องหมายมาตรฐานผลิตภัณฑ์อุตสาหกรรม มอก 543 วัสดุผลิตภัณฑ์
- 2.4 วัสดุรองพื้น (Tack Coat หรือ Primer) เป็นน้ำยาเคมีใช้พ่นบนผิวทางก่อนทำเครื่องหมายจราจรเพื่อช่วยในการยึดเกาะระหว่างวัสดุทำเครื่องหมายจราจรกับผิวทาง มีคุณสมบัติตามที่ผู้ผลิตวัสดุเทอร์โมพลาสติกกำหนด

3. การตรวจวัดคุณสมบัติของเครื่องหมายจราจร

3.1 ความหนา

ในระหว่างการปฏิบัติงานให้มีการตรวจวัดความหนาของเครื่องหมายจราจรในปริมาณงานไม่เกิน 100 ตารางเมตร อย่างน้อย 3 ค่า ต่อ 1 ครั้ง โดยใช้แผ่นโลหะเรียบวางรับในแนวที่ เครื่องตีเส้นจะผ่าน เมื่อพ่นหรือปาดลากวัสดุไปบนแผ่นโลหะนั้นแล้ว ให้นำมาวัดความหนาของเครื่องหมายจราจรดังนี้

- (1) สีจราจร (Traffic Paint) ความหนาของเส้นจราจรและเครื่องหมายจราจรเมื่อแห้งต้องมีความหนาไม่น้อยกว่า 0.2 มิลลิเมตร
- (2) วัสดุเทอร์โมพลาสติก (Thermoplastic) ความหนาของเส้นจราจรและเครื่องหมายจราจรเมื่อแห้งต้องมีความหนาไม่น้อยกว่า 3.0 มิลลิเมตร หรือไม่น้อยกว่าที่กำหนดไว้ในแบบ

3.2 ค่าแฟคเตอร์การสะท้อนแสง (Reflectance หรือ Luminance Factor)

ในระหว่างการปฏิบัติงานให้มีการตรวจวัดค่าการสะท้อนแสงของเครื่องหมายจราจรในปริมาณงานไม่น้อยกว่า 10 ตำแหน่ง แต่ละตำแหน่งอย่างน้อย 3 ค่า และในทุกช่วงเวลา 1 ชั่วโมง ให้ตรวจสอบมาตรฐานเครื่องมือ (Standardization) และปรับค่าให้ถูกต้อง

ตารางที่ 1 แสดงเกณฑ์กำหนดคุณลักษณะเครื่องหมายจราจร

รายการที่กำหนด	สีจราจร	วัสดุเทอร์โมพลาสติก
1. วัสดุ 1.1 ข้อกำหนด 1.2 การใช้งาน	มอก.415-2541 ชนิดที่ 2 พ่น	มอก.542-2530 ระดับ 1 พ่น รีดหรือปาดลาก
2. ตรวจสอบคุณลักษณะขณะทำงาน 2.1 ความหนา เมื่อแห้ง , มิลลิเมตร พ่น รีดหรือปาดลาก 2.2 อัตราการใช้ลูกแก้ว (โรยจากเครื่อง) กรัม/ตร.ม	≥ 0.2 - ≥ 400	≥ 3.0 ≥ 3.0 ≥ 400
3. ตรวจสอบคุณลักษณะเมื่อเสร็จงานที่ (ตรวจรับงาน) 3.1 ความหนาเมื่อแห้ง , มิลลิเมตร 3.2 การมองเห็นในเวลากลางคืน 3.2.1 การสะท้อนแสง (Retroreflectivity) , $cd \cdot lx^{-1} \cdot m^{-2}$ สีขาว สีเหลือง	≥ 0.2 ≥ 300 ≥ 200	≥ 3.0 ≥ 300 ≥ 200
4. ตรวจสอบคุณลักษณะหลังใช้งาน (ระยะเวลาประกัน) 4.1 การมองเห็นในเวลากลางคืน 4.1.1 การสะท้อนแสง (Retroreflectivity) , $cd \cdot lx^{-1} \cdot m^{-2}$ สีขาว สีเหลือง	6 เดือน 1 ครั้ง 12 เดือน 1 ครั้ง ≥ 150 ≥ 100	12 เดือน 1 ครั้ง 24 เดือน 1 ครั้ง ≥ 150 ≥ 100
5. ระยะเวลาประกัน	12 เดือน	24 เดือน

คณะกรรมการจัดทำแบบรูปรายการงานก่อสร้าง
ตามคำสั่ง อบจ.ส.บ. ที่ ๘๖๒๘๘ / ๒๕๖๒
ลงวันที่ ๒๒ พฤศจิกายน ๒๕๖๒
แบบฯ.ร.น.ย.ที่ ๓๖/๒๒

..... ประธานกรรมการ
..... กรรมการ
..... กรรมการ
..... กรรมการ
..... กรรมการ

 กรมทางหลวงชนบท	แบบมาตรฐานงานทาง สำหรับรับองค์ประกอบส่วนท้องถิ่น	
	เครื่องหมายจราจรบนผิวทาง (ข้อกำหนดการก่อสร้าง)	
แบบเลขที่ ทถ-3-110 (4)	แผ่นที่ 52	

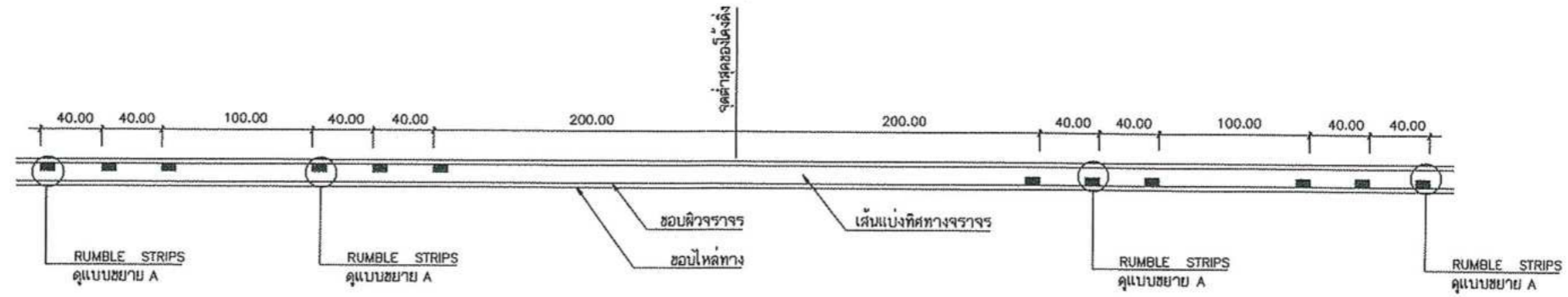

แบบ RUMBLE STRIPS บนทางลาดชัน

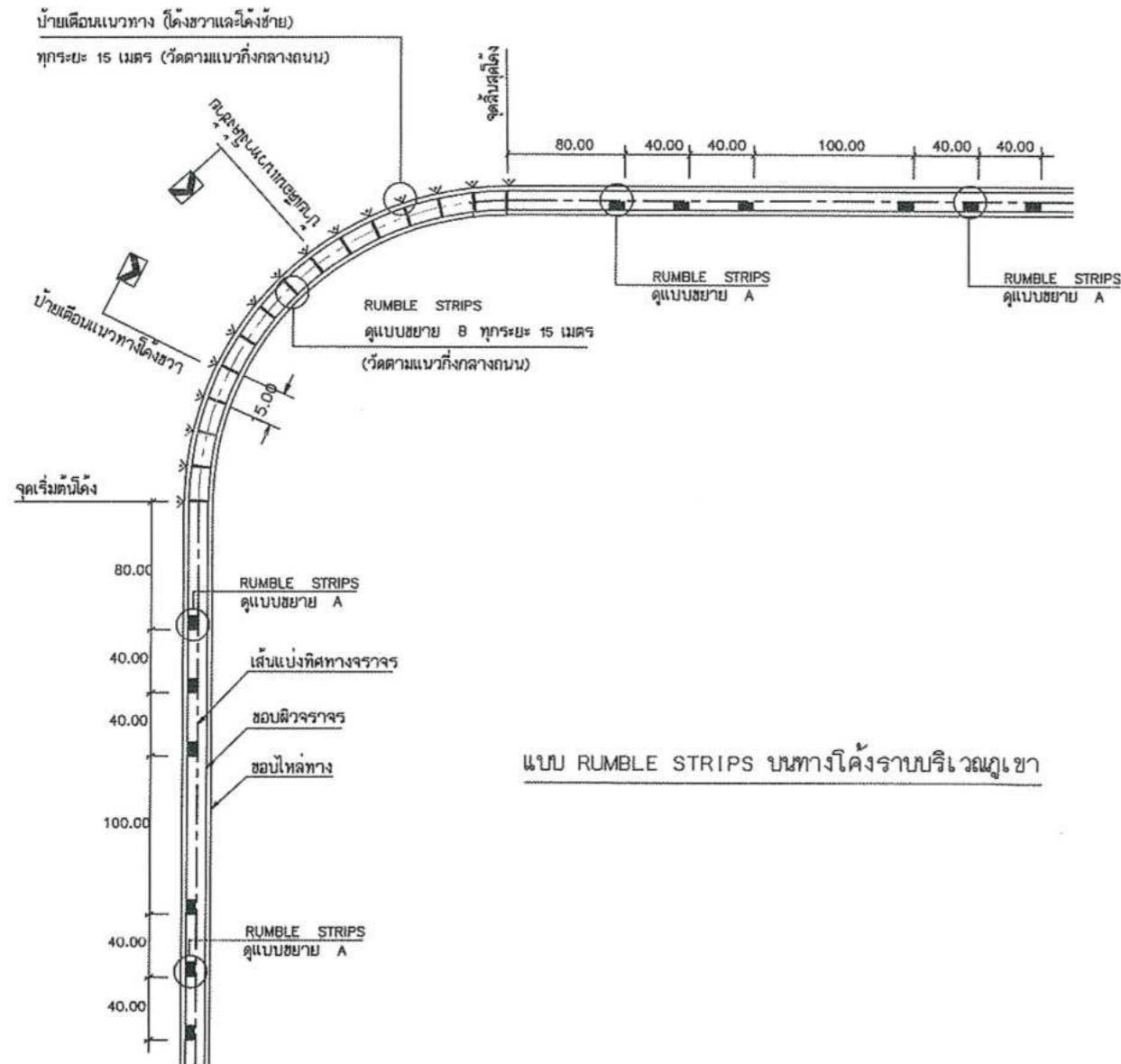

แบบ RUMBLE STRIPS บนทางโค้งราบบริเวณภูเขา

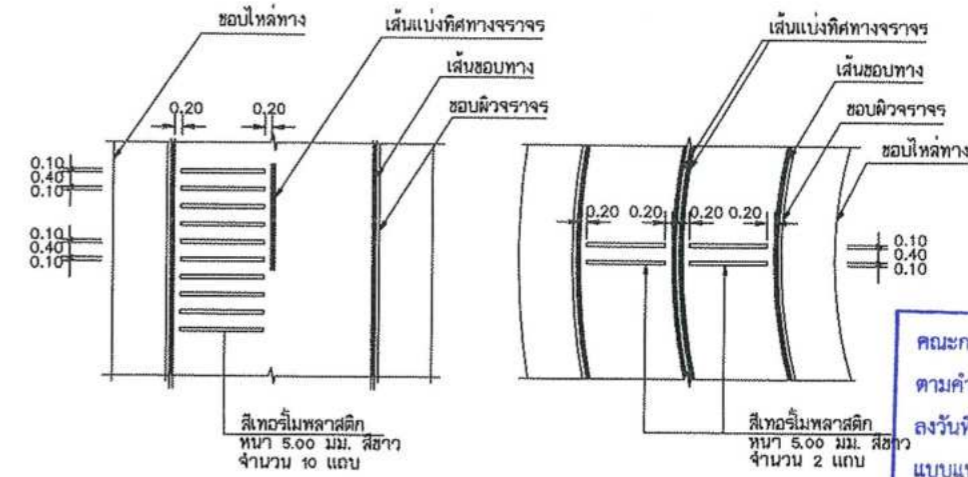

แบบขยาย A
RUMBLE STRIPS

แบบขยาย B
RUMBLE STRIPS

คณะกรรมการจัดทำแบบรายการงานก่อสร้าง
ตามคำสั่ง อบจ.สบ. ที่ ๓๐๒๘ / ๒๕๖๖ ลงวันที่ ๒๖ พฤศจิกายน ๒๕๖๖
แบบแปลนฯที่ ๓๖/๒๘

ประธานกรรมการ
กรรมการ
กรรมการ
กรรมการ

รายการประกอบแบบ

1. มิติต่างๆ มีหน่วยเป็น เมตร นอกจากจะระบุไว้เป็นอย่างอื่น
2. วัสดุที่ใช้ทำ RUMBLE STRIPS เป็นสีเทอร์โมพลาสติก สีขาว ตาม มอก. 542
3. ทางสายใดจะทำ RUMBLE STRIPS และ/หรือติดตั้งป้ายเตือนแนวทาง ผู้ออกแบบจะเป็นผู้กำหนดไว้ในแบบก่อสร้าง

หมายเหตุ

แบบ RUMBLE STRIPS ปรับปรุงจากแบบเลขที่ 3-114/45 ของกรมทางหลวงชนบท

	แบบมาตรฐานงานทาง สำหรับองค์กรปกครองส่วนท้องถิ่น
	RUMBLE STRIPS
แบบเลขที่ ทถ-3-114	แผ่นที่ 56

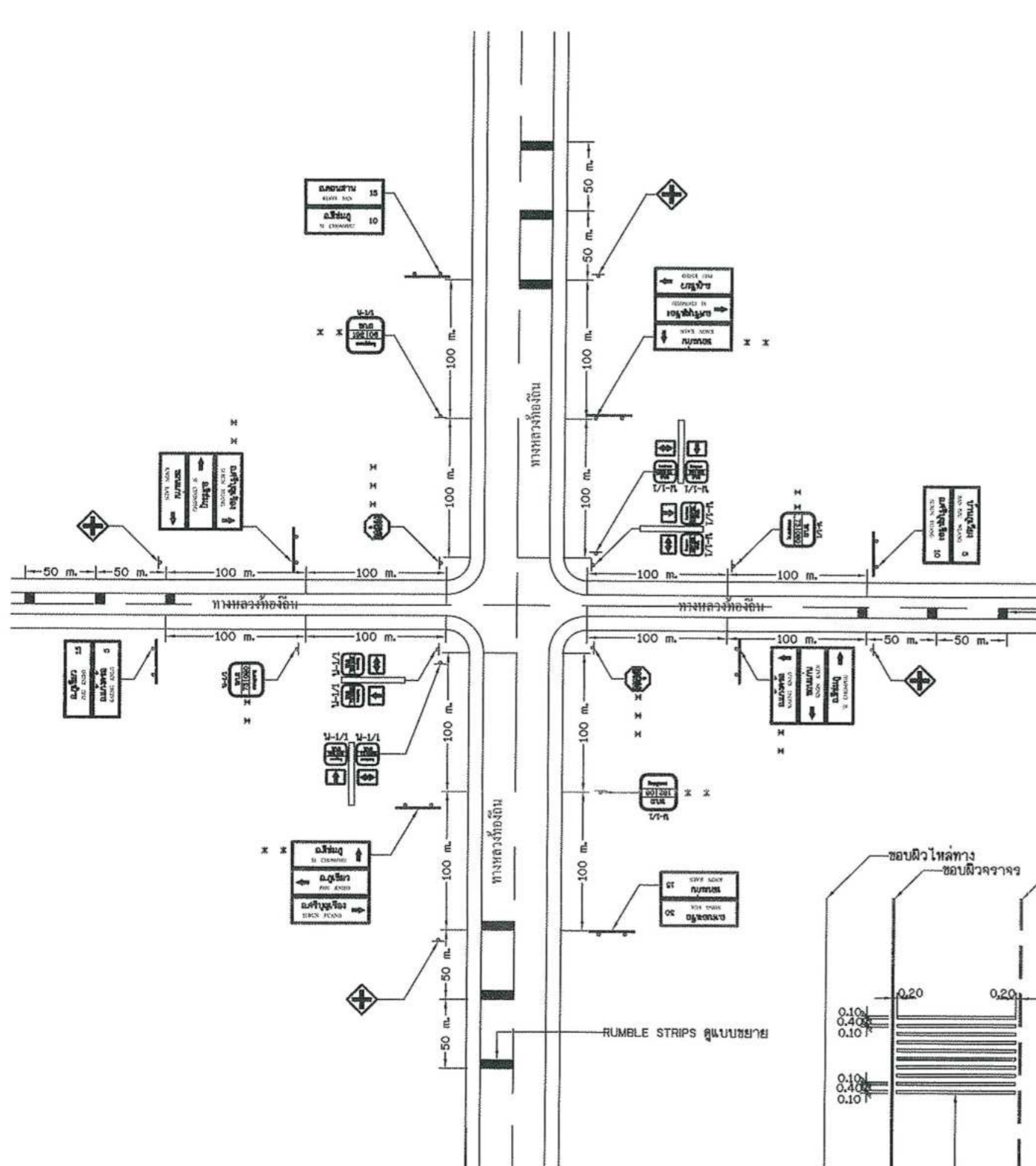

แสดงการติดตั้งป้ายจราจรบริเวณสี่แยก
(เชื่อมทางหลวงท่งถิ่น)

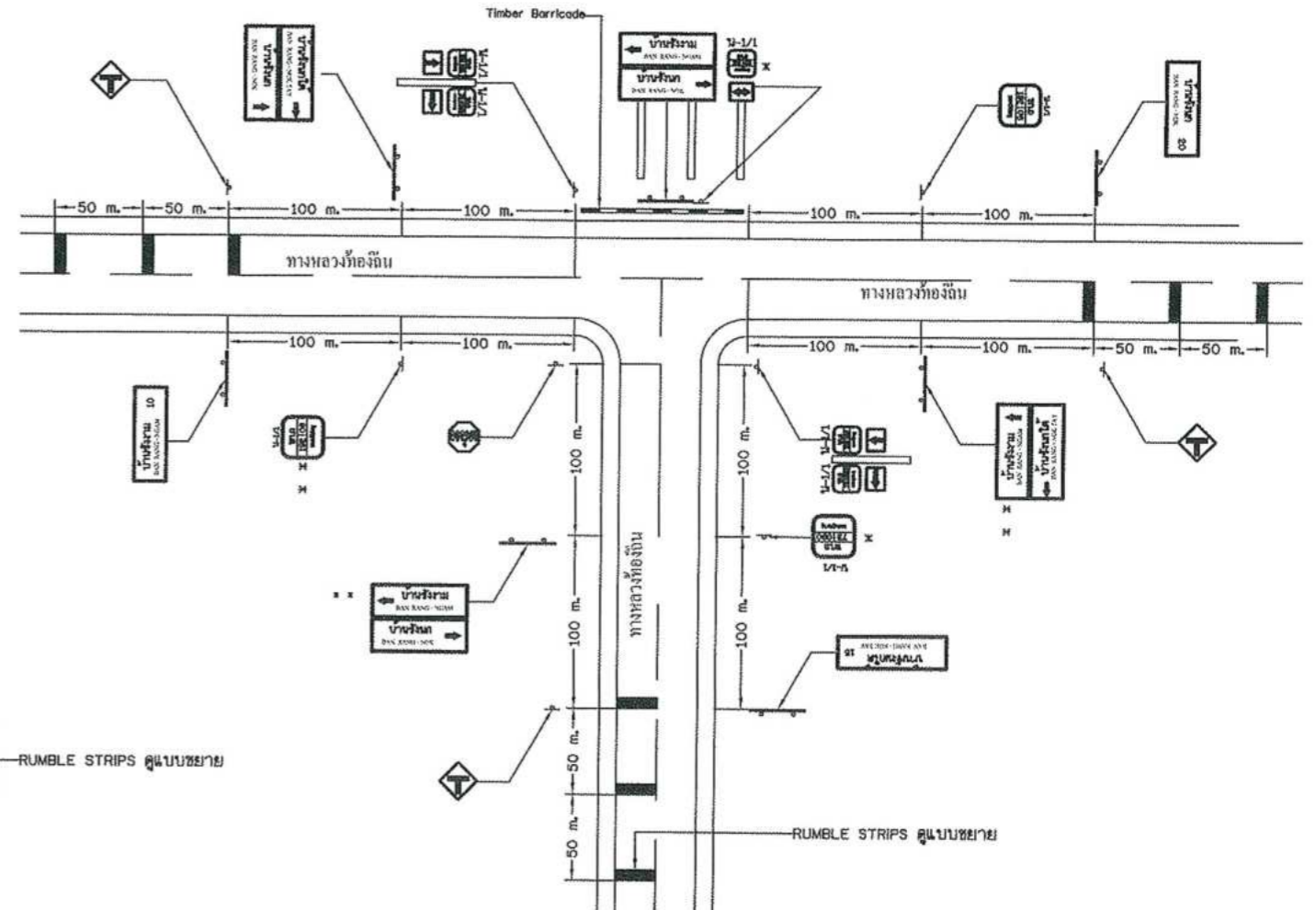

แสดงการติดตั้งป้ายจราจรบริเวณสามแยก
(เชื่อมทางหลวงท่งถิ่น)

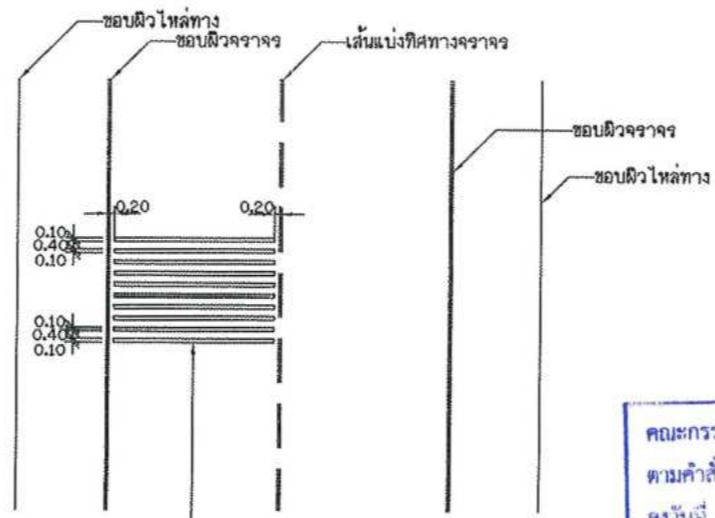

แบบขยาย RUMBLE STRIPS
สีทอง โพลีเอสเตอร์ หนา 5.00 มม.
สีขาว จำนวน 10 แถบ

- หมายเหตุ
- * ทางหลวงที่มีหมายเลขเดียวกันให้ติดตั้งป้ายแนะนำทางด้านขวาเพียงด้านเดียวและป้ายระบุทางให้เป็นป้าย
 - ** ทางแยกที่มีช่องจราจรเปลี่ยนความเร็ว (SPEED CHANGE LANE) ให้ติดตั้งที่จุดเริ่มต้นหรือจุดสิ้นสุดของจราจรดังกล่าว แต่ต้องไม่น้อยกว่า 100 เมตร จากทางแยก
 - *** อาจติดตั้งป้ายให้ทาง แทนป้ายหยุดก็ได้
 - วัสดุที่ใช้ทำ RUMBLE STRIPS เป็นสีเทอร์โมพลาสติก สีขาว ตาม มอก. 542
 - ทางสายใดจะทำ RUMBLE STRIPS และ/หรือติดตั้งป้ายต่างๆ ผู้ออกแบบจะเป็นผู้กำหนดไว้ในแบบก่อสร้าง
 - ถนนที่เชื่อมทางหลวงท้องถิ่น หมายถึง ถนนของ อปท. หรือถนนของหน่วยงานอื่น ยกเว้นถนนของกรมทางหลวง, ถนนของกรมทางหลวงชนบท และให้ปรับสัญลักษณ์ป้ายให้สอดคล้องกับหน่วยงานนั้นๆ

คณะกรรมการจัดทำแบบบูรณาการงานก่อสร้าง
ตามคำสั่ง อภจ.สท. ที่ ๓๖๓๓๘ / ๒๕๖๓
ลงวันที่ ๒๖ พฤศจิกายน ๒๕๖๓
แบบเลขที่ ๓๖/๒๓

ประธานกรรมการ
กรรมการ
กรรมการ
กรรมการ

	แบบมาตรฐานงานทาง สำหรับองค์กรปกครองส่วนท้องถิ่น
	การติดตั้งป้ายจราจรบริเวณทางแยก (เชื่อมทางหลวงท้องถิ่น)
แบบเลขที่ ทถ-3-116 (3)	แผ่นที่ 60

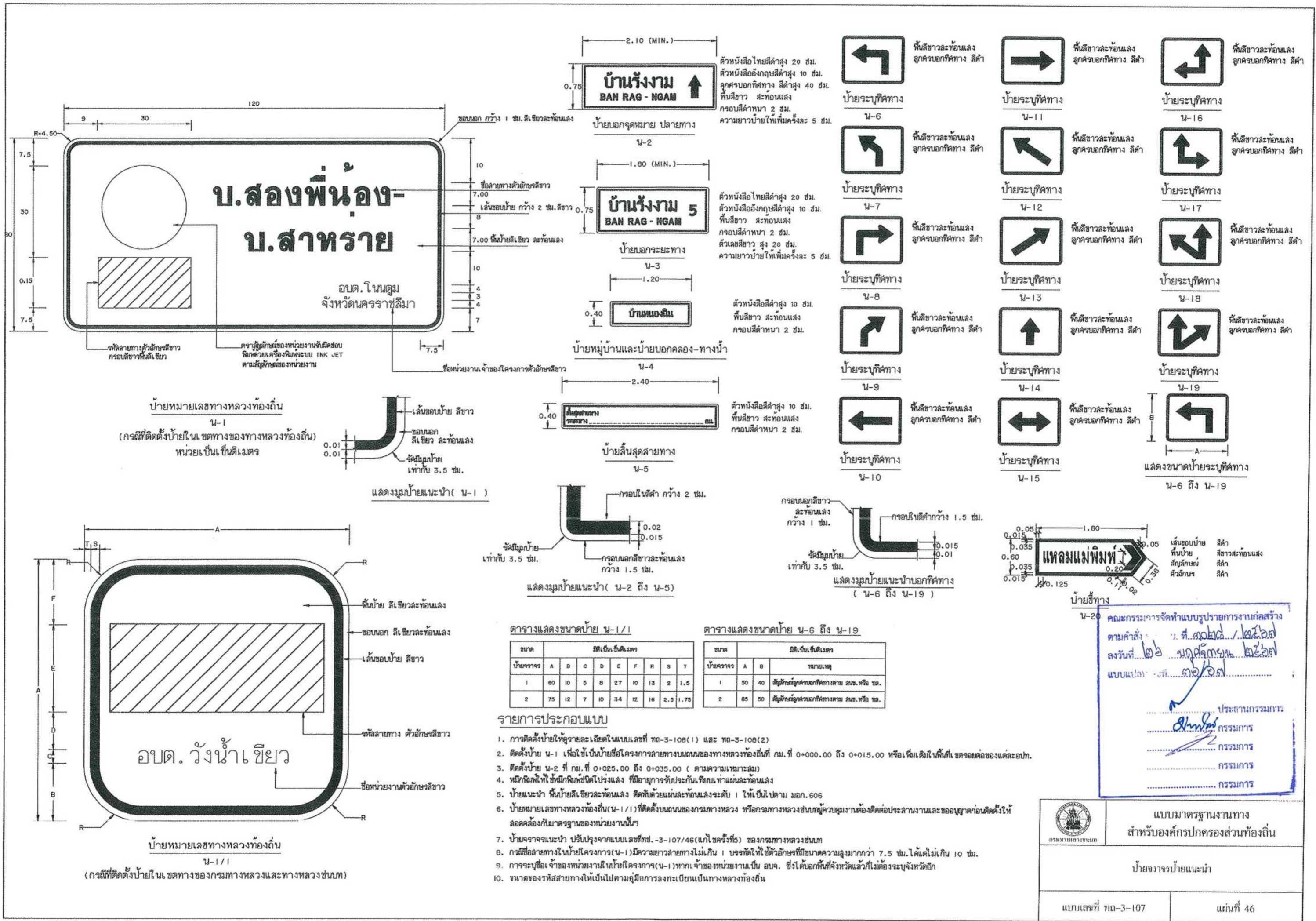

**บ.สองพี่น้อง-
บ.สาทราย**

อบต. โนนดุม
จังหวัดนครราชสีมา

ป้ายหมายเลขทางหลวงท้องถิ่น

น-1
(กรณีติดตั้งป้ายในเขตทางของทางหลวงท้องถิ่น)
หน่วยเป็น เซนติเมตร



แสดงมุมป้ายแนะนำ (น-1)

**บ้านวังงาม
BAN RAG - NGAM**

**บ้านวังงาม 5
BAN RAG - NGAM**

บ้านหนองหิน

ป้ายสิ้นสุดสายทาง



แสดงมุมป้ายแนะนำ (น-2 ถึง น-5)



ป้ายระบุทิศทาง น-6



ป้ายระบุทิศทาง น-7



ป้ายระบุทิศทาง น-8



ป้ายระบุทิศทาง น-9



ป้ายระบุทิศทาง น-10

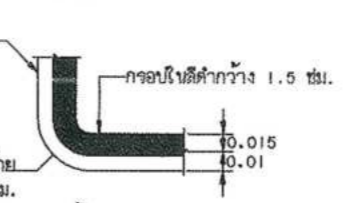

แสดงมุมป้ายแนะนำนอกทิศทาง (น-6 ถึง น-19)



ป้ายระบุทิศทาง น-11



ป้ายระบุทิศทาง น-12



ป้ายระบุทิศทาง น-13



ป้ายระบุทิศทาง น-14



ป้ายระบุทิศทาง น-15



ป้ายระบุทิศทาง น-16



ป้ายระบุทิศทาง น-17



ป้ายระบุทิศทาง น-18



ป้ายระบุทิศทาง น-19



แสดงขนาดป้ายระบุทิศทาง น-6 ถึง น-19

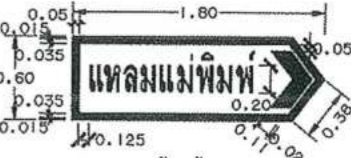

ป้ายชี้ทาง น-20

คณะกรรมการจัดทำแบบรูปายการงานก่อสร้าง
ตามคำสั่ง : น.ที่.../๒๕๖๓
ลงวันที่ ๒๖ พฤศจิกายน ๒๕๖๓
แบบแปลน : กท-๑๐๓

ประธานกรรมการ
กรรมการ
กรรมการ
กรรมการ

ตารางแสดงขนาดป้าย น-1/1

ขนาด	มิติเป็น เซนติเมตร								
ป้ายจราจร	A	B	C	D	E	F	R	S	T
1	80	10	5	8	27	10	13	2	1.5
2	75	12	7	10	34	12	16	2.5	1.75

ตารางแสดงขนาดป้าย น-6 ถึง น-19

ขนาด	มิติเป็น เซนติเมตร		หมายเหตุ
ป้ายจราจร	A	B	
1	50	40	ใช้สำหรับลูกศรบอกทิศทางตาม สบข. หรือ ทล.
2	65	50	ใช้สำหรับลูกศรบอกทิศทางตาม สบข. หรือ ทล.

รายการประกอบแบบ

1. การติดตั้งป้ายให้ดูรายละเอียดในแบบเลขที่ ทล-3-108(1) และ ทล-3-108(2)
2. ติดตั้งป้าย น-1 เพื่อใช้เป็นป้ายชื่อโครงการสายทางบนถนนของทางหลวงท้องถิ่นที่ กม.ที่ 0+000.00 ถึง 0+015.00 หรือเพิ่มเดิมในพื้นที่ที่ขาดรอยต่อของแต่ละอปท.
3. ติดตั้งป้าย น-2 ที่ กม.ที่ 0+025.00 ถึง 0+035.00 (ตามความเหมาะสม)
4. รมิกันให้ใช้สีพื้นหลังป้ายเป็นสีขาว พื้นหน้าป้ายเป็นสีน้ำเงินเข้ม พื้นหน้าป้ายเป็นสีน้ำเงินเข้ม พื้นหน้าป้ายเป็นสีน้ำเงินเข้ม
5. ป้ายแนะนำ พื้นป้ายสีเขียว สะท้อนแสง ติดกับด้วยแผ่นสะท้อนแสงระดับ 1 ให้เป็นไปตาม มอก. 606
6. ป้ายหมายเลขทางหลวงท้องถิ่น(น-1/1) ที่ติดตั้งบนถนนของกรมทางหลวง หรือกรมทางหลวงชนบทผู้ควบคุมงานต้องติดตั้งก่อนป้ายงานและขอผูกขาดก่อนติดตั้งให้สอดคล้องกับมาตรฐานของหน่วยงานนั้น
7. ป้ายจราจรแนะนำ ปรับปรุงจากแบบเลขที่ ทล-3-107/46(แก้ไขครั้งที่5) ของกรมทางหลวงชนบท
8. กรณีที่ป้ายจราจรในป้ายโครงการ(น-1) มีความยาวสายทางไม่เกิน 1 กม. อนุญาตให้ใช้ตัวอักษรที่มีขนาดความสูงมากกว่า 7.5 ซม. ได้แต่ไม่เกิน 10 ซม.
9. การระบุชื่อเจ้าของหน่วยงานในป้ายโครงการ(น-1) หากเจ้าของหน่วยงานเป็น สบข. ซึ่งได้ออกพื้นที่จังหวัดแล้วก็ไม่จำเป็นต้องระบุจังหวัดอีก
10. ขนาดของรหัสสายทางให้เป็นไปตามคู่มือการลงทะเบียนเป็นทางหลวงท้องถิ่น

ป้ายหมายเลขทางหลวงท้องถิ่น

น-1/1

(กรณีติดตั้งป้ายในเขตทางของกรมทางหลวงและทางหลวงชนบท)



แบบมาตรฐานงานทาง
สำหรับองค์การปกครองส่วนท้องถิ่น

ป้ายจราจรป้ายแนะนำ

ประเภทป้ายบังคับ (บ)



ประเภทป้ายเตือน (ต)

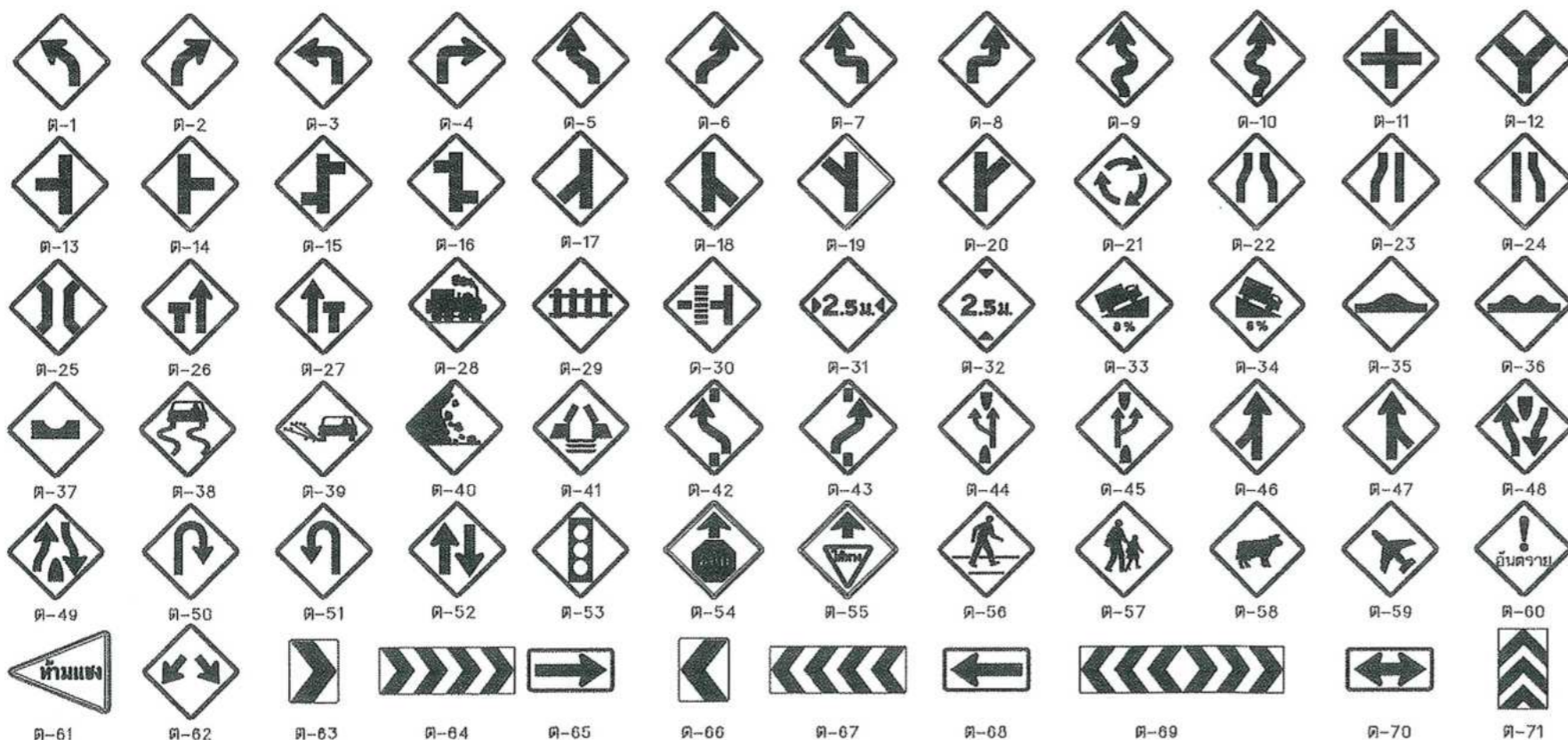

ประเภทป้ายบังคับ (บ)

ลำดับที่	ชื่อเครื่องหมาย	รหัส
1	หยุด	บ-1
2	ให้ทาง	บ-2
3	ให้รถสวนทางมาก่อน	บ-3
4	ห้ามแซง	บ-4
5	ห้ามเข้า	บ-5
6	ห้ามกลับรถไปทางขวา	บ-6
7	ห้ามกลับรถไปทางซ้าย	บ-7
8	ห้ามเลี้ยวซ้าย	บ-8
9	ห้ามเลี้ยวขวา	บ-9
10	ห้ามเปลี่ยนช่องเดินรถไปทางซ้าย	บ-10
11	ห้ามเปลี่ยนช่องเดินรถไปทางขวา	บ-11
12	ห้ามเลี้ยวขวาหรือกลับรถ	บ-12
13	ห้ามเลี้ยวซ้ายหรือกลับรถ	บ-13
14	ห้ามรอกยนต์	บ-14
15	ห้ามรถบรรทุก	บ-15
16	ห้ามรถจักรยานยนต์	บ-16
17	ห้ามรถหิ้ว	บ-17
18	ห้ามรอกยนต์สามล้อ	บ-18
19	ห้ามรถสามล้อ	บ-19
20	ห้ามรถจักรยาน	บ-20
21	ห้ามล้อเลื่อนลากเข็น	บ-21
22	ห้ามรอกยนต์ที่ใช้ในทางเกษตร	บ-22
23	ห้ามเกวียน	บ-23
24	ห้ามรถจักรยานยนต์และ รอกยนต์	บ-24
25	ห้ามรถจักรยาน รอกสามล้อ และ ล้อเลื่อนลากเข็น	บ-25
26	ห้ามรถจักรยานยนต์และ รอกยนต์สามล้อ	บ-26
27	ห้ามใช้เสียง	บ-27
28	ห้ามคน	บ-28
29	ห้ามจอดรถ	บ-29
30	ห้ามหยุดรถ	บ-30
31	จำกัดความเร็ว	บ-31
32	จำกัดความเร็ว	บ-32
33	ห้ามรถหนักเกินกำหนด	บ-33
34	ห้ามรถกว้างเกินกำหนด	บ-34
35	ห้ามรถสูงเกินกำหนด	บ-35
36	ห้ามรวมยาวเกินกำหนด	บ-36
37	ให้เดินรถทางเดียวไปข้างหน้า	บ-37
38	ทางเดินรถทางเดียวไปทางซ้าย	บ-38
39	ทางเดินรถทางเดียวไปทางขวา	บ-39
40	ให้ชิดซ้าย	บ-40
41	ให้ชิดขวา	บ-41
42	ให้ไปทางซ้ายหรือ ทางขวา	บ-42
43	ให้เลี้ยวซ้าย	บ-43
44	ให้เลี้ยวขวา	บ-44
45	ให้เลี้ยวซ้ายหรือ เลี้ยวขวา	บ-45
46	ให้ตรงไปหรือ เลี้ยวซ้าย	บ-46
47	ให้ตรงไปหรือ เลี้ยวขวา	บ-47
48	วงเวียน	บ-48
49	ช่องเดินรถประจำทาง	บ-49
50	ช่องเดินรถมวลสับ	บ-50
51	ช่องเดินรถจักรยานยนต์	บ-51
52	ช่องเดินรถจักรยาน	บ-52
53	เฉพาะคนเดิน	บ-53
54	ให้ใช้ความเร็ว	บ-54
55	สุดเขตบังคับ	บ-55

ประเภทป้ายเตือน (ต.)

ลำดับที่	ชื่อเครื่องหมาย	รหัส
1-10	ทางโค้งล่วงหน้า	ต-1 ถึง ต-10
11-20	ทางแยกต่าง ๆ	ต-11 ถึง ต-20
21	วงเวียนข้างหน้า	ต-21
22	ทางแคบทั้งสองด้าน	ต-22
23	ทางแคบด้านซ้าย	ต-23
24	ทางแคบด้านขวา	ต-24
25	สะพานแคบ	ต-25
26	ช่องจราจรปิดด้านซ้าย	ต-26
27	ช่องจราจรปิดด้านขวา	ต-27
28	ทางข้ามรถไฟไม่มีเครื่องหมาย	ต-28
29	ทางข้ามรถไฟมีเครื่องหมาย	ต-29
30	ทางข้ามรถไฟตัดทางแยก	ต-30
31	ทางแคบ	ต-31
32	ทางลดต่ำ	ต-32
33	ทางขึ้นลาดชัน	ต-33
34	ทางลงลาดชัน	ต-34
35	เตือนรถกระโดด	ต-35
36	ผิวทางขรุขระ	ต-36
37	ทางเป็นแอ่ง	ต-37
38	ทางลื่น	ต-38
39	ผิวทางขรุขระ	ต-39
40	ระวังหินร่วง	ต-40
41	สะพานเปิดได้	ต-41
42-43	ให้เปลี่ยนช่องจราจร	ต-42 ถึง ต-43
44	ออกทางขนาน	ต-44
45	เข้าทางหลัก	ต-45
46-47	ทางร่วม	ต-46 ถึง ต-47
48	ทางคู่ข้างหน้า	ต-48
49	สิ้นสุดทางคู่	ต-49
50-51	จุดกลับรถ	ต-50 ถึง ต-51
52	ทางเดินรถสองทาง	ต-52
53	สัญญาณจราจร	ต-53
54	หยุดข้างหน้า	ต-54
55	ให้ทางข้างหน้า	ต-55
56	ระวังคนข้ามถนน	ต-56
57	โรงเรียนระวังเด็ก	ต-57
58	ระวังสัตว์	ต-58
59	ระวังเครื่องปั้นดินเผา	ต-59
60	ระวังอันตราย	ต-60
61	เขตห้ามแซง	ต-61
62-73	เตือนแนวทางต่าง ๆ	ต-62 ถึง ต-73
74	สลัดกันใบ	ต-74
75	ทางแยก	ต-75
76	ป้ายเตือนความเร็ว	ต-76
77	ป้ายข้อความ	ต-77
78	ป้ายข้อความ	ต-78

คณะกรรมการจัดทำแบบปรุจราจรถนนก่อสร้าง
 ตามคำสั่ง อบจ.ส.บ. ที่ ๓๐๓๑๖ / ๒๕๖๓
 แบบป้ายจราจรป้ายบังคับและป้ายเตือนปรับรูปร่างบนและล่าง รหัส 3-101/45
 ของกรมทางหลวงชนบท
 แก้ไขเปลี่ยนแปลงที่..... ๑๖ / ๒๕๖๓

ประธานกรรมการ
 กรรมการ
 กรรมการ
 กรรมการ

หมายเหตุ - การเลือกใช้ขนาดของป้ายจราจร

ขนาดป้ายจราจร	ประเภททาง	ความเร็วจำกัด (กม./ชม.)
1	สำหรับทางหลวงท้องถิ่น ขนาดเล็ก ตจอก ชลย หรือถนนในเมืองที่มีเขตทางจำกัด	45
2	สำหรับทางหลวงท้องถิ่น และ ทางหลวงชนบท	60
3	สำหรับทางหลวงท้องถิ่น จำนวนช่องจราจร ไม่เกิน 4 ช่องทางจราจร	75
4	สำหรับทางหลวงท้องถิ่น ที่มีช่องจราจรตั้งแต่ 4 ช่องจราจรขึ้นไป	90

กรมการขนส่งทางบก

แบบมาตรฐานงานทาง
สำหรับบอกรับการปกครองส่วนท้องถิ่น

ป้ายจราจรป้ายบังคับและป้ายเตือน

แบบเลขที่ ทด-3-101

แผ่นที่ 40

๓-๗๗และ๓-๗๘ ขนาดป้ายและข้อความปรับเปลี่ยนได้ตามความเหมาะสม

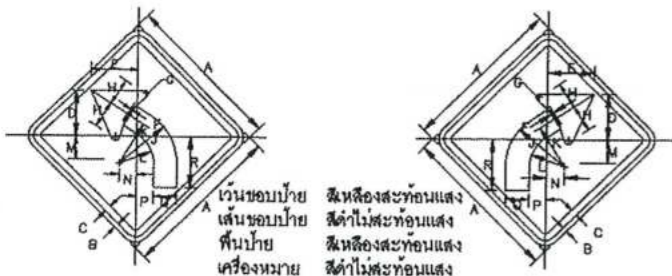

ชนิดบ้านเดี่ยว

ขนาดบ้านยาว	A	B	C	D	E	F	G	H	J	K	L	M	N	P	Q	R
1	45	1	1.5	13	13.5	1	1.25	7.5	15	11.75	8.5	4	3.25	1	8.5	15.5
2	60	1.5	2	18	18	1	1.5	10	20	15.5	11	5.5	4.5	8.5	9	20
3	75	1.75	2.5	22	22	1.5	2	12.5	25	19.5	14	7	5.5	8	11	25
4	90	2	3	26	27	2	2.5	15	30	23.5	17	8	6.5	10	13	31

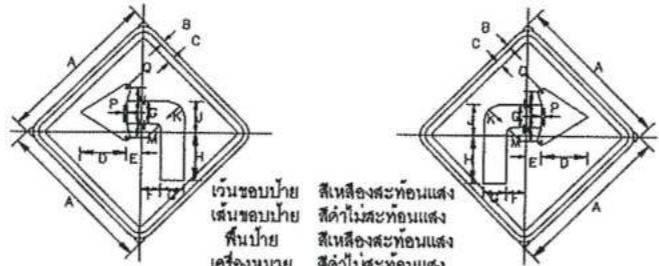

ชนิดบ้านเดี่ยว

ขนาดบ้านยาว	A	B	C	D	E	F	G	H	J	K	M	N	P	Q
1	45	1	1.5	13	4.5	5.5	8.5	14.5	0.25	4.5	1.5	7.5	1	1.25
2	60	1.5	2	18	6	7.5	9	19	12.5	6	2	10	1	1.5
3	75	1.75	2.5	22	8	9	11	24	15.5	7.5	2.5	12.5	1.5	2
4	90	2	3	26	9	11	13	29	18.5	9	3	15	2	2.5

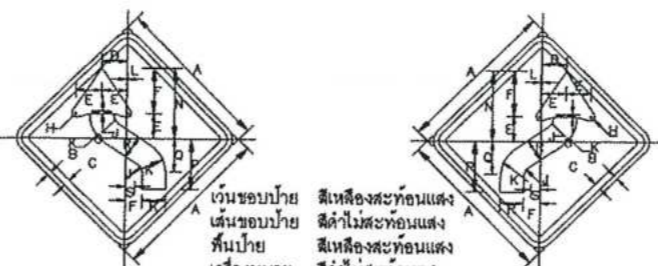

ชนิดบ้านเดี่ยว

ขนาดบ้านยาว	A	B	C	D	E	F	G	H	J	K	L	N	P	Q	R	S
1	45	1	1.5	8	7.5	13	1.25	1.25	2.75	0.25	0.8	21	15	8.5	8.5	2
2	60	1.5	2	8	10	18	1	1.5	3.5	12.5	0.8	25	20	13	9	3
3	75	1.75	2.5	10	12.5	22	1.5	2	4.5	16.5	1	35	25	16	11	3.5
4	90	2	3	12	15	26	2	2.5	5.5	18.5	1.2	42	30	19	13	4

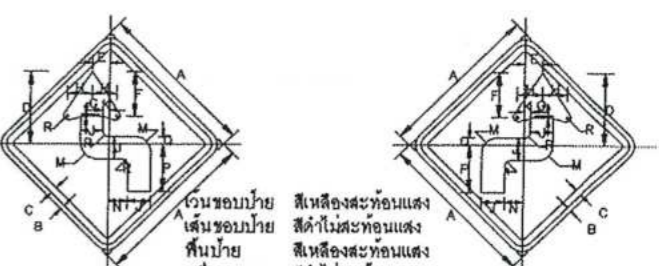

ชนิดบ้านเดี่ยว

ขนาดบ้านยาว	A	B	C	D	E	F	G	H	J	K	M	N	P	Q	R
1	45	1	1.5	21.5	5	13	1	7.5	8.5	1.75	4.5	5.25	15	2	1.25
2	60	1.5	2	29	7	18	1	10	9	2.5	8	7.5	20	3	1.5
3	75	1.75	2.5	36	8.5	22	1.5	12.5	11	3	7.5	9	25	3.5	2
4	90	2	3	43	10	26	2	15	13	3.5	9	10.5	30	4	2.5

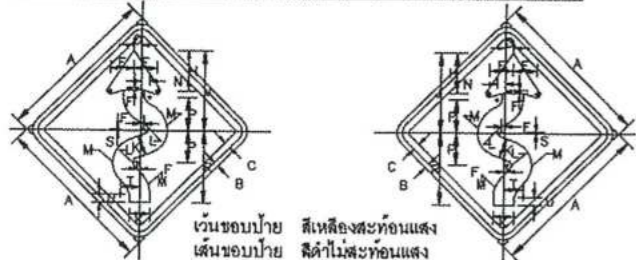

ชนิดบ้านเดี่ยว

ขนาดบ้านยาว	A	B	C	D	E	F	G	H	J	K	L	M	N	P	R	S	T	U
1	45	1	1.5	2.5	7	0.75	12	24	8	2	8	2.5	9.5	21.5	0.5	8	3	
2	60	1.5	2	3	9	1	15	32	8	2	10	3	13	29	0.5	8	4	
3	75	1.75	2.5	4	11.5	1.5	20	40	10	3	13	4	16	36	0.8	8	5	
4	90	2	3	5	14	1.5	24	48	12	4	16	5	19	43	1	10	6	

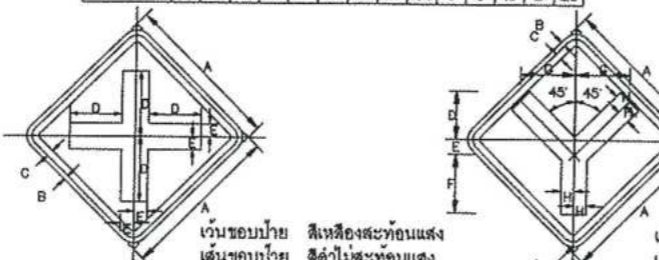

ชนิดบ้านเดี่ยว

ขนาดบ้านยาว	A	B	C	D	E	F
1	45	1	1.5	15	3.75	3.0
2	60	1.5	2	20	5	3.5
3	75	1.75	2.5	25	6	4.5
4	90	2	3	30	7.5	5.5

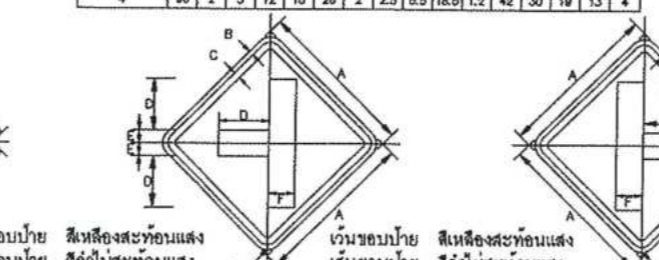

ชนิดบ้านเดี่ยว

ขนาดบ้านยาว	A	B	C	D	E	F	G	H	J
1	45	1	1.5	11	4.5	17	15.5	3.75	3.0
2	60	1.5	2	15	6	23	21	5	3.5
3	75	1.75	2.5	18.5	7.5	28.5	26	6	4.5
4	90	2	3	22	9	34	31	7.5	5.5

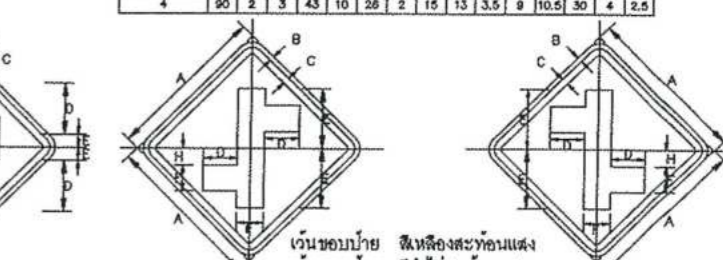

ชนิดบ้านเดี่ยว

ขนาดบ้านยาว	A	B	C	D	E	F	G
1	45	1	1.5	15	3.75	7.5	3.0
2	60	1.5	2	20	5	10	3.5
3	75	1.75	2.5	25	6	12	4.5
4	90	2	3	30	7.5	15	5.5

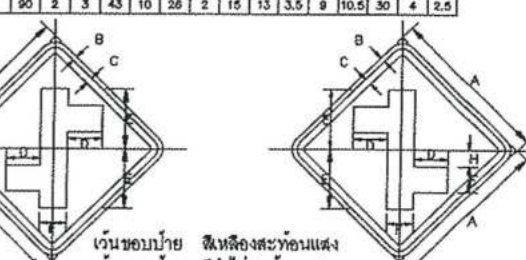

ชนิดบ้านเดี่ยว

ขนาดบ้านยาว	A	B	C	D	E	F	H
1	45	1	1.5	12.5	24.5	10	6
2	60	1.5	2	13	25	10	6
3	75	1.75	2.5	16	31	12	10
4	90	2	3	19	37	16	12

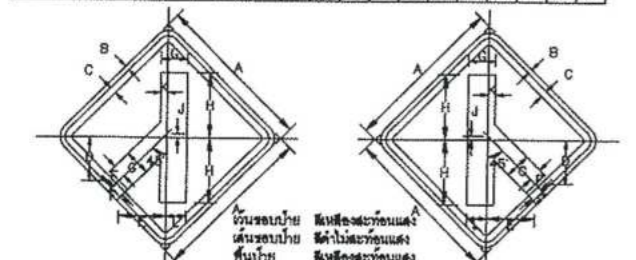

ชนิดบ้านเดี่ยว

ขนาดบ้านยาว	A	B	C	D	E	F	G	H	J	K	L
1	45	1	1.5	12.5	13.5	3.75	7.5	18.5	1	1.9	5.6
2	60	1.5	2	17	18.5	5	10	25	1.5	2.5	7.5
3	75	1.75	2.5	21	22.5	6	12	31	1.5	3	9
4	90	2	3	25	27	7.5	15	37	2	3.5	11.5

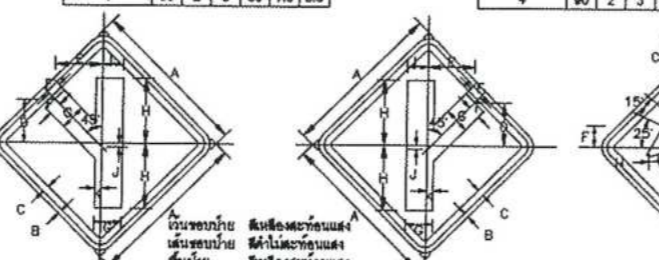

ชนิดบ้านเดี่ยว

ขนาดบ้านยาว	A	B	C	D	E	F	G	H	J	K	L
1	45	1	1.5	12.5	13.5	3.75	7.5	18.5	1	1.9	5.6
2	60	1.5	2	17	18.5	5	10	25	1.5	2.5	7.5
3	75	1.75	2.5	21	22.5	6	12	31	1.5	3	9
4	90	2	3	25	27	7.5	15	37	2	3.5	11.5

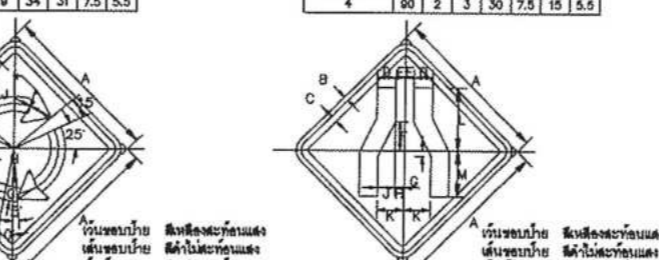

ชนิดบ้านเดี่ยว

ขนาดบ้านยาว	A	B	C	F	G	H	J	K	L
1	45	1	1.5	9	4.5	5	1	1.35	11.3
2	60	1.5	2	10	5	6	0.5	1	15
3	75	1.75	2.5	14	7	7.5	1	1.5	18.8
4	90	2	3	18	9	10	1.5	2	22.5

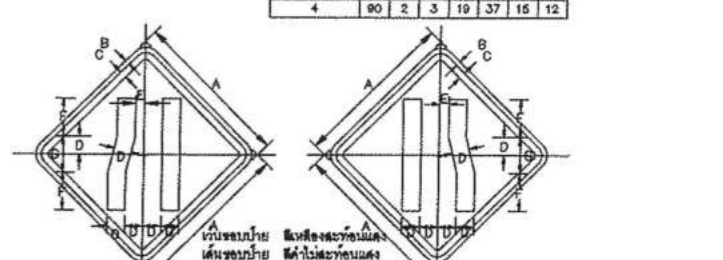

ชนิดบ้านเดี่ยว

ขนาดบ้านยาว	A	B	C	D	E	F	G	H	J	K	L	M
1	45	1	1.5	5	2.75	8.5	1.5	2.75	5	7.75	18	13
2	60	1.5	2	6.7	3.7	11.4	2	3.7	6.7	10.4	24	17.35
3	75	1.75	2.5	8.25	4.5	14.25	2.5	4.5	8.25	13	30	21.75
4	90	2	3	10	5.5	17	3	5.5	10	15.5	36	26

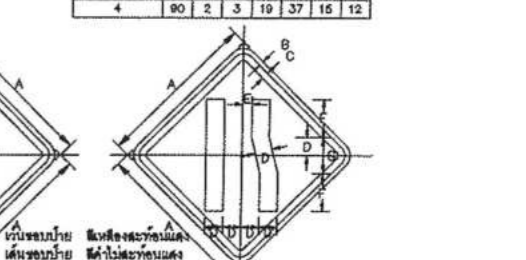

ชนิดบ้านเดี่ยว

ขนาดบ้านยาว	A	B	C	D	E	F	G
1	45	1	1.5	4.75	1.25	2.75	7.5
2	60	1.5	2	6.5	1.75	17	10
3	75	1.75	2.5	8	2.25	21.25	12.5
4	90	2	3	10	2.5	25	16



ชนิดบ้านเดี่ยว

ขนาดบ้านยาว	A	B'	B	C	D	E	G
1	45	1	1.5	8.25	11.25	3.75	8
2	60	1.5	2	11	15	5	8
3	75	1.75	2.5	13.75	18.75	6.25	10
4	90	2	3	16.5	22.5	8	12



ชนิดบ้านเดี่ยว

ขนาดบ้านยาว	A	B'	B	C	D	E	F	G	H	J	K	M	N	P	R
1	45	1	1.5	6.5	11.25	5.75	0.25	18.5	2.5	1.2	3.75	2.75	5.5	0.75	1.25
2	60	1.5	2	8.75	15	7.75	0.5	22	3.5	1.8	5	17	7.5	1	1.5
3	75	1.75	2.5	10.75	18.75	9.5	0.5	27.5	4.25	1.8	6.25	20.25	10.25	1.25	2
4	90	2	3	13	22.5	11.5	0.75	33	5.25	2.3	7.5	25.5	11.25	1.5	2.25



ชนิดบ้านเดี่ยว

ขนาดบ้านยาว	A	B	C	D	E	G	H
1	45	1	1.5	11.5	9.75	19.25	8.25
2	60	1.5	2	15.5	13	25.5	24.5
3	75	1.75	2.5	19	16.5	32	30.5
4	90	2	3	23	19.5	38.5	36.5



ชนิดบ้านเดี่ยว

ขนาดบ้านยาว	A	B'	B	C	D	E	G
1	45	1	1.5	19.5	12.5	7.5	4.0
2	60	1.5	2	26	17	10	5.3
3	75	1.75	2.5	32.5	20.75	12.5	6.8
4	90	2	3	39	25	15	8.0



ชนิดบ้านเดี่ยว

ขนาดบ้านยาว	A	B'	B	C	D	E	G	H	J	K	L	M	N	P	Q	R	S
1	45	1	1.5	15	14.5	8	6.25	4.25	1.25	16.25	2	3	8	5	1.75	1.25	0.5
2	60	1.5	2	20	19.25	10.75	8.25	19	1.75	20.25	2.75	4	8	6.75	2.25	1.75	0.75
3	75	1.75	2.5	25	24.25	13.75	10.5	23.75	2	25.5	3.25	5	10	8.25	3	2	1
4	90	2	3	30	29	16.0	12.5	28.5	2.5	30.5	4	8.0	12	10	3.5	2.5	1.25

หมายเหตุ
แนบท้ายจากรายละเอียดอื่น ปรีบลึงจากแบบเลขที่ กทช. 3-104/45 ของกรมทางหลวงชนบท

คณะกรรมการจัดทำแบบรายการงานก่อสร้าง
ตามคำสั่ง อภจ.สน. ที่ ๙๐๖๖๖. / ๒๕๖๒
ลงวันที่ ๒๖ พฤศจิกายน ๒๕๖๒
แบบแปลน ที่ ๓๙ / ๒๒๒

ประธานกรรมการ
กรรมการ
กรรมการ
กรรมการ

ป้ายจากรายละเอียดอื่น

กรมการช่างเทคนิค

แบบมาตรฐานงานทาง
สำหรับองค์กรปกครองส่วนท้องถิ่น

ป้ายจากรายละเอียดอื่น

แบบเลขที่ ทช-3-104

แผ่นที่ 43

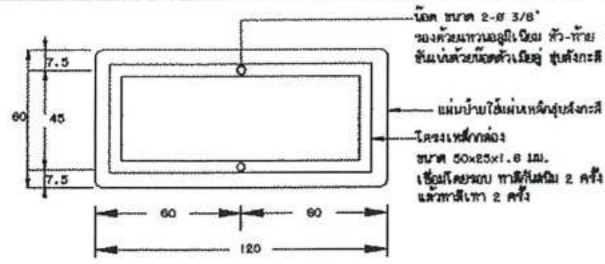

แปลนการยึดโครงป้ายโครงการ น-1

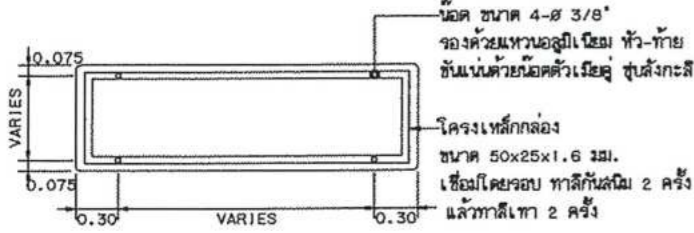

รายละเอียดด้านหลังป้าย น-2 และ น-3

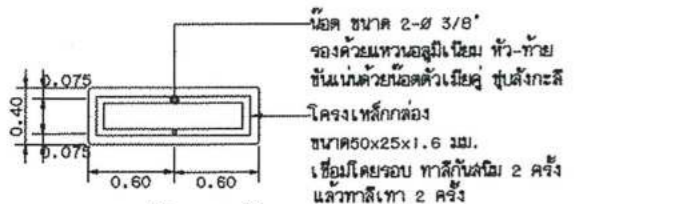

รายละเอียดด้านหลังป้าย น-4

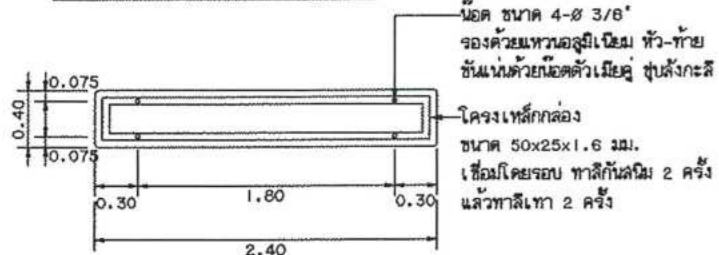

รายละเอียดด้านหลังป้าย น-5

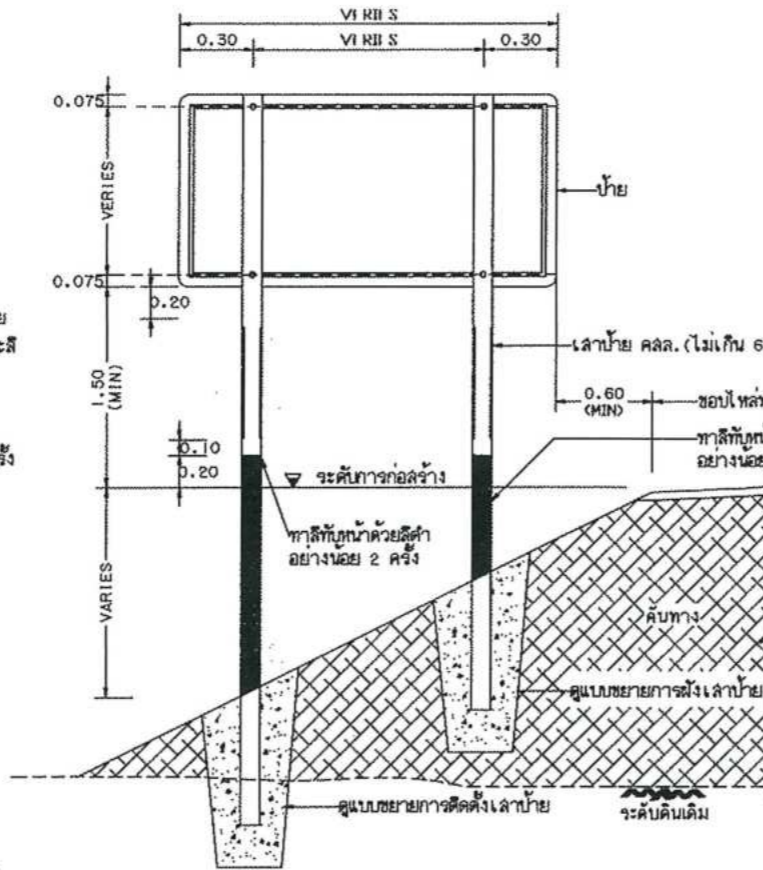

แปลนการปักเสาป้ายแนะนำ น-2 น-3 และ น-5

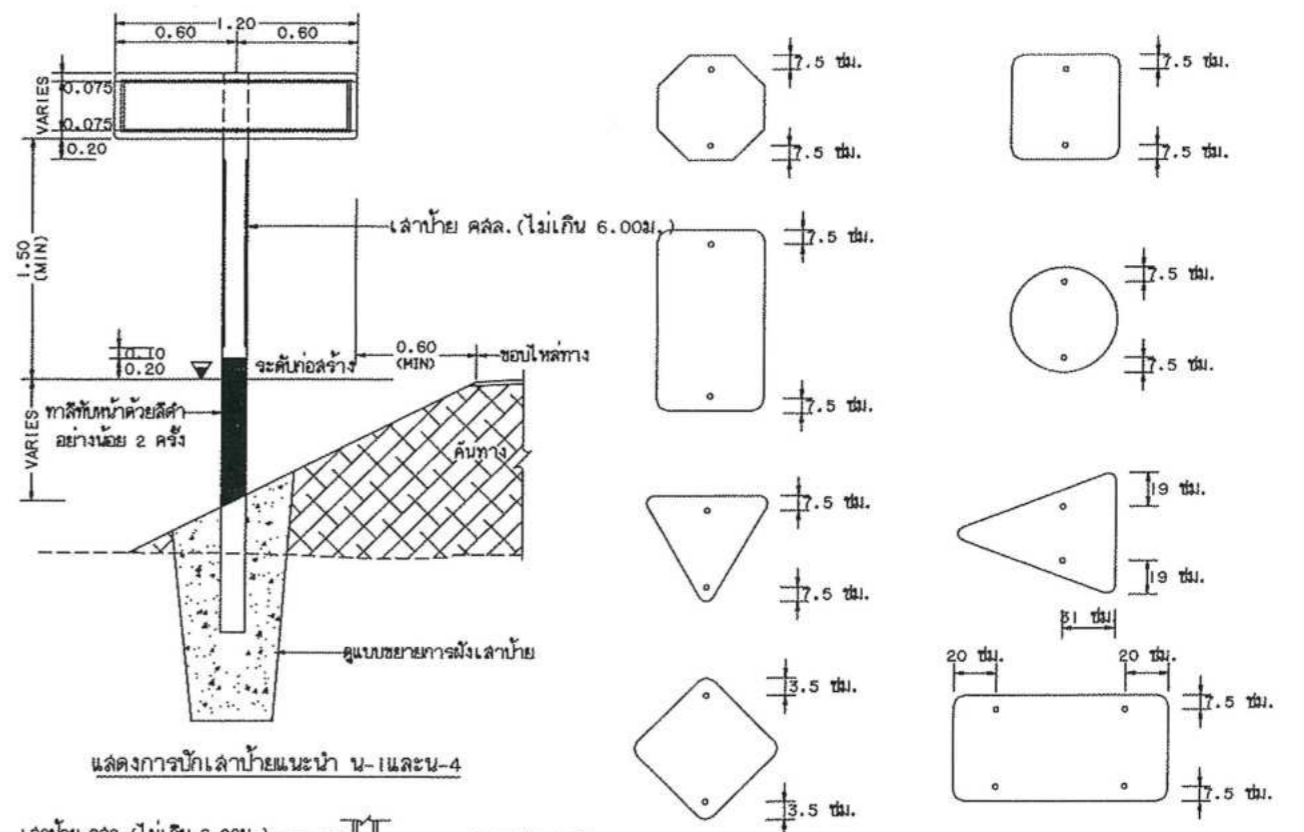

แปลนการปักเสาป้ายแนะนำ น-1 และ น-4



แปลนการฝังเสาป้าย

แสดงตำแหน่งการติดตั้งแผ่นป้ายบังคับ ป้ายเตือน

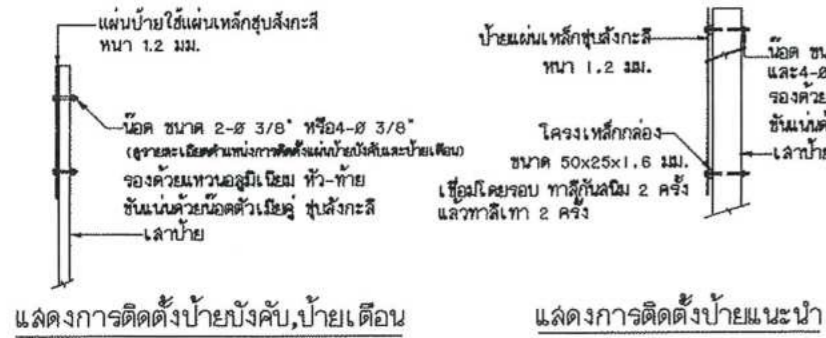

แปลนการติดตั้งป้ายบังคับ, ป้ายเตือน

แปลนการติดตั้งป้ายแนะนำ

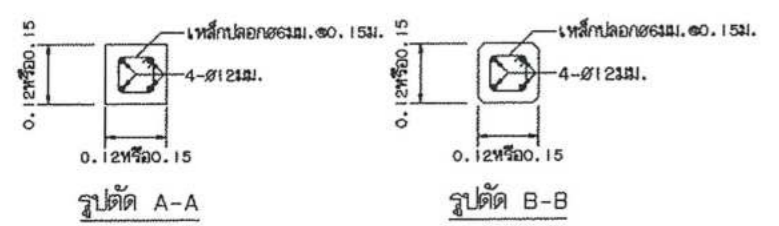

รูปลัด เสาป้าย

หมายเหตุ

1. เสาขนาด 0.12x0.12 ม. ใช้สำหรับเสาเดี่ยวและเสาคู่ที่มีขนาดที่ของป้ายไม่เกิน 2 ตร.ม. และ 4 ตร.ม. ตามลำดับตามพื้นที่ป้ายมากกว่าที่จะระบุให้ใช้เสาขนาด 0.15x0.15 ม.
2. คอนกรีตเสาป้าย ใช้ประเภท ค.2
3. แบบการติดตั้งป้ายจราจร (แบบป้ายเดี่ยว) ปรับปรุงจากแบบเลขที่ กษ.-3-108(1)/46 ของกรมทางหลวงชนบท

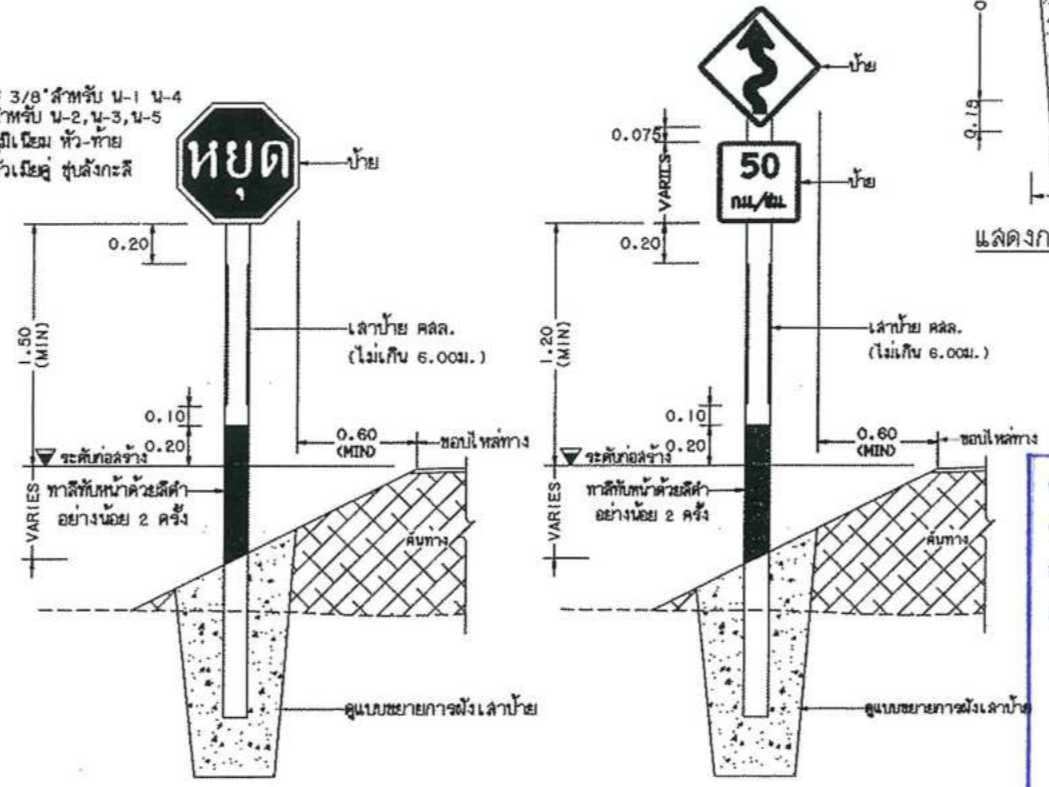

แปลนการปักเสาป้ายบังคับและป้ายเตือน

รายการประกอบแบบ

1. มิติต่างๆ มีหน่วยเป็นเมตร นอกจากจะระบุไว้เป็นอย่างอื่น
2. ป้ายบังคับ ป้ายเตือนและป้ายแนะนำให้ทำด้วยแผ่นเหล็กชุบสังกะสี หนาไม่น้อยกว่า 1.2 มม. มีคุณสมบัติตาม มอก.50 ด้านหน้าป้ายให้ติดแผ่นสะท้อนแสงชนิดที่ 1 มีประสิทธิภาพสะท้อนแสงระดับ 1 ตาม มอก.606 ด้านหลังป้ายทึบสีรองพื้นจับเหล็กแล้วทึบสีแห้งเร็วที่อีก 1 ชั้น
3. ตัวอักษรและตัวเลขที่ใช้เขียนข้อความลงในแผ่นป้ายให้ใช้ตามแบบมาตรฐานตัวอักษรและตัวเลขแบบเลขที่ ทล.-3-113
4. เสาคอนกรีตให้ทำสี่เหลี่ยมและสี่เหลี่ยมจัตุรัส อย่างน้อย 2 ครั้ง สีที่ใช้ตาม มอก.327
5. ขนาดของป้ายบังคับ ป้ายเตือนและป้ายแนะนำ อาจกำหนดให้มีขนาดใหญ่ขึ้นได้หากติดตั้งบน ลายทางที่ออกแบบความเร็วไวสูง

คณะกรรมการจัดทำแบบรายการงานก่อสร้าง
ตามคำสั่ง กอง.สน. ที่ ๙๐๙๙๙ / ๒๕๖๙
ลงวันที่ ๒๖ ธันวาคม ๒๕๖๙
แบบแปลนร่างที่ ๙๖/๑๙

ประธานกรรมการ
กรรมการ
กรรมการ
กรรมการ

	แบบมาตรฐานงานทาง สำหรับองค์การปกครองส่วนท้องถิ่น	
	การติดตั้งป้ายจราจร (แบบป้ายเดี่ยว)	
แบบเลขที่ ทอ-3-108	แผ่นที่ 47	

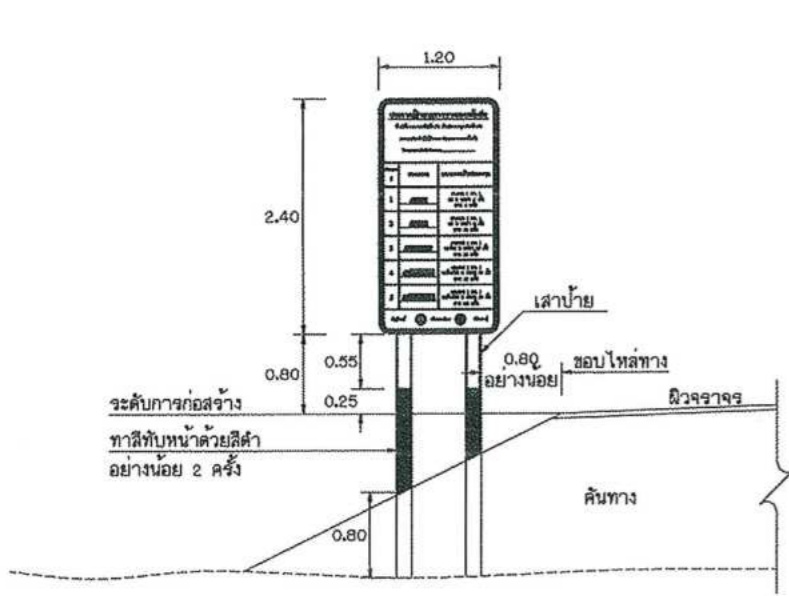

แสดงการติดตั้งป้าย (ด้านหน้า)

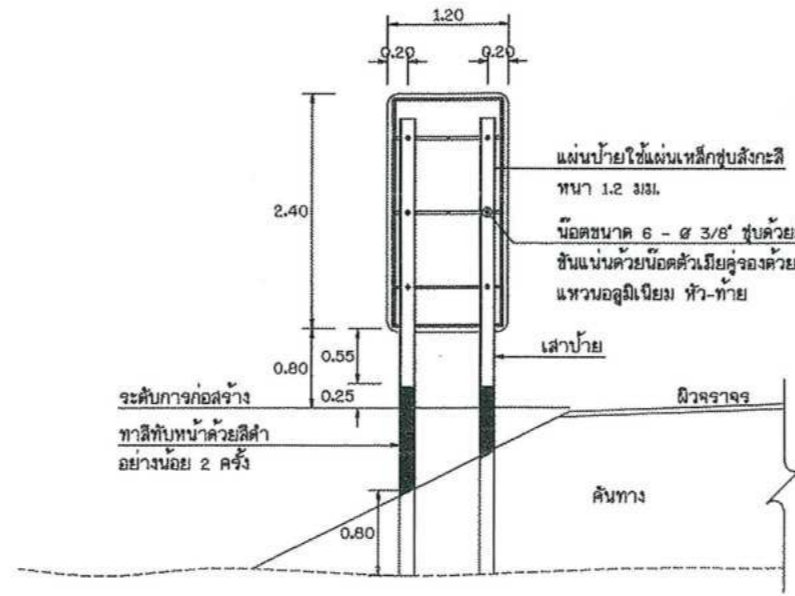

แสดงการติดตั้งป้าย (ด้านหลัง)

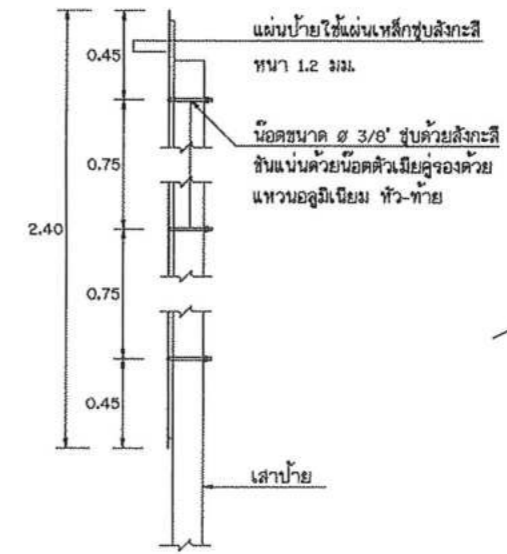

แสดงการติดตั้งป้ายกับเสาป้าย

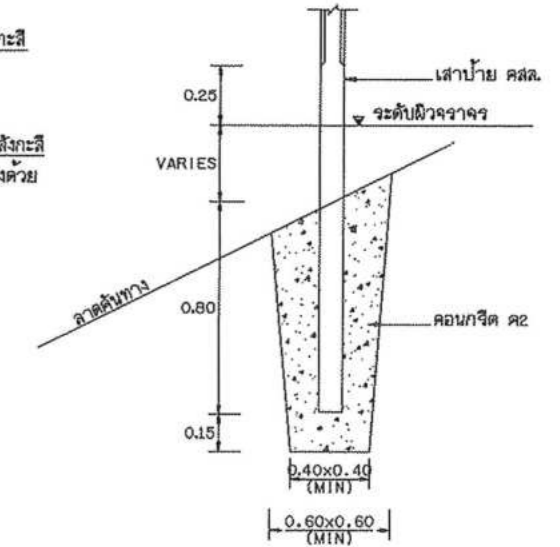

แสดงการติดตั้งเสาป้าย

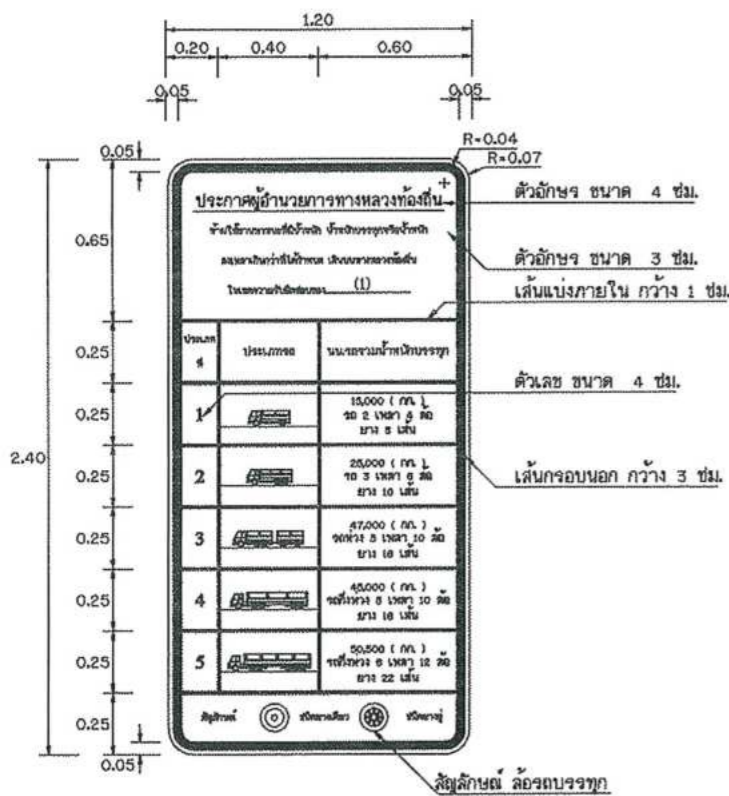

แสดงด้านหน้าป้ายกำหนดน้ำหนักรถทุก

(๖) หมายถึง ชื่อหน่วยงานที่รับผิดชอบในสายงานนั้น เช่น อปท.สิงห์บุรี เป็นต้น

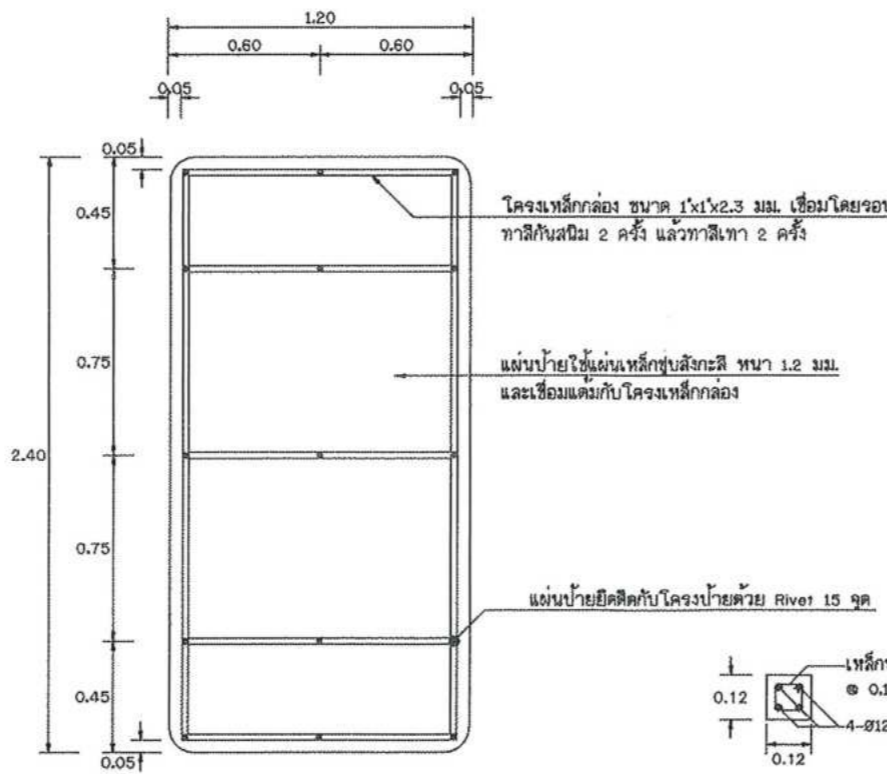

แสดงด้านหลังป้ายกำหนดน้ำหนักรถทุก

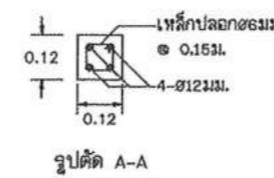

รูปตัดแสดงเสาป้าย



รายการประกอบแบบ

1. มีดีค่างา มีหน่วยเป็นเมตร นอกจากจะระบุไว้เป็นอย่างอื่น
2. ป้ายกำหนดน้ำหนักบรรทุก ให้ทำด้วยแผ่นเหล็กชุบสังกะสี หนาไม่น้อยกว่า 1.2 มม. มีคุณสมบัติตาม มอก. 50 ด้านหน้าป้ายให้ติดด้วยแผ่นสะท้อนแสงชนิดที่ 1 สัมประสิทธิ์การสะท้อนแสงระดับ 1 ตาม มอก. 606 ด้านหลังแผ่นป้ายทึบสีรองพื้นกับแผ่นเหล็กแล้วทาสีเทา ชนิดแห้งเร็วที่สีที่ 1 ขึ้น
3. ด้านหน้าป้ายทึบสีขาว ให้ใช้แผ่นวัสดุสะท้อนแสง ตาม มอก. 606 ตัวอักษรและสัญลักษณ์สีดำไม่สะท้อนแสง
4. ตัวอักษรและตัวเลขที่ใช้เขียนข้อความในแผ่นป้ายให้ใช้ลักษณะตัวอักษรตามแบบมาตรฐานเครื่องหมายจราจรแสดงตัวอักษรและตัวเลข
5. เล้าคอนกรีตให้ทาสีขาวและสีดำอย่างน้อย 2 ครั้ง สีที่ใช้ ตาม มอก. 327
6. นักกำหนดน้ำหนักบรรทุกที่ผลิตในป้ายกำหนดน้ำหนัก ให้ใช้ตามประกาศผู้อำนวยการทางหลวงท้องถิ่น เรื่อง ห้ามใช้ยานพาหนะที่มีน้ำหนัก นักกำหนดน้ำหนักหรือนักลงเหลาเกินกว่าที่ได้กำหนดเดินบนทางหลวงท้องถิ่น ในเขตความรับผิดชอบของ อปท. เจ้าพื้นที่นั้น

หมายเหตุ

แบบป้ายกำหนดน้ำหนักบรรทุก ปรับปรุงจากแบบและที่ทช-3-121/48 (แก้ไขครั้งที่ 1) ของกรมทางหลวงชนบท

คณะกรรมการจัดทำแบบรูปรายการงานก่อสร้าง
ตามคำสั่ง อปท.สบ. ที่ ๕๓๒๘๘ / ๒๕๖๑
ลงวันที่ ๒๖ พฤศจิกายน ๒๕๖๑
แบบ
ต่อ/อปท.
ประธานกรรมการ
กรรมการ
กรรมการ

กรมทางหลวงชนบท	แบบมาตรฐานงานทาง สำหรับองค์กรปกครองส่วนท้องถิ่น
	ป้ายกำหนดน้ำหนักบรรทุก
แบบเลขที่ ทล-3-121	หน้าที่ 66

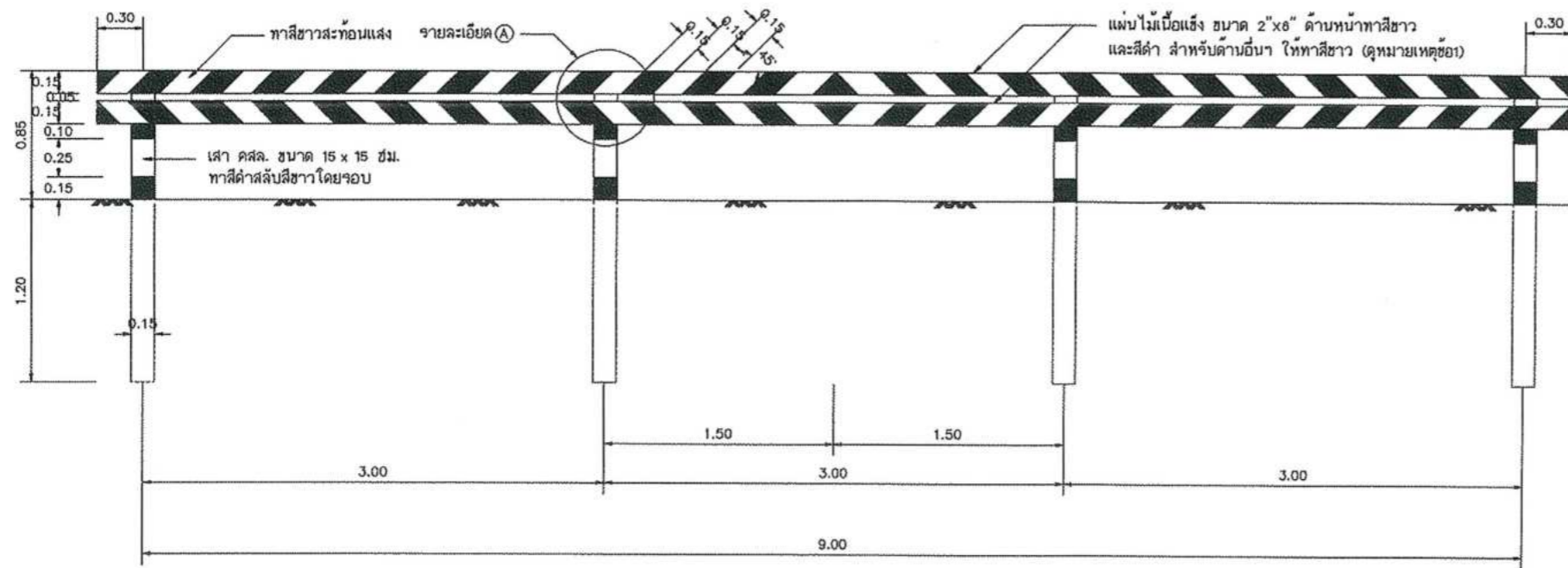

รูปด้านหน้า

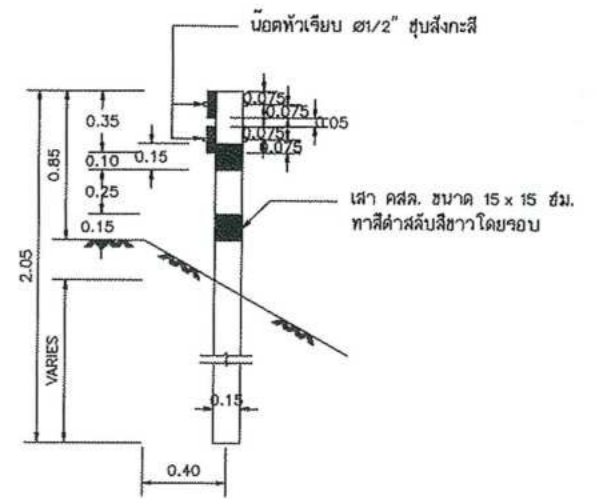

รูปด้านข้าง

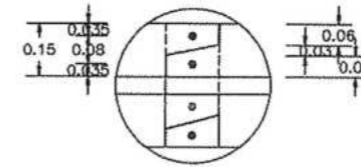
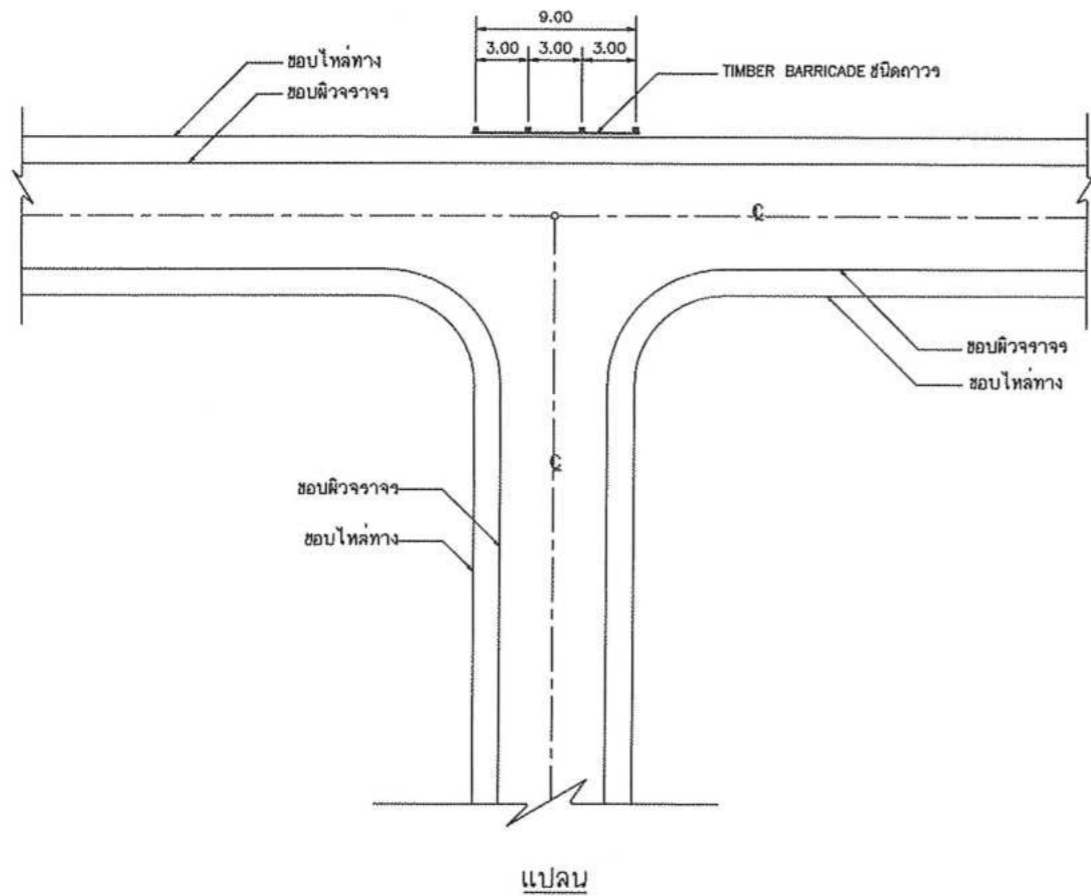

รายละเอียด (A)

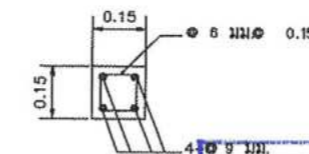

คณะกรรมการจัดทำแบบปฏิบัติงานก่อสร้าง
 รูปตัดเสา คสล.ตามคำสั่ง อย.สบ.ที่ ๕๐๒๔ / ๒๕๖๓
 ลงวันที่ ๒๖ สิงหาคม ๒๕๖๓
 และ ๕๖/๒๗

กรรมการ
 กรรมการ
 กรรมการ

รายการประกอบแบบ

1. การทาสีบนแผ่นไม้เนื้อแข็งที่ใช้ทำเป็น TIMBER BARRICADE ใช้สีทาภายนอก 1 ชั้น และทาสีทับหน้าอีก 2 ชั้นรวมเป็น 3 ชั้น สำหรับสีทาชั้นที่ 3 เจาะด้านหน้าให้ใช้สีสะท้อนแสง
2. คอนกรีต ให้เป็นไปตาม มทข. 101 โดยให้ใช้คอนกรีตชนิดที่มีแรงอัดประลัยของแท่งคอนกรีต มาตราฐาน สีเหลี่ยมลูกบาศก์ ขนาด 15x15x15 ซม. ที่อายุ 28 วัน ไม่น้อยกว่า 180 กก.ต่อตร.ซม.
3. เหล็กเสริม ให้ใช้ตาม มทข. 103
4. เสา คสล. ให้ทาสีองพื้น 1 ชั้น และทาสีทับอีก 2 ชั้น
5. มิติต่าง ๆ มีหน่วยเป็นเมตร นอกจากระบุไว้เป็นอย่างอื่น

หมายเหตุ

แบบ TIMBER BARRICADE แบบถาวร ปรับปรุงจากแบบเลขที่ทช.-3-203/45(แก้ไขครั้งที่ 1) ของกรมทางหลวงชนบท

	แบบมาตรฐานงานทาง สำหรับบังคับกรปกครองส่วนท้องถิ่น
	TIMBER BARRICADE แบบถาวร
แบบเลขที่ ทถ-3-203	แผ่นที่ 70



บันทึกข้อความ

ส่วนราชการ สำนักช่าง ส่วนการโยธา ฝ่ายสาธารณูปโภค โทร. ๐-๓๖๒๑-๒๕๔๓

ที่ สป ๕๑๐๐๕.๒/๗๒๓๕

วันที่ ๗ ธันวาคม ๒๕๖๗

เรื่อง ขออนุมัติแบบรูปารายการงานก่อสร้าง

เรียน นายกองค้การบรหการส่วนจังหวัดสระบุรี

ตามคำสั่งองค์การบริหารส่วนจังหวัดสระบุรี ที่ ๓๐๘๒/๒๕๖๗ ลงวันที่ ๒๖ พฤศจิกายน ๒๕๖๗ เรื่อง การแต่งตั้งคณะกรรมการจัดทำแบบรูปารายการงานก่อสร้างและกำหนดราคากลาง สำหรับประกวดราคาจ้างก่อสร้างปรับปรุงถนนลาดยาง สาย สป.๑๑-๐๐๒๙ บ้านหมอ - บ้านบ่อกระโดน ต.บ้านหมอ - ต.โคกใหญ่ - ต.ไผ่ขวาง อ.บ้านหมอ จ.สระบุรี ด้วยวิธีประกวดราคาอิเล็กทรอนิกส์ (e-bidding) งบประมาณโครงการ ๑๓,๒๖๐,๐๐๐.๐๐ บาท ประกอบด้วย เงินอุดหนุนเฉพาะกิจฯ ๑๑,๙๓๔,๐๐๐.๐๐ บาท และงบประมาณจากเงินรายได้ ๑,๓๒๖,๐๐๐.๐๐ บาท ตามข้อบัญญัติองค์การบริหารส่วนจังหวัดสระบุรี งบประมาณรายจ่ายประจำปีงบประมาณพุทธศักราช ๒๕๖๘ ประกาศ ณ วันที่ ๑๖ กันยายน ๒๕๖๗ นั้น

ขอเรียนว่าคณะกรรมการจัดทำแบบรูปารายการงานก่อสร้าง ได้ดำเนินการจัดทำแบบรูปารายการงานก่อสร้างโครงการดังกล่าวฯ เสร็จเรียบร้อยแล้ว รายละเอียดตามเอกสารที่แนบมาพร้อมนี้

จึงเรียนมาเพื่อโปรดพิจารณาอนุมัติ

(ลงชื่อ)  ประธานกรรมการฯ
(นางสรารัตน์ สุขมะตัน)
ผู้อำนวยการส่วนการโยธา

ความคิดเห็นของรองปลัดองค์การบริหารส่วนจังหวัด
-  -

(ลงชื่อ)  กรรมการฯ
(นายมานิตย์ ชุศรีจันทร์)
วิศวกรโยธาปฏิบัติการ

(นางทิตยาพร เพชรประดับ)
รองปลัดองค์การบริหารส่วนจังหวัด

(ลงชื่อ)  กรรมการฯ
(นายนราธิป ภูมิสวัสดิ์)
นายช่างโยธาปฏิบัติงาน

ความคิดเห็นของปลัดองค์การบริหารส่วนจังหวัด
-  -

ความคิดเห็นของผู้อำนวยการส่วนการโยธา
-  -
(นางสรารัตน์ สุขมะตัน)
ผู้อำนวยการส่วนการโยธา

(นางสาวนิภา ประชีพฉาย)
ปลัดองค์การบริหารส่วนจังหวัด

ความคิดเห็นผู้อำนวยการสำนักช่าง
-  -

ความคิดเห็นของนายกองค้การบรหการส่วนจังหวัด
-  -

(นางทิตยาพร เพชรประดับ)
รองนายกองค้การบรหการส่วนจังหวัด รักษาาราชการแทน
ผู้อำนวยการสำนักช่าง

(นายธนภฤต อัดทะสัมปณณะ)
รองนายกองค้การบรหการส่วนจังหวัด ปฏิบัติราชการแทน
นายกองค้การบรหการส่วนจังหวัดสระบุรี
อนุมัติเมื่อวันที่.....

รายละเอียดแบบรูปรายการงานก่อสร้าง สำหรับประกวดราคาจ้างก่อสร้าง
โครงการปรับปรุงถนนลาดยาง สาย สป.๓๑-๐๐๒๙ บ้านหมอ - บ้านบ่อกระโดน
ต.บ้านหมอ - ต.โคกใหญ่ - ต.ไผ่ขวาง อ.บ้านหมอ จ.สระบุรี
ด้วยวิธีประกวดราคาอิเล็กทรอนิกส์ (e-bidding)

๑. ความเป็นมา

ด้วยถนนสาย สป.๓๑-๐๐๒๙ บ้านหมอ - บ้านบ่อกระโดน เส้นทางเชื่อมระหว่าง ต.บ้านหมอ - ต.โคกใหญ่ - ต.ไผ่ขวาง อ.บ้านหมอ จ.สระบุรี เป็นถนนในความรับผิดชอบขององค์การบริหารส่วนจังหวัดสระบุรี มีสภาพชำรุดเสียหายตามอายุการใช้งาน ส่งผลกระทบต่อการสัญจร อาจก่อให้เกิดอันตรายได้ องค์การบริหารส่วนจังหวัดสระบุรี จึงจัดสรรงบประมาณประจำปี ๒๕๖๘ เพื่อปรับปรุงถนนสายดังกล่าวฯ

๒. วัตถุประสงค์

- ๒.๑ เพื่อแก้ไขปัญหาความเดือดร้อนของประชาชนผู้ใช้ถนน
- ๒.๒ เพื่อปรับปรุงการคมนาคมทางถนนให้มีความสะดวก รวดเร็วและปลอดภัยยิ่งขึ้น ส่งผลให้เกษตรกรลดต้นทุนจากการขนส่งพืชผลทางการเกษตร
- ๒.๓ เพื่อยืดอายุการใช้งานจากการบำรุงรักษาโครงสร้างถนนให้มีสภาพดีอยู่เสมอ
- ๒.๔ เพื่อลดอุบัติเหตุจากการสัญจรบนท้องถนน
- ๒.๕ เพื่อปรับปรุงจุดเสี่ยงจากการเกิดอุบัติเหตุบริเวณทางโค้ง ทางแยก ให้มีความปลอดภัยยิ่งขึ้น
- ๒.๖ เพื่อกระจายรายได้สู่ท้องถิ่น

๓. คุณสมบัติผู้เสนอราคา ผู้ยื่นข้อเสนอจะต้องมีคุณสมบัติ ดังต่อไปนี้

- ๓.๑ มีความสามารถตามกฎหมาย
- ๓.๒ ไม่เป็นบุคคลล้มละลาย
- ๓.๓ ไม่อยู่ระหว่างเลิกกิจการ
- ๓.๔ ไม่เป็นบุคคลซึ่งอยู่ระหว่างถูกระงับการยื่นข้อเสนอหรือทำสัญญากับหน่วยงานของรัฐไว้ชั่วคราว เนื่องจากเป็นผู้ที่ไม่ผ่านเกณฑ์การประเมินผลการปฏิบัติงานของผู้ประกอบการตามระเบียบที่รัฐมนตรีว่าการกระทรวงการคลังกำหนดตามที่ประกาศเผยแพร่ในระบบเครือข่ายสารสนเทศของกรมบัญชีกลาง
- ๓.๕ ไม่เป็นบุคคลซึ่งถูกระงับชื่อไว้ในบัญชีรายชื่อผู้ทำงานและได้แจ้งเวียนชื่อให้เป็นผู้ทำงานของหน่วยงานของรัฐในระบบเครือข่ายสารสนเทศของกรมบัญชีกลาง ซึ่งรวมถึงนิติบุคคลที่ผู้ทำงานเป็นหุ้นส่วนผู้จัดการ กรรมการผู้จัดการ ผู้บริหาร ผู้มีอำนาจในการดำเนินงานในกิจการของนิติบุคคลนั้นด้วย
- ๓.๖ มีคุณสมบัติและไม่มีลักษณะต้องห้ามตามที่คณะกรรมการนโยบายการจัดซื้อจัดจ้างและการบริหารพัสดุภาครัฐกำหนดในราชกิจจานุเบกษา
- ๓.๗ เป็นนิติบุคคลผู้มีอาชีพรับจ้างงานที่ประกวดราคาอิเล็กทรอนิกส์ดังกล่าว
- ๓.๘ ไม่เป็นผู้มีผลประโยชน์ร่วมกันกับผู้ยื่นข้อเสนอรายอื่นที่เข้ายื่นข้อเสนอให้แก่องค์การบริหารส่วนจังหวัดสระบุรี ณ วันประกาศประกวดราคาอิเล็กทรอนิกส์ หรือไม่เป็นผู้กระทำการอันเป็นการขัดขวางการแข่งขันราคาอย่างเป็นธรรม ในการประกวดราคาอิเล็กทรอนิกส์ครั้งนี้
- ๓.๙ ไม่เป็นผู้ได้รับเอกสิทธิ์หรือความคุ้มกัน ซึ่งอาจปฏิเสธไม่ยอมขึ้นศาลไทย เว้นแต่รัฐบาลของผู้ยื่นข้อเสนอได้มีคำสั่งสละเอกสิทธิ์และความคุ้มกันเช่นนั้น

/๓.๑๐ เป็นผู้ประกอบการ...

๓.๑๐ เป็นผู้ประกอบการที่**ขึ้นทะเบียนงานก่อสร้างทางไม่น้อยกว่าชั้น ๕** ประเภทหลักเกณฑ์คุณสมบัติทั่วไป คุณสมบัติเฉพาะ ไว้กับกรมบัญชีกลาง (กรณีคณะกรรมการราคากลางได้ประกาศกำหนดให้งานก่อสร้างสาขานั้นต้องขึ้นทะเบียนผู้ประกอบการไว้กับกรมบัญชีกลาง)

๓.๑๑ กรณีโรงงานผสมแอสฟัลต์คอนกรีต ผู้ยื่นข้อเสนอจะต้องมีคุณสมบัติ ดังนี้

(๑) ผู้ยื่นข้อเสนอต้องมีโรงงานผสมแอสฟัลต์คอนกรีต หรือ ต้องมีเอกสารยินยอมให้ใช้ผลิตภัณฑ์จากโรงงานผสมแอสฟัลต์คอนกรีตที่ไม่ใช่ของผู้ยื่นข้อเสนอ ทั้งนี้เพื่อให้ความสามารถควบคุมอุณหภูมิของส่วนผสมแอสฟัลต์คอนกรีตได้ และเพื่อให้เป็นไปตามมาตรฐานแอสฟัลต์คอนกรีตของกรมทางหลวงชนบท มทช. ๒๓๐-๒๕๖๓

(๒) ต้องมีสำเนาใบอนุญาตประกอบกิจการโรงงาน (แบบ รง.๔) จากกรมโรงงานอุตสาหกรรมของผู้ยื่นข้อเสนอ หรือผู้ให้ความยินยอมใช้ผลิตภัณฑ์ ทั้งนี้ใบอนุญาตประกอบกิจการโรงงาน (แบบ รง.๔) จากกรมโรงงานอุตสาหกรรมต้องไม่หมดอายุ ถูกสั่งพักใช้ หรือเพิกถอน

(๓) กรณีไม่มีใบอนุญาตประกอบกิจการโรงงาน (แบบ รง.๔) จากกรมโรงงานอุตสาหกรรม ให้ใช้หนังสือรับรองการตั้งหน่วยงานผลิตแอสฟัลต์คอนกรีต สำหรับหน่วยงานก่อสร้าง จากหน่วยงานในสังกัดกรมโรงงานอุตสาหกรรมแทน ของผู้ยื่นข้อเสนอ หรือผู้ให้ความยินยอมใช้ผลิตภัณฑ์ ทั้งนี้ หนังสือรับรองดังกล่าวต้องไม่หมดอายุ ถูกยกเลิก หรือเพิกถอน

(๔) ต้องมีแผนที่แสดงที่ตั้งโรงงานผสมแอสฟัลต์คอนกรีตและเส้นทางขนส่งจากโรงงานผสมถึงกึ่งกลางของโครงการก่อสร้างฯ โดยมีระยะทางขนส่งไม่เกิน ๑๑๐ กิโลเมตร และต้องมีกำลังการผลิต (Rated Capacity) ไม่น้อยกว่า ๖๐ ตันต่อชั่วโมง

(๕) กรณีใช้โรงงานผสมแอสฟัลต์คอนกรีตแบบเคลื่อนที่ (Mobile Asphalt Concrete Plant) ให้ดำเนินการตามข้อ ๓.๑๑ (๑) (๒) (๓)

๓.๑๒ ผู้ยื่นข้อเสนอ หากได้รับการคัดเลือกเป็นคู่สัญญา จะต้องนำวิศวกรโยธาควบคุมงานและช่างโยธาควบคุมงานมาแสดงตนต่อผู้ควบคุมงานขององค์การบริหารส่วนจังหวัดสระบุรี/ประธานกรรมการตรวจรับฯ ก่อนเข้าดำเนินการก่อสร้าง

๓.๑๓ ผู้ยื่นข้อเสนอต้องมีขีดความสามารถและความพร้อมด้านบุคลากร ด้านเครื่องจักร - เครื่องมือโรงงาน ตามรูปแบบรายการงานก่อสร้างกำหนด ภายหลังจากได้รับการคัดเลือกเป็นคู่สัญญา

๓.๑๔ ผู้ยื่นข้อเสนอที่ได้รับการคัดเลือกเป็นคู่สัญญาต้องใช้พัสดุประเภทวัสดุหรือครุภัณฑ์ที่จะใช้ในงานก่อสร้างเป็นพัสดุที่ผลิตภายในประเทศ โดยต้องใช้ไม่น้อยกว่าร้อยละ ๖๐ ของมูลค่าพัสดุที่จะใช้ในงานก่อสร้างทั้งหมดตามสัญญา และคู่สัญญาต้องจัดทำแผนการใช้พัสดุที่ผลิตภายในประเทศไม่น้อยกว่าร้อยละ ๖๐ ของมูลค่าพัสดุที่จะใช้ในงานก่อสร้างทั้งหมดตามสัญญา (ภาคผนวก ๑) โดยส่งให้องค์การบริหารส่วนจังหวัดสระบุรี ภายใน ๖๐ วัน นับถัดจากวันที่ได้ลงนามสัญญา

๔. รายละเอียดโครงการ

ปรับปรุงถนนลาดยาง แบบแอสฟัลต์คอนกรีต (Asphalt Concrete) สาย สบ.๑๑-๐๐๒๙ บ้านหมอ - บ้านบ่อกระโดน ต.บ้านหมอ - ต.โคกใหญ่ - ต.ไผ่ขวาง อ.บ้านหมอ จ.สระบุรี ขนาดผิวจราจรกว้าง ๖.๐๐ เมตร ยาว ๔,๐๒๕ เมตร ไม่มีไหล่ทาง หนา ๐.๐๕ เมตร หรือคิดเป็นพื้นที่ลาดยางไม่น้อยกว่า ๒๔,๑๕๐ ตารางเมตร พร้อมติดตั้งเครื่องหมายจราจร+อุปกรณ์อำนวยความสะดวกฯ ตามแบบแปลนองค์การบริหารส่วนจังหวัดสระบุรี ที่ ๓๖/๖๗

๕. กำหนดเวลาส่งมอบพัสดุ

ผู้รับจ้างจะต้องดำเนินการก่อสร้างให้แล้วเสร็จภายใน ๑๒๐ วัน นับถัดจากวันลงนามในสัญญา

/๖. หลักเกณฑ์...

๖. หลักเกณฑ์ในการพิจารณาคัดเลือกข้อเสนอ

- เกณฑ์ราคา -

๗. วงเงินงบประมาณ/วงเงินที่ได้รับจัดสรร

งบประมาณตามโครงการ ๑๓,๒๖๐,๐๐๐.๐๐ บาท ประกอบด้วย

๗.๑ เงินอุดหนุนเฉพาะกิจฯ ๑๑,๙๓๔,๐๐๐.๐๐ บาท

๗.๒ งบประมาณจากเงินรายได้ ๑,๓๒๖,๐๐๐.๐๐ บาท ตามข้อบัญญัติองค์การบริหารส่วนจังหวัดสระบุรี งบประมาณรายจ่ายประจำปีงบประมาณพุทธศักราช ๒๕๖๘ ประกาศ ณ วันที่ ๑๖ กันยายน ๒๕๖๗

๘. งานและการจ่ายเงิน

แบ่งจ่ายเป็น ๕ งวดงาน รวมระยะเวลาก่อสร้างทั้งหมด ๑๒๐ วัน โดยต้องส่งมอบงานเรียงตามลำดับงวดงาน ดังนี้

งวดที่ ๑ คิดเป็นร้อยละ ๙.๔๔ ของมูลค่างานจ้างทั้งหมด ระยะเวลา ๓๐ วัน เมื่อผู้รับจ้างได้ดำเนินการแล้วเสร็จตามรายการงานดังต่อไปนี้

- ๑) ติดตั้งป้ายแสดงรายละเอียดงานก่อสร้าง
- ๒) งานถางป่าและขุดต่อขนาดเบา (CLEARING AND GRUBBING)
- ๓) งานรื้อผิวคอนกรีตเดิม (REMOVAL OF EXISTING CONCRETE PAVEMENT)
- ๔) งาน MILLING ชั้นผิวจราจรและชั้นพื้นทางเดิม ขุดลึก ๐.๒๐ ม. เก็บกองนำกลับมาใช้

ในโครงการ

- ๕) งานขุดวัสดุไม่เหมาะสม (UNSUITABLE MATERIAL EXCAVATION) ลึก ๐.๓๐ ม.

งวดที่ ๒ คิดเป็นร้อยละ ๒๔.๔๑ ของมูลค่างานจ้างทั้งหมด ระยะเวลา ๓๐ วัน เมื่อผู้รับจ้างได้ดำเนินการแล้วเสร็จตามรายการงานดังต่อไปนี้

- ๑) งานรื้อชั้นทางเดิมและก่อสร้างใหม่ หนา ๑๐ ซม. (SCARIFICATION & RECONSTRUCTION OF EXISTING SUBBASE) (ขุดรื้อคันทางเดิมแล้วบดทับ)
- ๒) งานรองพื้นทางวัสดุ MILLING (SUBBASE)
- ๓) งานรองพื้นทางวัสดุมวลรวม (SOIL AGGREGATE SUBBASE)
- ๔) งานพื้นทางหินคลุก (CRUSHED ROCK SOIL AGGREGATE TYPE BASE)

งวดที่ ๓ คิดเป็นร้อยละ ๒๑.๔๗ ของมูลค่างานจ้างทั้งหมด ระยะเวลา ๒๐ วัน เมื่อผู้รับจ้างได้ดำเนินการแล้วเสร็จตามรายการงานดังต่อไปนี้

- ๑) งานลาดแอสฟัลต์ไพรม์โค้ด (PRIME COAT) (พื้นทางหินคลุก)
- ๒) งานลาดแอสฟัลต์แทคโค้ด (TACK COAT)
- ๓) งานชั้นผิวทางแอสฟัลต์คอนกรีต หนา ๕ ซม. (ASPHALT CONCRETE WEARING COURSE) (ปูบนผิวแทคโค้ด)

งวดที่ ๔ คิดเป็นร้อยละ ๒๐.๕๕ ของมูลค่างานจ้างทั้งหมด ระยะเวลา ๒๐ วัน เมื่อผู้รับจ้างได้ดำเนินการชั้นผิวทางแอสฟัลต์คอนกรีต หนา ๕ ซม. (ASPHALT CONCRETE WEARING COURSE) (ปูบนผิวไพรม์โค้ด) แล้วเสร็จ ๕๐% จำนวน ๘,๙๕๒.๐๐ ตร.ม.

/งวดที่ ๕...

งวดที่ ๕ คิดเป็นร้อยละ ๒๔.๑๓ ของมูลค่างานจ้างทั้งหมด ระยะเวลา ๒๐ วัน เมื่อผู้รับจ้างได้ดำเนินการแล้วเสร็จตามรายการงานดังต่อไปนี้

๑) งานชั้นผิวทางแอสฟัลต์คอนกรีต หนา ๕ ซม. (ASPHALT CONCRETE WEARING COURSE) (ปูบนผิวไพรมิคอต)

๒) งานป้ายเตือนและป้ายแนะนำทั้งหมด , ป้ายกำหนดน้ำหนักรบรรทุก , หลักกิโลเมตร , TIMBER BARRICADE แบบถาวร , สีเทอร์โมพลาสติกสะท้อนแสง , RUMBLE STRIP และป้ายโครงการฯ

๓) งานก่อสร้างส่วนอื่น ๆ ที่เหลือทั้งหมดให้แล้วเสร็จเรียบร้อยถูกต้องครบถ้วนตามรูปแบบรายการก่อสร้างและสัญญาก่อสร้างทุกประการ ตลอดจนทำความสะอาดบริเวณสถานที่ก่อสร้างให้เรียบร้อย และให้คณะกรรมการตรวจรับพัสดุได้ตรวจรับไว้เป็นที่เรียบร้อยแล้ว

๙. อัตราค่าปรับและการปรับราคางานก่อสร้าง (ค่า k)

๙.๑ กำหนดค่าปรับตายตัวเป็นรายวันในอัตราค่าปรับร้อยละ ๐.๒๕ ของราคางานจ้าง

๙.๒ สำหรับราคางานก่อสร้างตามสัญญานี้จะนำสูตร Escalation Factor (K) มาใช้คำนวณราคาค่างานที่เปลี่ยนแปลงไป ตามเงื่อนไขหลักเกณฑ์สูตรและวิธีคำนวณที่ใช้กับสัญญาแบบปรับราคาได้ตามมติคณะรัฐมนตรี เมื่อวันที่ ๒๒ สิงหาคม ๒๕๓๒ เรื่อง การพิจารณาช่วยเหลือผู้ประกอบการอาชีพงานก่อสร้างตามหนังสือสำนักเลขาธิการคณะรัฐมนตรี ที่ นร ๐๒๐๓/ว ๑๐๙ ลงวันที่ ๒๔ สิงหาคม ๒๕๓๒

สูตรการปรับราคา (สูตรค่า K) จะต้องคงที่ที่ระดับกำหนดไว้ในวันแล้วเสร็จ ตามที่กำหนดไว้ในสัญญาหรือภายในระยะที่ผู้ว่าจ้างได้ขยายออกไป โดยใช้สูตรค่า K ดังนี้

$$K_{๒.๑} = ๐.๓๐ + ๐.๑๐ * I_t / I_๐ + ๐.๔๐ * E_t / E_๐ + ๐.๒๐ * F_t / F_๐$$

$$K_{๓.๑} = ๐.๓๐ + ๐.๔๐ * A_t / A_๐ + ๐.๒๐ * E_t / E_๐ + ๐.๑๐ * F_t / F_๐$$

$$K_{๓.๓} = ๐.๓๐ + ๐.๑๐ * M_t / M_๐ + ๐.๔๐ * A_t / A_๐ + ๐.๑๐ * E_t / E_๐ + ๐.๑๐ * F_t / F_๐$$

๑๐. การกำหนดระยะเวลารับประกันความชำรุดบกพร่อง

เมื่องานแล้วเสร็จตามสัญญาจ้างและผู้ว่าจ้างได้รับมอบงานจากผู้รับจ้างเรียบร้อยแล้ว หากมีความชำรุดบกพร่องหรือเสียหายอันเกิดจากความบกพร่องของผู้รับจ้าง ภายในระยะเวลา ๒ ปี นับถัดจากวันที่ได้รับมอบงาน ผู้รับจ้างจะต้องรีบแก้ไขให้เรียบร้อยโดยไม่ล่าช้า

ลงชื่อ.....ประธานกรรมการฯ

(นางสรารัตน์ สุขมะดัน)

ผู้อำนวยการส่วนการโยธา

ลงชื่อ.....กรรมการฯ

(นายมานิตย์ ชูศรีจันทร์)

วิศวกรโยธาปฏิบัติกร

ลงชื่อ.....กรรมการฯ

(นายนราธิป ภูมิสวัสดิ์)

นายช่างโยธาปฏิบัติงาน