



ประกาศองค์การบริหารส่วนจังหวัดสระบุรี

เรื่อง ประกวดราคาจ้างก่อสร้างปรับปรุงถนนลาดยาง สาย สป.ถ๑-๐๐๔๑ พหลโยธิน-วัดมงคลชัยพัฒนา หมู่ที่ ๕,๗ ต.ห้วยบง เชื่อมต่อหมู่ที่ ๑,๒ ต.เขาดินพัฒนา อ.เฉลิมพระเกียรติ จ.สระบุรี ด้วยวิธี ประกวดราคาอิเล็กทรอนิกส์ (e-bidding)

องค์การบริหารส่วนจังหวัดสระบุรี มีความประสงค์จะประกวดราคาจ้างก่อสร้างปรับปรุง ถนนลาดยาง สาย สป.ถ๑-๐๐๔๑ พหลโยธิน-วัดมงคลชัยพัฒนา หมู่ที่ ๕,๗ ต.ห้วยบง เชื่อมต่อหมู่ที่ ๑,๒ ต.เขาดินพัฒนา อ.เฉลิมพระเกียรติ จ.สระบุรี ด้วยวิธีประกวดราคาอิเล็กทรอนิกส์ (e-bidding) จำนวน ๑ โครงการ ราคากลางของงานจ้างก่อสร้าง ในการประกวดราคาครั้งนี้ เป็นเงินทั้งสิ้น ๖,๕๘๙,๙๑๗.๗๙ บาท (หกล้านห้าแสนแปดหมื่นเก้าพันเก้าร้อยสิบเจ็ดบาทเจ็ดสิบเก้าสตางค์) ตามรายการ ดังนี้

ปรับปรุงถนนลาดยาง สาย สป.ถ๑-๐๐๔๑ พหลโยธิน-วัดมงคลชัยพัฒนา หมู่ที่ ๕,๗ ต.ห้วยบง เชื่อมต่อหมู่ที่ ๑,๒ ต.เขาดินพัฒนา อ.เฉลิมพระเกียรติ จ.สระบุรี ผิวจราจรกว้าง ๖.๐๐ เมตร ยาว ๑,๔๕๐.๐๐ เมตร หนา ๐.๐๕ เมตร หรือมีพื้นที่ไม่น้อยกว่า ๘,๗๐๐.๐๐ ตารางเมตร ,ซอมแซมปากทางระบายน้ำ คสล.และฝารางระบายน้ำ คสล.เป็นระยะทางรวม ๒,๘๐๐.๐๐ เมตร ไม่มีไหล่ทาง ตามแบบองค์การบริหารส่วนจังหวัดสระบุรี

ผู้ยื่นข้อเสนอจะต้องมีคุณสมบัติ ดังต่อไปนี้

๑. มีความสามารถตามกฎหมาย
๒. ไม่เป็นบุคคลล้มละลาย
๓. ไม่อยู่ระหว่างเลิกกิจการ
๔. ไม่เป็นบุคคลซึ่งอยู่ระหว่างถูกระงับการยื่นข้อเสนอหรือทำสัญญากับหน่วยงานของรัฐไว้

ชั่วคราว เนื่องจากเป็นผู้ที่ไม่ผ่านเกณฑ์การประเมินผลการปฏิบัติงานของผู้ประกอบการตามระเบียบ ที่ รัฐมนตรีว่าการกระทรวงการคลังกำหนดตามที่ประกาศเผยแพร่ในระบบเครือข่ายสารสนเทศของกรมบัญชีกลาง

๕. ไม่เป็นบุคคลซึ่งถูกระงับชื่อไว้ในบัญชีรายชื่อผู้ทำงานและได้แจ้งเวียนชื่อให้เป็นผู้ทำงานของหน่วยงานของรัฐในระบบเครือข่ายสารสนเทศของกรมบัญชีกลาง ซึ่งรวมถึงนิติบุคคลที่ผู้ทำงานเป็นหุ้นส่วน

ผู้จัดการ กรรมการผู้จัดการ ผู้บริหาร ผู้มีอำนาจในการดำเนินงานในกิจการของนิติบุคคลนั้นด้วย

๖. มีคุณสมบัติและไม่มีลักษณะต้องห้ามตามที่คณะกรรมการนโยบายการจัดซื้อจัดจ้างและการบริหารพัสดุภาครัฐกำหนดในราชกิจจานุเบกษา

๗. เป็นนิติบุคคลผู้มีอาชีพรับจ้างงานที่ประกวดราคาอิเล็กทรอนิกส์ดังกล่าว

๘. ไม่เป็นผู้มีผลประโยชน์ร่วมกันกับผู้ยื่นข้อเสนอรายอื่นที่เข้ายื่นข้อเสนอให้แก่องค์การบริหารส่วนจังหวัดสระบุรี ณ วันประกาศประกวดราคาอิเล็กทรอนิกส์ หรือไม่เป็นผู้กระทำการอันเป็นการขัดขวางการแข่งขันราคาอย่างเป็นธรรม ในการประกวดราคาอิเล็กทรอนิกส์ครั้งนี้

๙. ไม่เป็นผู้ได้รับเอกสิทธิ์หรือความคุ้มกัน ซึ่งอาจปฏิเสธไม่ยอมขึ้นศาลไทย เว้นแต่รัฐบาลของผู้ยื่นข้อเสนอได้มีคำสั่งสละเอกสิทธิ์และความคุ้มกันเช่นนั้น

๑๐. ผู้ยื่นข้อเสนอต้องมีผลงานก่อสร้างประเภทเดียวกันกับผลงานที่ประกวดราคาจ้างก่อสร้างในวงเงินไม่น้อยกว่า ๒,๙๘๐,๐๐๐.๐๐ บาท (สองล้านเก้าแสนแปดหมื่นบาทถ้วน) และเป็นผลงานที่เป็นคู่สัญญาโดยตรงกับหน่วยงานของรัฐ หรือหน่วยงานเอกชนที่ องค์การบริหารส่วนจังหวัดสระบุรี เชื่อถือ

๑๑. ผู้ยื่นข้อเสนอที่ยื่นข้อเสนอในรูปแบบของ "กิจการร่วมค้า" ต้องมีคุณสมบัติดังนี้

กรณีที่ข้อตกลงระหว่างผู้เข้าร่วมค้ากำหนดให้ผู้เข้าร่วมค้ารายใดรายหนึ่งเป็นผู้เข้าร่วมค้าหลัก ข้อตกลงระหว่างผู้เข้าร่วมค้าจะต้องมีการกำหนดสัดส่วนหน้าที่และความรับผิดชอบในปริมาณงาน สิ่งของ หรือมูลค่าตามสัญญาของผู้เข้าร่วมค้าหลักมากกว่าผู้เข้าร่วมค้ารายอื่นทุกราย

กรณีที่ข้อตกลงระหว่างผู้เข้าร่วมค้ากำหนดให้ผู้เข้าร่วมค้ารายใดรายหนึ่งเป็นผู้เข้าร่วมค้าหลัก กิจการร่วมค่านั้นต้องใช้ผลงานของผู้เข้าร่วมค้าหลักรายเดียวเป็นผลงานของกิจการร่วมค้าที่ยื่นข้อเสนอ

สำหรับข้อตกลงระหว่างผู้เข้าร่วมค้าที่ไม่ได้กำหนดให้ผู้เข้าร่วมค้ารายใดเป็นผู้เข้าร่วมค้าหลัก ผู้เข้าร่วมค้าทุกรายจะต้องมีคุณสมบัติครบถ้วนตามเงื่อนไขที่กำหนดไว้ในเอกสารเชิญชวน หรือหนังสือเชิญชวน

กรณีที่ข้อตกลงระหว่างผู้เข้าร่วมค้ากำหนดให้มีการมอบหมายผู้เข้าร่วมค้ารายใดรายหนึ่งเป็นผู้ยื่นข้อเสนอ ในนามกิจการร่วมค้า การยื่นข้อเสนอดังกล่าวไม่ต้องมีหนังสือมอบอำนาจ

สำหรับข้อตกลงระหว่างผู้เข้าร่วมค้าที่ไม่ได้กำหนดให้ผู้เข้าร่วมค้ารายใดเป็นผู้ยื่นข้อเสนอผู้เข้าร่วมค้าทุกรายจะต้องลงลายมือชื่อในหนังสือมอบอำนาจให้ผู้เข้าร่วมค้ารายใดรายหนึ่งเป็นผู้ยื่นข้อเสนอในนามกิจการร่วมค้า

๑๒. ผู้ยื่นข้อเสนอต้องลงทะเบียนที่มีข้อมูลถูกต้องครบถ้วนในระบบจัดซื้อจัดจ้างภาครัฐด้วยอิเล็กทรอนิกส์ (Electronic Government Procurement : e-GP) ของกรมบัญชีกลาง

๑๓. ผู้ยื่นข้อเสนอต้องมีมูลค่าสุทธิของกิจการ ดังนี้

(๑) กรณีผู้ยื่นข้อเสนอเป็นนิติบุคคลที่จัดตั้งขึ้นตามกฎหมายไทยซึ่งได้จดทะเบียนเกินกว่า ๑ ปี ต้องมีมูลค่าสุทธิของกิจการ จากผลต่างระหว่างสินทรัพย์สุทธิหักด้วยหนี้สินสุทธิ ที่ปรากฏในงบแสดงฐานะการเงินที่มีการตรวจรับรองแล้ว ซึ่งจะต้องแสดงค่าเป็นบวก ๑ ปีสุดท้ายก่อนวันยื่นข้อเสนอ

(๒) กรณีผู้ยื่นข้อเสนอเป็นนิติบุคคลที่จัดตั้งขึ้นตามกฎหมายไทย ซึ่งยังไม่มีกรรณการรายงานงบแสดงฐานะการเงินกับกรมพัฒนาธุรกิจการค้า ให้พิจารณาการกำหนดมูลค่าของทุนจดทะเบียน โดยผู้ยื่นข้อเสนอจะต้องมีทุนจดทะเบียนที่เรียกชำระมูลค่าหุ้นแล้ว ณ วันที่ยื่นข้อเสนอ ไม่ต่ำกว่า ๒ ล้านบาท

(๓) สำหรับการจัดซื้อจัดจ้างครั้งหนึ่งที่มีวงเงินเกิน ๕๐๐,๐๐๐ บาทขึ้นไป กรณีผู้ยื่นข้อเสนอเป็นบุคคลธรรมดา โดยพิจารณาจากหนังสือรับรองบัญชีเงินฝาก ไม่เกิน ๙๐ วันก่อนวันยื่นข้อเสนอ โดยต้องมีเงินฝากคงเหลือในบัญชีธนาคารเป็นมูลค่า ๑ ใน ๔ ของมูลค่างบประมาณของโครงการหรือรายการที่ยื่นข้อเสนอในแต่ละครั้ง และหากเป็นผู้ชนะการจัดซื้อจัดจ้างหรือเป็นผู้ได้รับการคัดเลือกจะต้องแสดงบัญชีเงินฝากที่มีมูลค่าดังกล่าวอีกครั้งหนึ่งในวันลงนามในสัญญา

(๔) กรณีที่ผู้ยื่นข้อเสนอไม่มีมูลค่าสุทธิของกิจการหรือทุนจดทะเบียน หรือมีแต่ไม่เพียงพอที่จะ เข้ายื่นข้อเสนอ ผู้ยื่นข้อเสนอสามารถขอวงเงินสินเชื่อ โดยต้องมีวงเงินสินเชื่อ ๑ ใน ๔ ของมูลค่างบประมาณของโครงการหรือรายการที่ยื่นข้อเสนอในครั้งนั้น (สินเชื่อที่ธนาคารภายในประเทศ หรือบริษัทเงินทุนหรือบริษัทเงินทุนหลักทรัพย์ที่ได้รับอนุญาตให้ประกอบกิจการเงินทุนเพื่อการพาณิชย์ และประกอบธุรกิจค้าประกันตามประกาศของธนาคารแห่งประเทศไทย ตามรายชื่อบริษัทเงินทุนที่ธนาคารแห่งประเทศไทยแจ้งเวียนให้ทราบ โดยพิจารณาจากยอดเงินรวมของวงเงินสินเชื่อที่สำนักงานใหญ่รับรอง หรือที่สำนักงานสาขารับรอง (กรณีได้รับมอบอำนาจจากสำนักงานใหญ่) ซึ่งออกให้แก่ผู้ยื่นข้อเสนอ นับถึงวันยื่นข้อเสนอไม่เกิน ๙๐ วัน)

(๕) กรณีตาม (๑) - (๔) ยกเว้นสำหรับกรณีดังต่อไปนี้

(๕.๑) กรณีที่ผู้ยื่นข้อเสนอเป็นหน่วยงานของรัฐ

(๕.๒) นิติบุคคลที่จัดตั้งขึ้นตามกฎหมายไทยที่อยู่ระหว่างการฟื้นฟูกิจการตามพระราชบัญญัติล้มละลาย (ฉบับที่ ๑๐) พ.ศ. ๒๕๖๑

(๕.๓) งานจ้างก่อสร้าง ที่กรมบัญชีกลางได้ขึ้นทะเบียนผู้ประกอบการงานก่อสร้างแล้ว และงานจ้างก่อสร้างที่หน่วยงานของรัฐได้มีการจัดทำบัญชีผู้ประกอบการงานก่อสร้างที่มีคุณสมบัติเบื้องต้นไว้แล้ว ก่อนวันที่พระราชบัญญัติการจัดซื้อจัดจ้างและการบริหารพัสดุภาครัฐมีผลใช้บังคับ

๑๔. กรณีโรงงานผสมแอสฟัลต์คอนกรีต ผู้ยื่นข้อเสนอจะต้องมีคุณสมบัติ ดังนี้

(๑) ผู้ยื่นข้อเสนอต้องมีโรงงานผสมแอสฟัลต์คอนกรีต หรือ ต้องมีเอกสารยินยอมให้ใช้ผลิตภัณฑ์จากโรงงานผสมแอสฟัลต์คอนกรีตที่ไม่ใช่ของผู้ยื่นข้อเสนอ ทั้งนี้เพื่อให้สามารถควบคุมอุณหภูมิของส่วนผสมแอสฟัลต์คอนกรีตได้ และเพื่อให้เป็นไปตามมาตรฐานแอสฟัลต์คอนกรีตของกรมทางหลวงชนบท มทช. ๒๓๐-๒๕๖๓

(๒) ต้องมีสำเนาใบอนุญาตประกอบกิจการโรงงาน (แบบ รง.๔) จากกรมโรงงานอุตสาหกรรมของผู้ยื่นข้อเสนอ หรือผู้ให้ความยินยอมใช้ผลิตภัณฑ์ ทั้งนี้ใบอนุญาตประกอบกิจการโรงงาน (แบบ รง.๔) จากกรมโรงงานอุตสาหกรรมต้องไม่หมดอายุ ถูกสั่งพักใช้ หรือเพิกถอน

(๓) กรณีไม่มีใบอนุญาตประกอบกิจการโรงงาน (แบบ รง.๔) จากกรมโรงงานอุตสาหกรรมให้ใช้หนังสือรับรองการตั้งหน่วยงานผลิตแอสฟัลต์คอนกรีต สำหรับหน่วยงานก่อสร้าง จากหน่วย

งานในสังกัดกรมโรงงานอุตสาหกรรมแทน ของผู้ยื่นข้อเสนอ หรือผู้ให้ความยินยอมใช้ผลิตภัณฑ์ ทั้งนี้ หนังสือ
รับรองดังกล่าว ต้องไม่หมดอายุ ถูกยกเลิก หรือเพิกถอน

(๔) ต้องมีแผนที่แสดงที่ตั้งโรงงานผสมแอสฟัลต์คอนกรีต และเส้นทางขนส่งจากโรงงาน
ผสมถึงกึ่งกลางของโครงการก่อสร้าง โดยมีระยะทางขนส่งไม่เกิน ๑๑๐ กิโลเมตร และต้องมีกำลังการผลิต
(Rated Capacity) ไม่น้อยกว่า ๖๐ ตันต่อชั่วโมง

(๕) กรณีใช้โรงงานผสมแอสฟัลต์คอนกรีตแบบเคลื่อนที่ (Mobile Asphalt
Concrete Plant) ให้ดำเนินการตามข้อ ๑๔ (๑) (๒) (๓) และ (๔)

ผู้ยื่นข้อเสนอต้องยื่นข้อเสนอและเสนอราคาทางระบบจัดซื้อจัดจ้างภาครัฐด้วยอิเล็กทรอนิกส์
ในวันที่ ๔ กุมภาพันธ์ ๒๕๖๘ ระหว่างเวลา ๐๙.๐๐ น. ถึง ๑๒.๐๐ น.

ผู้สนใจสามารถขอรับเอกสารประกวดราคาอิเล็กทรอนิกส์ โดยดาวน์โหลดเอกสารทางระบบ
จัดซื้อจัดจ้างภาครัฐด้วยอิเล็กทรอนิกส์ หัวข้อ ค้นหาประกาศจัดซื้อจัดจ้างได้ตั้งแต่วันที่ประกาศจนถึงวันเสนอ
ราคา

ผู้ยื่นข้อเสนอสามารถจัดเตรียมเอกสารข้อเสนอได้ตั้งแต่วันที่ประกาศจนถึงวันเสนอราคา

ผู้สนใจสามารถดูรายละเอียดได้ที่เว็บไซต์ www.saraburipao.go.th หรือ www.gprocurement.go.th หรือสอบถามทางโทรศัพท์หมายเลข ๐๓๖ ๖๗๙ ๗๗๘ ในวันและเวลาราชการ

ประกาศ ณ วันที่ ๒๐ มกราคม พ.ศ. ๒๕๖๘



(นางสาวนิภา ประชีพฉาย)

ปลัดองค์การบริหารส่วนจังหวัด ปฏิบัติหน้าที่

นายกองค์การบริหารส่วนจังหวัดสระบุรี



เอกสารประกวดราคาจ้างก่อสร้างด้วยการประกวดราคาอิเล็กทรอนิกส์ (e-bidding)

เลขที่ ๑๑/๒๕๖๘

ประกวดราคาจ้างก่อสร้างปรับปรุงถนนลาดยาง สาย สป.๓๑-๐๐๔๑ พหลโยธิน-วัดมงคลชัยพัฒนา หมู่ที่ ๕,๗ ต.ห้วยบง เชื่อมต่อหมู่ที่ ๑,๒ ต.เขาดินพัฒนา อ.เฉลิมพระเกียรติ จ.สระบุรี ด้วยวิธีประกวดราคา

อิเล็กทรอนิกส์ (e-bidding)

ตามประกาศ องค์การบริหารส่วนจังหวัดสระบุรี

ลงวันที่ ๒๐ มกราคม ๒๕๖๘

องค์การบริหารส่วนจังหวัดสระบุรี ซึ่งต่อไปเรียกว่า "องค์การบริหารส่วนจังหวัดสระบุรี" มีความประสงค์จะ ประกวดราคาจ้างก่อสร้างปรับปรุงถนนลาดยาง สาย สป.๓๑-๐๐๔๑ พหลโยธิน-วัดมงคลชัยพัฒนา หมู่ที่ ๕,๗ ต.ห้วยบง เชื่อมต่อหมู่ที่ ๑,๒ ต.เขาดินพัฒนา อ.เฉลิมพระเกียรติ จ.สระบุรี ด้วยวิธีประกวดราคาอิเล็กทรอนิกส์ (e-bidding) เพื่อปรับปรุงถนนลาดยาง สาย สป.๓๑-๐๐๔๑ พหลโยธิน-วัดมงคลชัยพัฒนา หมู่ที่ ๕,๗ ต.ห้วยบง เชื่อมต่อหมู่ที่ ๑,๒ ต.เขาดินพัฒนา อ.เฉลิมพระเกียรติ จ.สระบุรี ผิวจราจร กว้าง ๖.๐๐ เมตร ยาว ๑,๔๕๐.๐๐ เมตร หนา ๐.๐๕ เมตร หรือมีพื้นที่ไม่น้อยกว่า ๘,๗๐๐.๐๐ ตารางเมตร , ซ่อมแซมปากทางระบายน้ำ คสล.และฝารางระบายน้ำ คสล.เป็นระยะทางรวม ๒,๘๐๐.๐๐ เมตร ไม่มีไหล่ทาง ตามแบบขององค์การบริหารส่วนจังหวัดสระบุรี โดยมีข้อแนะนำและข้อกำหนดดังต่อไปนี้

๑. เอกสารแนบท้ายเอกสารประกวดราคาอิเล็กทรอนิกส์

- ๑.๑ ร่างรายละเอียดขอบเขตของงานทั้งโครงการ (Terms of Reference : TOR)
- ๑.๒ แบบใบเสนอราคาที่กำหนดไว้ในระบบจัดซื้อจัดจ้างภาครัฐด้วยอิเล็กทรอนิกส์
- ๑.๓ แบบสัญญาจ้างก่อสร้าง
- ๑.๔ แบบหนังสือคำประกัน
 - (๑) หลักประกันการเสนอราคา
 - (๒) หลักประกันสัญญา
- ๑.๕ สูตรการปรับราคา
- ๑.๖ บทนิยาม
 - (๑) ผู้ที่มีผลประโยชน์ร่วมกัน
 - (๒) การขัดขวางการแข่งขันอย่างเป็นธรรม
- ๑.๗ แบบบัญชีเอกสารที่กำหนดไว้ในระบบจัดซื้อจัดจ้างภาครัฐด้วยอิเล็กทรอนิกส์
 - (๑) บัญชีเอกสารส่วนที่ ๑

(๒) บัญชีเอกสารส่วนที่ ๒

๑.๘ แผนการใช้พัสดุที่ผลิตภายในประเทศและแผนการใช้เหล็กที่ผลิตภายในประเทศ

๑.๙ แผนการทำงาน

๒. คุณสมบัติของผู้ยื่นข้อเสนอ

๒.๑ มีความสามารถตามกฎหมาย

๒.๒ ไม่เป็นบุคคลล้มละลาย

๒.๓ ไม่อยู่ระหว่างเลิกกิจการ

๒.๔ ไม่เป็นบุคคลซึ่งอยู่ระหว่างถูกระงับการยื่นข้อเสนอหรือทำสัญญากับหน่วยงานของรัฐไว้ชั่วคราว เนื่องจากเป็นผู้ที่ไม่ผ่านเกณฑ์การประเมินผลการปฏิบัติงานของผู้ประกอบการตามระเบียบที่รัฐมนตรีว่าการกระทรวงการคลังกำหนดตามที่ประกาศเผยแพร่ในระบบเครือข่ายสารสนเทศของกรมบัญชีกลาง

๒.๕ ไม่เป็นบุคคลซึ่งถูกระบุชื่อไว้ในบัญชีรายชื่อผู้ทำงานและได้แจ้งเวียนชื่อให้เป็นผู้ทำงานของหน่วยงานของรัฐในระบบเครือข่ายสารสนเทศของกรมบัญชีกลาง ซึ่งรวมถึงนิติบุคคลที่ผู้ทำงานเป็นหุ้นส่วนผู้จัดการ กรรมการผู้จัดการ ผู้บริหาร ผู้มีอำนาจในการดำเนินงานในกิจการของนิติบุคคลนั้นด้วย

๒.๖ มีคุณสมบัติและไม่มีลักษณะต้องห้ามตามที่คณะกรรมการนโยบายการจัดซื้อจัดจ้าง และการบริหารพัสดุภาครัฐกำหนดในราชกิจจานุเบกษา

๒.๗ เป็นนิติบุคคลผู้มีอาชีพรับจ้างงานที่ประกวดราคาอิเล็กทรอนิกส์ดังกล่าว

๒.๘ ไม่เป็นผู้มีผลประโยชน์ร่วมกันกับผู้ยื่นข้อเสนอรายอื่นที่เข้ายื่นข้อเสนอให้แก่องค์การบริหารส่วนจังหวัดสระบุรี ณ วันประกาศประกวดราคาอิเล็กทรอนิกส์ หรือไม่เป็นผู้กระทำการอันเป็นการขัดขวาง การแข่งขันอย่างเป็นธรรมในการประกวดราคาอิเล็กทรอนิกส์ครั้งนี้

๒.๙ ไม่เป็นผู้ได้รับเอกสิทธิ์หรือความคุ้มกัน ซึ่งอาจปฏิเสธไม่ยอมขึ้นศาลไทย เว้นแต่รัฐบาล ของผู้ยื่นข้อเสนอได้มีคำสั่งให้สละเอกสิทธิ์และความคุ้มกันเช่นนั้น

๒.๑๐ ผู้ยื่นข้อเสนอต้องมีผลงานก่อสร้างประเภทเดียวกันกับผลงานที่ประกวดราคาจ้าง ก่อสร้างในวงเงินไม่น้อยกว่า ๒,๙๘๐,๐๐๐.๐๐ บาท (สองล้านเก้าแสนแปดหมื่นบาทถ้วน) และเป็นผลงานที่เป็นคู่สัญญาโดยตรงกับหน่วยงานของรัฐ หรือหน่วยงานเอกชนที่ องค์การบริหารส่วนจังหวัดสระบุรี เชื่อถือ

๒.๑๑ กิจการร่วมค้าที่ยื่นข้อเสนอในรูปแบบของ "กิจการร่วมค้า" ต้องมีคุณสมบัติดังนี้
กรณีที่ข้อตกลงระหว่างผู้เข้าร่วมค้ากำหนดให้ผู้เข้าร่วมค้ารายใดรายหนึ่งเป็นผู้เข้าร่วมค้าหลัก ข้อตกลงระหว่างผู้เข้าร่วมค้าจะต้องมีการกำหนดสัดส่วนหน้าที่และความรับผิดชอบในปริมาณงาน สิ่งของหรือมูลค่าตามสัญญาของผู้เข้าร่วมค้าหลักมากกว่าผู้เข้าร่วมค้ารายอื่นทุกราย

กรณีที่ข้อตกลงระหว่างผู้เข้าร่วมค้ากำหนดให้ผู้เข้าร่วมค้ารายใดรายหนึ่งเป็นผู้เข้าร่วมค้าหลัก กิจการร่วมค่านั้นต้องใช้ผลงานของผู้เข้าร่วมค้าหลักรายเดียวเป็นผลงานของกิจการร่วมค้าที่ยื่นข้อเสนอ

สำหรับข้อตกลงระหว่างผู้เข้าร่วมค้าที่ไม่ได้กำหนดให้ผู้เข้าร่วมค้ารายใดเป็นผู้เข้า

รวมค่าหลัก ผู้เข้าร่วมค่าทุกรายจะต้องมีคุณสมบัติครบถ้วนตามเงื่อนไขที่กำหนดไว้ในเอกสารเชิญชวน หรือ หนังสือเชิญชวน

กรณีที่ข้อตกลงระหว่างผู้เข้าร่วมค่ากำหนดให้มีการมอบหมายผู้เข้าร่วมค่ารายใด รายหนึ่งเป็นผู้ยื่นข้อเสนอ ในนามกิจการร่วมค้า การยื่นข้อเสนอดังกล่าวไม่ต้องมีหนังสือมอบอำนาจ

สำหรับข้อตกลงระหว่างผู้เข้าร่วมค่าที่ไม่ได้กำหนดให้ผู้เข้าร่วมค่ารายใดเป็นผู้ยื่น ข้อเสนอ ผู้เข้าร่วมค่าทุกรายจะต้องลงลายมือชื่อในหนังสือมอบอำนาจให้ผู้เข้าร่วมค่ารายใดรายหนึ่งเป็นผู้ยื่น ข้อเสนอ ในนามกิจการร่วมค้า

๒.๑๒ ผู้ยื่นข้อเสนอต้องลงทะเบียนที่มีข้อมูลถูกต้องครบถ้วนในระบบจัดซื้อจัดจ้างภาครัฐด้วย อิเล็กทรอนิกส์ (Electronic Government Procurement : e-GP) ของกรมบัญชีกลาง

๒.๑๓ ผู้ยื่นข้อเสนอต้องมีมูลค่าสุทธิของกิจการ ดังนี้

(๑) กรณีผู้ยื่นข้อเสนอเป็นนิติบุคคลที่จัดตั้งขึ้นตามกฎหมายไทยซึ่งได้จดทะเบียนเกินกว่า ๑ ปี ต้องมีมูลค่าสุทธิของกิจการ จากผลต่างระหว่างสินทรัพย์สุทธิหักด้วยหนี้สินสุทธิ ที่ปรากฏในงบแสดงฐานะการเงินที่มีการตรวจรับรองแล้ว ซึ่งจะต้องแสดงค่าเป็นบวก ๑ ปีสุดท้ายก่อนวันยื่นข้อเสนอ

(๒) กรณีผู้ยื่นข้อเสนอเป็นนิติบุคคลที่จัดตั้งขึ้นตามกฎหมายไทย ซึ่งยังไม่มีงบแสดงฐานะการเงินกับกรมพัฒนาธุรกิจการค้า ให้พิจารณาการกำหนดมูลค่าของทุนจดทะเบียน โดยผู้ยื่นข้อเสนอจะต้องมีทุนจดทะเบียนที่เรียกชำระมูลค่าหุ้นแล้ว ณ วันที่ยื่นข้อเสนอ ไม่ต่ำกว่า ๒ ล้านบาท

(๓) สำหรับการจัดซื้อจัดจ้างครั้งหนึ่งที่มีวงเงินเกิน ๕๐๐,๐๐๐ บาทขึ้นไป กรณีผู้ยื่นข้อเสนอเป็นบุคคลธรรมดา โดยพิจารณาจากหนังสือรับรองบัญชีเงินฝาก ไม่เกิน ๙๐ วันก่อนวันยื่นข้อเสนอ โดยต้องมีเงินฝากคงเหลือในบัญชีธนาคารเป็นมูลค่า ๑ ใน ๔ ของมูลค่างบประมาณของโครงการหรือรายการที่ยื่นข้อเสนอในแต่ละครั้ง และหากเป็นผู้ชนะการจัดซื้อจัดจ้างหรือเป็นผู้ได้รับการคัดเลือกจะต้องแสดงบัญชีเงินฝากที่มีมูลค่าดังกล่าวอีกครั้งหนึ่งในวันลงนามในสัญญา

(๔) กรณีที่ผู้ยื่นข้อเสนอไม่มีมูลค่าสุทธิของกิจการหรือทุนจดทะเบียน หรือมีแต่ไม่เพียงพอที่จะ เข้ายื่นข้อเสนอ ผู้ยื่นข้อเสนอสามารถขอวงเงินสินเชื่อ โดยต้องมีวงเงินสินเชื่อ ๑ ใน ๔ ของมูลค่างบประมาณของโครงการหรือรายการที่ยื่นข้อเสนอในครั้งนั้น (สินเชื่อที่ธนาคารภายในประเทศ หรือบริษัทเงินทุนหรือบริษัทเงินทุนหลักทรัพย์ที่ได้รับอนุญาตให้ประกอบกิจการเงินทุนเพื่อการพาณิชย์ และประกอบธุรกิจค้าประกันตามประกาศของธนาคารแห่งประเทศไทย ตามรายชื่อบริษัทเงินทุนที่ธนาคารแห่งประเทศไทยแจ้งเวียนให้ทราบ โดยพิจารณาจากยอดเงินรวมของวงเงินสินเชื่อที่สำนักงานใหญ่รับรอง หรือที่สำนักงานสาขารับรอง (กรณีได้รับมอบอำนาจจากสำนักงานใหญ่) ซึ่งออกให้แก่ผู้ยื่นข้อเสนอ นับถึงวันยื่นข้อเสนอไม่เกิน ๙๐ วัน)

(๕) กรณีตาม (๑) - (๔) ยกเว้นสำหรับกรณีดังต่อไปนี้

(๕.๑) กรณีที่ผู้ยื่นข้อเสนอเป็นหน่วยงานของรัฐ

(๕.๒) นิติบุคคลที่จัดตั้งขึ้นตามกฎหมายไทยที่อยู่ระหว่างการฟื้นฟูกิจการ

ตามพระราชบัญญัติล้มละลาย (ฉบับที่ ๑๐) พ.ศ. ๒๕๖๑

(๕.๓) งานจ้างก่อสร้าง ที่กรมบัญชีกลางได้ขึ้นทะเบียนผู้ประกอบการงานก่อสร้างแล้ว และงานจ้างก่อสร้างที่หน่วยงานของรัฐได้มีการจัดทำบัญชีผู้ประกอบการงานก่อสร้างที่มีคุณสมบัติเบื้องต้นไว้แล้ว ก่อนวันที่พระราชบัญญัติการจัดซื้อจัดจ้างและการบริหารพัสดุภาครัฐมีผลใช้บังคับ

๒.๑๔ กรณีโรงงานผสมแอสฟัลต์คอนกรีต ผู้ยื่นข้อเสนอจะต้องมีคุณสมบัติ ดังนี้

(๑) ผู้ยื่นข้อเสนอต้องมีโรงงานผสมแอสฟัลต์คอนกรีต หรือ ต้องมีเอกสารยินยอมให้ใช้ผลิตภัณฑ์จากโรงงานผสมแอสฟัลต์คอนกรีตที่ไม่ใช่ของผู้ยื่นข้อเสนอ ทั้งนี้เพื่อให้สามารถควบคุมอุณหภูมิของส่วนผสมแอสฟัลต์คอนกรีตได้ และเพื่อให้เป็นไปตามมาตรฐานแอสฟัลต์คอนกรีตของกรมทางหลวงชนบท มทช. ๒๓๐-๒๕๖๓

(๒) ต้องมีสำเนาใบอนุญาตประกอบกิจการโรงงาน (แบบ รง.๔) จากกรมโรงงานอุตสาหกรรมของผู้ยื่นข้อเสนอ หรือผู้ให้ความยินยอมใช้ผลิตภัณฑ์ ทั้งนี้ใบอนุญาตประกอบกิจการโรงงาน (แบบ รง.๔) จากกรมโรงงานอุตสาหกรรมต้องไม่หมดอายุ ถูกสั่งพักใช้ หรือเพิกถอน

(๓) กรณีไม่มีใบอนุญาตประกอบกิจการโรงงาน (แบบ รง.๔) จากกรมโรงงานอุตสาหกรรมให้ใช้หนังสือรับรองการตั้งหน่วยงานผลิตแอสฟัลต์คอนกรีต สำหรับหน่วยงานก่อสร้าง จากหน่วยงานในสังกัดกรมโรงงานอุตสาหกรรมแทน ของผู้ยื่นข้อเสนอ หรือผู้ให้ความยินยอมใช้ผลิตภัณฑ์ ทั้งนี้ หนังสือรับรองดังกล่าว ต้องไม่หมดอายุ ถูกยกเลิก หรือเพิกถอน

(๔) ต้องมีแผนที่แสดงที่ตั้งโรงงานผสมแอสฟัลต์คอนกรีต และเส้นทางขนส่งจากโรงงานผสมถึงกึ่งกลางของโครงการก่อสร้าง โดยมีระยะทางขนส่งไม่เกิน ๑๑๐ กิโลเมตร และต้องมีกำลังการผลิต (Rated Capacity) ไม่น้อยกว่า ๖๐ ตันต่อชั่วโมง

(๕) กรณีใช้โรงงานผสมแอสฟัลต์คอนกรีตแบบเคลื่อนที่ (Mobile Asphalt Concrete Plant) ให้ดำเนินการตามข้อ ๒.๑๔ (๑) (๒) (๓) และ (๔)

๓. หลักฐานการยื่นข้อเสนอ

ผู้ยื่นข้อเสนอจะต้องเสนอเอกสารหลักฐานยื่นมาพร้อมกับการเสนอราคาทางระบบจัดซื้อจัดจ้างภาครัฐด้วยอิเล็กทรอนิกส์ โดยแยกเป็น ๒ ส่วน คือ

๓.๑ ส่วนที่ ๑ อย่างน้อยต้องมีเอกสารดังต่อไปนี้

- (๑) ในกรณีผู้ยื่นข้อเสนอเป็นนิติบุคคล
 - (ก) ห้างหุ้นส่วนสามัญหรือห้างหุ้นส่วนจำกัด ให้ยื่นสำเนาหนังสือรับรองการจดทะเบียนนิติบุคคล บัญชีรายชื่อหุ้นส่วนผู้จัดการ ผู้มีอำนาจควบคุม (ถ้ามี)
 - (ข) บริษัทจำกัดหรือบริษัทมหาชนจำกัด ให้ยื่นสำเนาหนังสือรับรองการจดทะเบียนนิติบุคคล หนังสือบริคณห์สนธิ บัญชีรายชื่อกรรมการผู้จัดการ ผู้มีอำนาจควบคุม (ถ้ามี) และบัญชีผู้ถือหุ้นรายใหญ่ (ถ้ามี)
 - (๒) ในกรณีผู้ยื่นข้อเสนอเป็นบุคคลธรรมดาหรือคณะบุคคลที่มีขึ้นนิติบุคคล ให้ยื่นสำเนาบัตรประจำตัวประชาชนของผู้ยื่น ส่วนสำเนาข้อตกลงที่แสดงถึงการเข้าเป็นหุ้นส่วน (ถ้ามี) สำเนาบัตรประจำตัวประชาชนของผู้เป็นหุ้นส่วน หรือสำเนาหนังสือเดินทางของผู้เป็นหุ้นส่วนที่มีได้ถือสัญชาติไทย

(๓) ในกรณีผู้ยื่นข้อเสนอเป็นผู้ยื่นข้อเสนอร่วมกันในฐานะเป็นผู้ร่วมค้า ให้ยื่นสำเนาสัญญาของการเข้าร่วมค้า และเอกสารตามที่ระบุไว้ใน (๑) หรือ (๒) ของผู้ร่วมค้า แล้วแต่กรณี

(๔) ผู้ยื่นข้อเสนอต้องแสดงหลักฐานเกี่ยวกับมูลค่าสุทธิของกิจการ ดังนี้

(๔.๑) ในกรณีผู้ยื่นข้อเสนอเป็นนิติบุคคล ให้ยื่นงบแสดงฐานะการเงินที่มีการรับรองแล้วของ ๑ ปีสุดท้ายก่อนวันยื่นข้อเสนอ โดยให้ยื่นขณะเข้าเสนอราคา

(๔.๒) ในกรณีผู้ยื่นข้อเสนอเป็นบุคคลธรรมดา ให้ยื่นหนังสือรับรองบัญชีเงินฝาก ไม่เกิน ๙๐ วัน ก่อนวันยื่นข้อเสนอ โดยให้ยื่นขณะเข้าเสนอราคา และจะต้องแสดงหนังสือรับรองบัญชีเงินฝากที่มีมูลค่าดังกล่าวอีกครั้งหนึ่งในวันลงนามในสัญญา

(๔.๓) กรณีที่ผู้ยื่นข้อเสนอไม่มีมูลค่าสุทธิของกิจการและทุนจดทะเบียน หรือมีแต่ไม่เพียงพอที่จะเข้ายื่นข้อเสนอ ให้ยื่นสำเนาหนังสือรับรองวงเงินสินเชื่อ (สินเชื่อที่ธนาคารภายในประเทศหรือบริษัทเงินทุนหรือบริษัทเงินทุนหลักทรัพย์ที่ได้รับอนุญาตให้ประกอบกิจการเงินทุนเพื่อการพาณิชย์และประกอบธุรกิจค้าประกัน ตามประกาศของธนาคารแห่งประเทศไทย ตามรายชื่อบริษัทเงินทุนที่ธนาคารแห่งประเทศไทยแจ้งเวียนให้ทราบ โดยพิจารณาจากยอดเงินรวมของวงเงินสินเชื่อที่สำนักงานใหญ่รับรองหรือที่สำนักงานสาขารับรอง (กรณีได้รับมอบอำนาจจากสำนักงานใหญ่) ซึ่งออกให้แก่ผู้ยื่นข้อเสนอ นับถึงวันยื่นข้อเสนอไม่เกิน ๙๐ วัน)

(๕) สำเนาใบสำคัญแสดงการจดทะเบียนห้างหุ้นส่วนบริษัท พร้อมรับรองสำเนาถูกต้อง

(๖) สำเนาใบทะเบียนภาษีมูลค่าเพิ่ม พร้อมรับรองสำเนาถูกต้อง

(๗) บัญชีเอกสารส่วนที่ ๑ ทั้งหมดที่ได้ยื่นพร้อมกับการเสนอราคาทางระบบจัดซื้อจัดจ้างภาครัฐด้วยอิเล็กทรอนิกส์ ตามแบบในข้อ ๑.๗ (๑) โดยไม่ต้องแนบในรูปแบบ PDF File (Portable Document Format)

ทั้งนี้ เมื่อผู้ยื่นข้อเสนอดำเนินการแนบไฟล์เอกสารตามบัญชีเอกสารส่วนที่ ๑ ครบถ้วน ถูกต้องแล้ว ระบบจัดซื้อจัดจ้างภาครัฐด้วยอิเล็กทรอนิกส์จะสร้างบัญชีเอกสารส่วนที่ ๑ ตามแบบในข้อ ๑.๗ (๑) ให้โดยผู้ยื่นข้อเสนอไม่ต้องแนบบัญชีเอกสารส่วนที่ ๑ ดังกล่าวในรูปแบบ PDF File (Portable Document Format)

๓.๒ ส่วนที่ ๒ อย่างน้อยต้องมีเอกสารดังต่อไปนี้

(๑) ในกรณีที่ผู้ยื่นข้อเสนอมอบอำนาจให้บุคคลอื่นกระทำการแทนให้แนบหนังสือมอบอำนาจซึ่งติดอากรแสตมป์ตามกฎหมาย โดยมีหลักฐานแสดงตัวตนของผู้มอบอำนาจและผู้รับมอบอำนาจ ทั้งนี้หากผู้รับมอบอำนาจเป็นบุคคลธรรมดาต้องเป็นผู้ที่บรรลุนิติภาวะตามกฎหมายแล้วเท่านั้น

(๒) หลักประกันการเสนอราคา ตามข้อ ๕

(๓) สำเนาหนังสือรับรองผลงานก่อสร้าง

(๔) แบบหนังสือแจ้งยืนยันการให้ความยินยอมให้ใช้ผลิตภัณฑ์ของโรงงานผสม

แอสฟัลต์คอนกรีต

(๕) แบบแผนที่แสดงที่ตั้งโรงงานแอสฟัลต์คอนกรีต และเส้นทางขนส่งจากโรงงานผสมแอสฟัลต์คอนกรีตถึงกึ่งกลางของโครงการก่อสร้าง

(๖) สำเนาใบขึ้นทะเบียนผู้ประกอบการวิสาหกิจขนาดกลางและขนาดย่อม (SMEs) (ถ้ามี)

(๗) บัญชีเอกสารส่วนที่ ๒ ทั้งหมดที่ได้ยื่นพร้อมกับการเสนอราคาทางระบบจัดซื้อจัดจ้างภาครัฐด้วยอิเล็กทรอนิกส์ตามแบบในข้อ ๑.๗ (๒) โดยไม่ต้องแนบในรูปแบบ PDF File (Portable Document Format)

ทั้งนี้ เมื่อผู้ยื่นข้อเสนอดำเนินการแนบไฟล์เอกสารตามบัญชีเอกสารส่วนที่ ๒ ครบถ้วน ถูกต้องแล้ว ระบบจัดซื้อจัดจ้างภาครัฐด้วยอิเล็กทรอนิกส์จะสร้างบัญชีเอกสารส่วนที่ ๒ ตามแบบในข้อ ๑.๗ (๒) ให้โดยผู้ยื่นข้อเสนอไม่ต้องแนบบัญชีเอกสารส่วนที่ ๒ ดังกล่าวในรูปแบบ PDF File (Portable Document Format)

๔. การเสนอราคา

๔.๑ ผู้ยื่นข้อเสนอต้องยื่นข้อเสนอ และเสนอราคาทางระบบจัดซื้อจัดจ้างภาครัฐด้วยอิเล็กทรอนิกส์ตามที่กำหนดไว้ในเอกสารประกวดราคาอิเล็กทรอนิกส์นี้ โดยไม่มีเงื่อนไขใดๆ ทั้งสิ้น และจะต้องกรอกข้อความให้ถูกต้องครบถ้วน พร้อมทั้งหลักฐานแสดงตัวตนและทำการยืนยันตัวตนของผู้ยื่นข้อเสนอ โดยไม่ต้องแนบบใบเสนอราคาในรูปแบบ PDF File (Portable Document Format)

๔.๒ ให้ผู้ยื่นข้อเสนอกรอกรายละเอียดการเสนอราคาในใบเสนอราคาตามแบบเอกสารประกวดราคาจ้างก่อสร้างด้วยวิธีประกวดราคาอิเล็กทรอนิกส์ (e-bidding) ข้อ ๑.๒ ให้ครบถ้วน โดยไม่ต้องยื่น ใบแจ้งปริมาณงานและราคาและใบบัญชีรายการก่อสร้าง ในรูปแบบ PDF File (Portable Document Format)

ในการเสนอราคาให้เสนอราคาเป็นเงินบาทและเสนอราคาได้เพียงครั้งเดียวและราคาเดียว โดยเสนอราคารวม หรือราคาต่อหน่วย หรือราคาต่อรายการ ตามเงื่อนไขที่ระบุไว้ท้ายใบเสนอราคาให้ถูกต้อง ทั้งนี้ ราคารวมที่เสนอจะต้องตรงกันทั้งตัวเลขและตัวหนังสือ ถ้าตัวเลขและตัวหนังสือไม่ตรงกัน ให้ถือตัวหนังสือเป็นสำคัญ โดยคิดราคารวมทั้งสิ้นซึ่งรวมค่าภาษีมูลค่าเพิ่ม ภาษีอากรอื่น และค่าใช้จ่ายทั้งปวงไว้แล้ว

ราคาที่เสนอจะต้องเสนอกำหนดยื่นราคาไม่น้อยกว่า ๒๔๐ วัน ตั้งแต่วันเสนอราคาโดยภายในกำหนดยื่นราคา ผู้ยื่นข้อเสนอต้องรับผิดชอบราคาที่ตนได้เสนอไว้และจะถอนการเสนอราคามีได้

๔.๓ ผู้ยื่นข้อเสนอจะต้องเสนอกำหนดเวลาดำเนินการก่อสร้างแล้วเสร็จไม่เกิน ๙๐ วัน นับถัดจากวันลงนามในสัญญาจ้าง หรือวันที่ได้รับหนังสือแจ้งจาก องค์การบริหารส่วนจังหวัดสระบุรี ให้เริ่มทำงาน

๔.๔ ก่อนเสนอราคา ผู้ยื่นข้อเสนอควรตรวจดูร่างสัญญา ร่างรายละเอียดขอบเขตของงานทั้งโครงการ (Terms of Reference : TOR) ให้ถี่ถ้วนและเข้าใจเอกสารประกวดราคาจ้างอิเล็กทรอนิกส์

ทั้งหมดเสียก่อนที่จะตกลงยื่นข้อเสนอตามเงื่อนไขในเอกสารประกวดราคาจ้างอิเล็กทรอนิกส์

๔.๕ ผู้ยื่นข้อเสนอจะต้องยื่นข้อเสนอและเสนอราคาทางระบบจัดซื้อจัดจ้างภาครัฐด้วย อิเล็กทรอนิกส์ในวันที่ ๔ กุมภาพันธ์ ๒๕๖๘ ระหว่างเวลา ๐๙.๐๐ น. ถึง ๑๒.๐๐ น. และเวลาในการเสนอราคาให้ถือตามเวลาของระบบจัดซื้อจัดจ้างภาครัฐด้วยอิเล็กทรอนิกส์เป็นเกณฑ์

เมื่อพ้นกำหนดเวลายื่นข้อเสนอและเสนอราคาแล้ว จะไม่รับเอกสารการยื่นข้อเสนอ และการเสนอราคาใดๆ โดยเด็ดขาด

๔.๖ ผู้ยื่นข้อเสนอต้องจัดทำเอกสารสำหรับใช้ในการเสนอราคาในรูปแบบไฟล์เอกสาร ประเภท PDF File (Portable Document Format) โดยผู้ยื่นข้อเสนอต้องเป็นผู้รับผิดชอบตรวจสอบความครบถ้วน ถูกต้อง และชัดเจนของเอกสาร PDF File ก่อนที่จะยืนยันการเสนอราคา แล้วจึงส่งข้อมูล (Upload) เพื่อเป็นการเสนอราคาให้แก่องค์การบริหารส่วนจังหวัดสระบุรี ผ่านทางระบบจัดซื้อจัดจ้างภาครัฐด้วยอิเล็กทรอนิกส์

๔.๗ คณะกรรมการพิจารณาผลการประกวดราคาอิเล็กทรอนิกส์จะดำเนินการตรวจสอบ คุณสมบัติของผู้ยื่นข้อเสนอแต่ละรายว่า เป็นผู้ยื่นข้อเสนอที่มีผลประโยชน์ร่วมกันกับผู้ยื่นเสนอรายอื่นตามข้อ ๑.๖ (๑) หรือไม่ หากปรากฏว่าผู้ยื่นเสนอรายใดเป็นผู้ยื่นข้อเสนอที่มีผลประโยชน์ร่วมกันกับผู้ยื่นเสนอรายอื่น คณะกรรมการฯ จะตัดรายชื่อผู้ยื่นเสนอราคาที่มีผลประโยชน์ร่วมกันนั้นออกจากการเป็นผู้ยื่นข้อเสนอ

หากปรากฏต่อคณะกรรมการพิจารณาผลการประกวดราคาอิเล็กทรอนิกส์ว่า ก่อนหรือในขณะที่มีการพิจารณาข้อเสนอ มีผู้ยื่นเสนอรายใดกระทำการอันเป็นการขัดขวางการแข่งขันอย่างเป็นธรรมตาม ข้อ ๑.๖ (๒) และคณะกรรมการฯ เชื่อว่ามีการกระทำการอันเป็นการขัดขวางการแข่งขันอย่างเป็นธรรม คณะกรรมการฯ จะตัดรายชื่อผู้ยื่นเสนอรายนั้นออกจากการเป็นผู้ยื่นข้อเสนอ และองค์การบริหารส่วนจังหวัดสระบุรี จะพิจารณาลงโทษผู้ยื่นเสนอดังกล่าวเป็นผู้ทำงาน เว้นแต่ องค์การบริหารส่วนจังหวัดสระบุรี จะพิจารณาเห็นว่า ผู้ยื่นเสนอรายนั้น มิใช่เป็นผู้ริเริ่มให้มีการกระทำความผิดและได้ให้ความร่วมมือเป็นประโยชน์ต่อการพิจารณาขององค์การบริหารส่วนจังหวัดสระบุรี

๔.๘ ผู้ยื่นข้อเสนอจะต้องปฏิบัติ ดังนี้

(๑) ปฏิบัติตามเงื่อนไขที่ระบุไว้ในเอกสารประกวดราคาอิเล็กทรอนิกส์
(๒) ราคาที่เสนอจะต้องเป็นราคาที่รวมภาษีมูลค่าเพิ่ม และภาษีอื่นๆ (ถ้ามี) รวมค่าใช้จ่ายทั้งปวงไว้ด้วยแล้ว
(๓) ผู้ยื่นข้อเสนอจะต้องลงทะเบียนเพื่อเข้าสู่กระบวนการเสนอราคา ตามวันเวลาที่กำหนด

(๔) ผู้ยื่นข้อเสนอจะถอนการเสนอราคาที่เสนอแล้วไม่ได้

(๕) ผู้ยื่นข้อเสนอต้องศึกษาและทำความเข้าใจในระบบและวิธีการเสนอราคาด้วยวิธีประกวดราคาอิเล็กทรอนิกส์ ของกรมบัญชีกลางที่แสดงไว้ในเว็บไซต์ www.gprocurement.go.th

๔.๙ คู่สัญญาต้องจัดทำแผนการทำงานมาให้ภายใน ๓ วัน นับถัดจากวันลงนามใน

สัญญา โดยจัดทำแผนการทำงานตามเอกสารแนบท้ายเอกสารประกวดราคาอิเล็กทรอนิกส์ เว้นแต่เป็นกรณี สัญญาที่มีวงเงินไม่เกิน ๕๐๐,๐๐๐ บาท ทั้งนี้ แผนการทำงานให้ถือเป็นเอกสารส่วนหนึ่งของสัญญา

๔.๑๐ ผู้ยื่นข้อเสนอที่เป็นผู้ชนะการเสนอราคาต้องจัดทำแผนการใช้วัสดุที่ผลิตในประเทศและแผนการใช้เหล็กที่ผลิตในประเทศ โดยยื่นให้หน่วยงานของรัฐภายใน ๖๐ วัน นับถัดจากวันลงนามในสัญญา

๕. หลักประกันการเสนอราคา

ผู้ยื่นข้อเสนอต้องวางหลักประกันการเสนอราคาพร้อมกับการเสนอราคาทางระบบการ จัดซื้อจัดจ้างภาครัฐด้วยอิเล็กทรอนิกส์ โดยใช้หลักประกันอย่างหนึ่งอย่างใดดังต่อไปนี้

จำนวน ๓๗๓,๑๐๐.๐๐ บาท (สามแสนเจ็ดหมื่นสามพันหนึ่งร้อยบาทถ้วน)

๕.๑ เช็คหรือตราพท์ที่ธนาคารเซ็นส่งจ่าย ซึ่งเป็นเช็คหรือตราพท์ลงวันที่ที่ใช้เช็คหรือ ตราพท์นั้นชำระต่อเจ้าหน้าที่ในวันที่ยื่นข้อเสนอ หรือก่อนวันนั้นไม่เกิน ๓ วันทำการ

๕.๒ หนังสือค้ำประกันอิเล็กทรอนิกส์ของธนาคารภายในประเทศตามแบบที่คณะกรรมการนโยบายกำหนด

๕.๓ พันธบัตรรัฐบาลไทย

๕.๔ หนังสือค้ำประกันของบริษัทเงินทุนหรือบริษัทเงินทุนหลักทรัพย์ที่ได้รับอนุญาต ให้ ประกอบกิจการเงินทุนเพื่อการพาณิชย์และประกอบธุรกิจค้ำประกันตามประกาศของธนาคารแห่งประเทศไทย ตามรายชื่อบริษัทเงินทุนที่ธนาคารแห่งประเทศไทยแจ้งเวียนให้ทราบ โดยอนุโลมให้ใช้ตามตัวอย่าง หนังสือค้ำประกันของธนาคารที่คณะกรรมการนโยบายกำหนด

กรณีที่ผู้ยื่นข้อเสนอ นำเช็คหรือตราพท์ที่ธนาคารส่งจ่ายหรือพันธบัตรรัฐบาลไทยหรือ หนังสือค้ำประกันของบริษัทเงินทุนหรือบริษัทเงินทุนหลักทรัพย์ มาวางเป็นหลักประกันการเสนอราคาจะต้อง ส่งต้นฉบับเอกสารดังกล่าวมาให้องค์การบริหารส่วนจังหวัดสระบุรีตรวจสอบความถูกต้องในวันที่ ๗ กุมภาพันธ์ ๒๕๖๘ ระหว่างเวลา ๐๘.๓๐ น. ถึง ๑๖.๓๐ น.

กรณีที่ผู้ยื่นข้อเสนอที่ยื่นข้อเสนอในรูปแบบของ "กิจการร่วมค้า" ประสงค์จะใช้หนังสือ ค้ำประกันอิเล็กทรอนิกส์ของธนาคารในประเทศเป็นหลักประกันการเสนอราคาให้ระบุชื่อผู้เข้าร่วมค้ารายที่ สัญญาร่วมค้ากำหนดให้เป็นผู้เข้ายื่นข้อเสนอให้กับหน่วยงานของรัฐเป็นผู้ยื่นข้อเสนอ

หลักประกันการเสนอราคาตามข้อนี้ องค์กรบริหารส่วนจังหวัดสระบุรีจะคืนให้ผู้ยื่นขอ เสนอหรือผู้ค้ำประกันภายใน ๑๕ วัน นับถัดจากวันที่องค์กรบริหารส่วนจังหวัดสระบุรีได้พิจารณาเห็นชอบ รายงานผลคัดเลือกผู้ชนะการประกวดราคาเรียบร้อยแล้ว เว้นแต่ผู้ยื่นข้อเสนอรายที่คัดเลือกไว้ซึ่งเสนอราคาต่ำ สุดหรือได้คะแนนรวมสูงสุดไม่เกิน ๓ ราย ให้คืนได้ต่อเมื่อได้ทำสัญญาหรือข้อตกลง หรือผู้ยื่นข้อเสนอได้พ้น จากข้อผูกพันแล้ว

การคืนหลักประกันการเสนอราคา ไม่ว่าในกรณีใด ๆ จะคืนให้โดยไม่มีดอกเบี้ย

๖. หลักเกณฑ์และสิทธิในการพิจารณา

๖.๑ การพิจารณาผลการยื่นข้อเสนอประกวดราคาอิเล็กทรอนิกส์ครั้งนี้ องค์กร

บริหารส่วนจังหวัดสระบุรีจะพิจารณาตัดสินโดยใช้หลักเกณฑ์ ราคา

๖.๒ การพิจารณาผู้ชนะการยื่นข้อเสนอ

กรณีใช้หลักเกณฑ์ราคาในการพิจารณาผู้ชนะการยื่นข้อเสนอ องค์การบริหารส่วนจังหวัดสระบุรี จะพิจารณาจาก ราคารวม

๖.๓ หากผู้ยื่นข้อเสนอรายใดมีคุณสมบัติไม่ถูกต้องตามข้อ ๒ หรือยื่นหลักฐานการยื่นข้อเสนอไม่ถูกต้อง หรือไม่ครบถ้วนตามข้อ ๓ หรือยื่นข้อเสนอไม่ถูกต้องตามข้อ ๔ แล้ว คณะกรรมการพิจารณาผล การประกวดราคาอิเล็กทรอนิกส์จะไม่รับพิจารณาข้อเสนอของผู้ยื่นข้อเสนอรายนั้น เว้นแต่ ผู้ยื่นข้อเสนอรายใดเสนอเอกสารทางเทคนิคหรือรายละเอียดคุณลักษณะเฉพาะของพัสดุที่จะจ้างไม่ครบถ้วน หรือเสนอรายละเอียดแตกต่างไปจากเงื่อนไขที่องค์การบริหารส่วนจังหวัดสระบุรีกำหนดไว้ในประกาศและเอกสารประกวดราคาอิเล็กทรอนิกส์ ในส่วนที่มีสาระสำคัญและความแตกต่างนั้น ไม่มีผลทำให้เกิดการได้เปรียบเสียเปรียบ ต่อผู้ยื่นข้อเสนอรายอื่น หรือเป็นการผิดพลาดเล็กน้อย คณะกรรมการฯ อาจพิจารณาผ่อนปรนการตัดสินคดี ผู้ยื่นข้อเสนอรายนั้น

๖.๔ องค์การบริหารส่วนจังหวัดสระบุรีสงวนสิทธิ์ไม่พิจารณาข้อเสนอของผู้ยื่นข้อเสนอโดยไม่มีการผ่อนผัน ในกรณีดังต่อไปนี้

(๑) ไม่กรอกชื่อผู้ยื่นข้อเสนอในการเสนอราคาทางระบบจัดซื้อจัดจ้าง ด้วยอิเล็กทรอนิกส์

(๒) เสนอรายละเอียดแตกต่างไปจากเงื่อนไขที่กำหนดในเอกสารประกวดราคา อิเล็กทรอนิกส์ที่เป็นสาระสำคัญ หรือมีผลทำให้เกิดความได้เปรียบเสียเปรียบแก่ผู้ยื่นข้อเสนอรายอื่น

๖.๕ ในการตัดสินการประกวดราคาอิเล็กทรอนิกส์หรือในการทำสัญญา คณะกรรมการพิจารณาผลการประกวดราคาอิเล็กทรอนิกส์หรือองค์การบริหารส่วนจังหวัดสระบุรี มีสิทธิให้ผู้ยื่นข้อเสนอชี้แจงข้อเท็จจริงเพิ่มเติมได้ องค์การบริหารส่วนจังหวัดสระบุรีมีสิทธิที่จะไม่รับข้อเสนอ ไม่รับราคา หรือไม่ทำสัญญา หากข้อเท็จจริงดังกล่าวไม่เหมาะสมหรือไม่ถูกต้อง

๖.๖ องค์การบริหารส่วนจังหวัดสระบุรีทรงไว้ซึ่งสิทธิที่จะไม่รับราคาต่ำสุด หรือราคาหนึ่งราคาใด หรือราคาที่เสนอทั้งหมดก็ได้ และอาจพิจารณาเลือกจ้างในจำนวน หรือขนาด หรือเฉพาะรายการหนึ่งรายการใด หรืออาจจะยกเลิก การประกวดราคาอิเล็กทรอนิกส์โดยไม่พิจารณาจัดจ้างเลยก็ได้ สุดแต่จะพิจารณา ทั้งนี้ เพื่อประโยชน์ของทางราชการเป็นสำคัญ และให้ถือว่าการตัดสินของ องค์การบริหารส่วนจังหวัดสระบุรีเป็นเด็ดขาด ผู้ยื่นข้อเสนอจะเรียกร้องค่าใช้จ่าย หรือค่าเสียหายใดๆ มิได้ รวมทั้ง องค์การบริหารส่วนจังหวัดสระบุรีจะพิจารณายกเลิกการประกวดราคาอิเล็กทรอนิกส์และลงโทษผู้ยื่นข้อเสนอเป็นผู้ทำงานไม่ว่าจะเป็นผู้ยื่นข้อเสนอที่ได้รับการคัดเลือกหรือไม่ก็ตาม หากมีเหตุที่เชื่อได้ว่าผู้ยื่นข้อเสนอกระทำการโดยไม่สุจริต เช่น การเสนอเอกสารอันเป็นเท็จ หรือใช้ข้อมูลบุคคลธรรมดา หรือนิติบุคคลอื่นมาเสนอราคาแทน เป็นต้น

ในกรณีที่ผู้ยื่นข้อเสนอรายที่เสนอราคาต่ำสุด เสนอราคาต่ำจนคาดหมายได้ว่าไม่อาจดำเนินงานตามเอกสารประกวดราคาอิเล็กทรอนิกส์ได้ คณะกรรมการพิจารณาผลการประกวดราคา

อิเล็กทรอนิกส์หรือองค์การบริหารส่วนจังหวัดสระบุรี จะให้ผู้ยื่นข้อเสนอแนบขึ้นชี้แจงและแสดงหลักฐานที่ทำให้เชื่อได้ว่า ผู้ยื่นข้อเสนอสามารถดำเนินงานตามเอกสารประกวดราคาอิเล็กทรอนิกส์ให้เสร็จสมบูรณ์ หากคำชี้แจงไม่เป็นที่รับฟังได้ องค์การบริหารส่วนจังหวัดสระบุรี มีสิทธิที่จะไม่รับข้อเสนอหรือไม่รับราคาของผู้ยื่นข้อเสนอรายนั้น ทั้งนี้ ผู้ยื่นข้อเสนอดังกล่าวไม่มีสิทธิเรียกร้องค่าใช้จ่ายหรือค่าเสียหายใดๆ จากองค์การบริหารส่วนจังหวัดสระบุรี

๖.๗ ก่อนลงนามในสัญญา องค์การบริหารส่วนจังหวัดสระบุรี อาจประกาศยกเลิกการประกวดราคาอิเล็กทรอนิกส์ หากปรากฏว่ามีการกระทำที่เข้าลักษณะผู้ยื่นข้อเสนอที่ชนะการประกวดราคา หรือที่ได้รับการคัดเลือกมีผลประโยชน์ร่วมกัน หรือมีส่วนได้เสียกับผู้ยื่นข้อเสนอรายอื่น หรือขัดขวางการแข่งขันอย่างเป็นธรรม หรือสมยอมกันกับผู้ยื่นข้อเสนอรายอื่น หรือเจ้าหน้าที่ในการเสนอราคา หรือถือว่ากระทำการทุจริตอื่นใดในการเสนอราคา

๖.๘ หากผู้ยื่นข้อเสนอซึ่งเป็นผู้ประกอบการ SMEs เสนอราคาสูงกว่าราคาต่ำสุดของผู้ยื่นข้อเสนอรายอื่นที่ไม่เกินร้อยละ ๑๐ ให้หน่วยงานของรัฐจัดซื้อจัดจ้างกับผู้ประกอบการ SMEs ดังกล่าว โดยจัดเรียงลำดับผู้ยื่นข้อเสนอซึ่งเป็นผู้ประกอบการ SMEs ซึ่งเสนอราคาสูงกว่าราคาต่ำสุดของผู้ยื่นข้อเสนอรายอื่นไม่เกินร้อยละ ๑๐ ที่จะเรียกมาทำสัญญาไม่เกิน ๓ ราย

ผู้ยื่นข้อเสนอที่เป็นกิจการร่วมค้าที่จะได้สิทธิตามวรรคหนึ่ง ผู้เข้าร่วมค้าทุกราย จะต้องเป็นผู้ประกอบการ SMEs

ทั้งนี้ ผู้ประกอบการ SMEs ที่จะได้แต้มต่อด้านราคาตามวรรคหนึ่ง จะต้องมีวงเงินสัญญาสะสมตามปีปฏิทินรวมกับราคาที่เสนอในครั้งแล้ว มีมูลค่ารวมกันไม่เกินมูลค่าของรายได้ตามขนาดที่ขึ้นทะเบียนไว้กับ สสว.

๖.๙ หากผู้ยื่นข้อเสนอซึ่งมิใช่ผู้ประกอบการ SMEs แต่เป็นบุคคลธรรมดาที่ถือสัญชาติไทยหรือนิติบุคคลที่จัดตั้งขึ้นตามกฎหมายไทยเสนอราคาสูงกว่าราคาต่ำสุดของผู้ยื่นข้อเสนอซึ่งเป็นผู้ประกอบการธรรมดาที่มีได้ถือสัญชาติไทยหรือนิติบุคคลที่จัดตั้งขึ้นตามกฎหมายของต่างประเทศไม่เกินร้อยละ ๓ ให้จัดซื้อจัดจ้างกับบุคคลธรรมดาที่ถือสัญชาติไทยหรือนิติบุคคลที่จัดตั้งขึ้นตามกฎหมายไทยดังกล่าว

ผู้ยื่นข้อเสนอที่เป็นกิจการร่วมค้าที่จะได้สิทธิตามวรรคหนึ่ง ผู้เข้าร่วมค้าทุกราย จะต้องเป็นบุคคลธรรมดาที่ถือสัญชาติไทยหรือนิติบุคคลที่จัดตั้งขึ้นตามกฎหมายไทย

๗. การทำสัญญาจ้างก่อสร้าง

ผู้ชนะการประกวดราคาอิเล็กทรอนิกส์จะต้องทำสัญญาจ้างตามแบบสัญญา ดังระบุในข้อ ๑.๓ หรือทำข้อตกลงเป็นหนังสือกับองค์การบริหารส่วนจังหวัดสระบุรี ภายใน ๗ วัน นับถัดจากวันที่ได้รับแจ้ง และจะต้องวางหลักประกันสัญญาเป็นจำนวนเงินเท่ากับร้อยละ ๕ ของราคาค่าจ้างที่ประกวดราคาอิเล็กทรอนิกส์ ให้องค์การบริหารส่วนจังหวัดสระบุรียึดถือไว้ในขณะทำสัญญาโดยใช้หลักประกันอย่างหนึ่งอย่างใด ดังต่อไปนี้

๗.๑ เงินสด

๗.๒ เช็คหรือตราพท์ที่ธนาคารเซ็นสั่งจ่าย ซึ่งเป็นเช็คหรือตราพท์ลงวันที่ที่ใช้เช็คหรือ

ตราพื้ัน ขำระต่อเจ้าหน้าทีในวันทำสัญญา หรือก่อนวันนั้นไม่เกิน ๓ วันทำการ

๗.๓ หนังสือค้ำประกันของธนาคารภายในประเทศ ตามตัวอย่างที่คณะกรรมการนโยบายกำหนด ดังระบุในข้อ ๑.๔ (๒) หรือจะเป็นหนังสือค้ำประกันอิเล็กทรอนิกส์ตามวิธีการที่กรมบัญชีกลางกำหนด

๗.๔ หนังสือค้ำประกันของบริษัทเงินทุน หรือบริษัทเงินทุนหลักทรัพย์ที่ได้รับอนุญาตให้ประกอบกิจการเงินทุนเพื่อการพาณิชย์และประกอบธุรกิจค้ำประกันตามประกาศของธนาคารแห่งประเทศไทย ตามรายชื่อบริษัทเงินทุนที่ธนาคารแห่งประเทศไทยแจ้งเวียนให้ทราบ โดยอนุโลมให้ใช้ตามตัวอย่างหนังสือค้ำประกันของธนาคารที่คณะกรรมการนโยบายกำหนด ดังระบุในข้อ ๑.๔ (๒)

๗.๕ พันธบัตรรัฐบาลไทย

หลักประกันนี้จะคืนให้ โดยไม่มีดอกเบี้ยภายใน ๑๕ วันนับถัดจากวันที่ผู้ชนะการประกวดราคาอิเล็กทรอนิกส์ (ผู้รับจ้าง) พ้นจากข้อผูกพันตามสัญญาจ้างแล้ว

๘. ค่าจ้างและการจ่ายเงิน

องค์การบริหารส่วนจังหวัดสระบุรี จะจ่ายค่าจ้างซึ่งได้รวมภาษีมูลค่าเพิ่มตลอดจนภาษีอากรอื่น ๆ และค่าใช้จ่ายทั้งปวงด้วยแล้วโดยถือราคาเหมารวมเป็นเกณฑ์และกำหนดการจ่ายเงินเป็นจำนวน ๒ งวดดังนี้

งวดที่ ๑ เป็นจำนวนเงินในอัตราร้อยละ ๕๐ ของค่าจ้าง เมื่อผู้รับจ้างได้ปฏิบัติงาน

งานโครงสร้างทาง ประกอบด้วย

- งาน Milling (แล้วเสร็จ)

งานวางระบายน้ำ คสล.

- ฝารางระบายน้ำ คสล. ขนาด ๐.๖๐x๐.๔๐x๐.๑๐ เมตร (ทั้งหมดแล้วเสร็จ)

- ซ่อมแซมปากทรงระบายน้ำ คสล. (แล้วเสร็จ)

- ขุดลอกคูระบายน้ำ (แล้วเสร็จ)

ให้แล้วเสร็จภายใน ๔๕ วัน

งวดที่ ๒ (งวดสุดท้าย) เป็นจำนวนเงินในอัตราร้อยละ ๕๐ ของค่าจ้าง เมื่อผู้รับจ้างได้

ปฏิบัติงาน

งานโครงสร้างทาง ประกอบด้วย

- งาน Tack Coat

- งานปูผิวจราจร Asphalt Concrete (แล้วเสร็จ)

- งานเครื่องหมายจราจรและอุปกรณ์ความปลอดภัยทั้งหมดแล้วเสร็จ

- เก็บทำความสะอาด บริเวณสถานที่ก่อสร้างให้เป็นระเบียบเรียบร้อย, ติดตั้ง

เครื่องหมายจราจร, ป้ายโครงการหรือให้คณะกรรมการตรวจรับพัสดุได้ตรวจรับไว้เป็นที่เรียบร้อยแล้วทั้งหมดให้แล้วเสร็จเรียบร้อยตามสัญญาหรือข้อตกลงจ้างเป็นหนังสือ รวมทั้งทำสถานที่ก่อสร้างให้สะอาดเรียบร้อย ให้แล้วเสร็จภายใน ๔๕ วัน

๙. อัตราค่าปรับ

ค่าปรับตามสัญญาจ้างแนบท้ายเอกสารประกวดราคาอิเล็กทรอนิกส์ หรือข้อตกลงจ้าง เป็นหนังสือจะกำหนด ดังนี้

๙.๑ กรณีที่ผู้รับจ้างงานที่รับจ้างไปจ้างช่วงให้ผู้อื่นทำอีกทอดหนึ่งโดยไม่ได้รับ อนุญาตจากองค์การบริหารส่วนจังหวัดสระบุรี จะกำหนดค่าปรับสำหรับการฝ่าฝืนดังกล่าวเป็นจำนวนร้อยละ ๑๐.๐๐ ของวงเงินของงานจ้างช่วงนั้น

๙.๒ กรณีที่ผู้รับจ้างปฏิบัติผิดสัญญาจ้างก่อสร้าง นอกเหนือจากข้อ ๙.๑ จะกำหนด ค่าปรับเป็นรายวันเป็นจำนวนเงินตายตัวในอัตราร้อยละ ๐.๒๕ ของราคางานจ้าง

๑๐. การรับประกันความชำรุดบกพร่อง

ผู้ชนะการประกวดราคาอิเล็กทรอนิกส์ซึ่งได้ทำสัญญาจ้าง ตามแบบ ดังระบุในข้อ ๑.๓ หรือข้อตกลงจ้างเป็นหนังสือแล้วแต่กรณี จะต้องรับประกันความชำรุดบกพร่องของงานจ้างที่เกิดขึ้นภายใน ระยะเวลา ไม่น้อยกว่า ๒ ปี นับถัดจากวันที่องค์การบริหารส่วนจังหวัดสระบุรีได้รับมอบงาน โดยต้องรับ จัดการซ่อมแซมแก้ไขให้ใช้งานได้ดังเดิมภายใน ๑๕ วัน นับถัดจากวันที่ได้รับแจ้งความชำรุดบกพร่อง

๑๑. ข้อสงวนสิทธิในการยื่นข้อเสนอและอื่น ๆ

๑๑.๑ เงินค่าจ้างสำหรับงานจ้างครั้งนี้ ได้มาจากเงินอุดหนุนเฉพาะกิจ ปีงบประมาณ ๒๕๖๘

การลงนามในสัญญาจะกระทำต่อเมื่อ องค์การบริหารส่วนจังหวัดสระบุรีได้รับ อนุมัติเงิน ค่าก่อสร้างจากเงินอุดหนุนเฉพาะกิจ ปีงบประมาณ ๒๕๖๘

๑๑.๒ เมื่อองค์การบริหารส่วนจังหวัดสระบุรีได้คัดเลือกผู้ยื่นข้อเสนอรายใดให้เป็นผู้ รับจ้าง และได้ตกลงจ้าง ตามการประกวดราคาอิเล็กทรอนิกส์แล้ว ถ้าผู้รับจ้างจะต้องส่งหรือนำสิ่งของมาเพื่อ งานจ้างดังกล่าวเข้ามาจากต่างประเทศ และของนั้นต้องนำเข้ามาโดยทางเรือในเส้นทางที่มีเรือไทยเดินอยู่ และ สามารถให้บริการรับขนได้ตามที่รัฐมนตรีว่าการกระทรวงคมนาคมประกาศกำหนด ผู้ยื่นข้อเสนอซึ่งเป็นผู้ รับจ้างจะต้องปฏิบัติตามกฎหมายว่าด้วยการส่งเสริมการพาณิชย์ ดังนี้

(๑) แจ้งการส่งหรือนำสิ่งของดังกล่าวเข้ามาจากต่างประเทศต่อกรมเจ้าท่า ภายใน ๗ วัน นับตั้งแต่วันที่ผู้รับจ้างส่งหรือซื้อของจากต่างประเทศ เว้นแต่เป็นของที่รัฐมนตรีว่าการกระทรวง คมนาคมประกาศยกเว้นให้บรรทุกโดยเรืออื่นได้

(๒) จัดการให้สิ่งของดังกล่าวบรรทุกโดยเรือไทย หรือเรือที่มีสิทธิเช่นเดียวกับ เรือไทยจากต่างประเทศมายังประเทศไทย เว้นแต่จะได้รับอนุญาตจากกรมเจ้าท่า ให้บรรทุกสิ่งของนั้น โดยเรือ อื่น ที่มีใช้เรือไทย ซึ่งจะต้องได้รับอนุญาตเช่นนั้นก่อนบรรทุกของลงเรืออื่น หรือเป็นของที่รัฐมนตรีว่าการ กระทรวงคมนาคมประกาศยกเว้นให้บรรทุกโดยเรืออื่น

(๓) ในกรณีที่มิปฏิบัติตาม (๑) หรือ (๒) ผู้รับจ้างจะต้องรับผิดชอบตามกฎหมายว่า ด้วยการส่งเสริมการพาณิชย์

๑๑.๓ ผู้ยื่นข้อเสนอซึ่งองค์การบริหารส่วนจังหวัดสระบุรีได้คัดเลือกแล้ว ไม่ไปทำ

สัญญาหรือข้อตกลงจ้างเป็นหนังสือภายในเวลาที่กำหนดดังระบุไว้ในข้อ ๗ องค์การบริหารส่วนจังหวัดสระบุรี จะริบหลักประกันการยื่นข้อเสนอ หรือเรียกร้องจากผู้ออกหนังสือค้ำประกัน การยื่นข้อเสนอทันที และอาจพิจารณาเรียกร้องให้ชดใช้ความเสียหายอื่น (ถ้ามี) รวมทั้งจะพิจารณาให้เป็นผู้ทำงาน ตามระเบียบกระทรวงการคลังว่าด้วยการจัดซื้อจัดจ้างและการบริหารพัสดุภาครัฐ

๑๑.๔ องค์การบริหารส่วนจังหวัดสระบุรีสงวนสิทธิ์ที่จะแก้ไขเพิ่มเติมเงื่อนไข หรือข้อกำหนดในแบบสัญญาหรือข้อตกลงจ้างเป็นหนังสือให้เป็นไปตามความเห็นของสำนักงานอัยการสูงสุด (ถ้ามี)

๑๑.๕ ในกรณีที่เอกสารแนบท้ายเอกสารประกวดราคาอิเล็กทรอนิกส์ มีความขัดหรือแย้งกันผู้ยื่นข้อเสนอจะต้องปฏิบัติตามคำวินิจฉัยขององค์การบริหารส่วนจังหวัดสระบุรี คำวินิจฉัยดังกล่าวให้ถือเป็นที่สุด และ ผู้ยื่นข้อเสนอไม่มีสิทธิเรียกร้องค่าใช้จายใดๆ เพิ่มเติม

๑๑.๖ องค์การบริหารส่วนจังหวัดสระบุรี อาจประกาศยกเลิกการจัดจ้างในกรณีต่อไปนี้ได้ โดยที่ผู้ยื่นข้อเสนอจะเรียกร้องค่าเสียหายใดๆ จากองค์การบริหารส่วนจังหวัดสระบุรีไม่ได้

(๑) องค์การบริหารส่วนจังหวัดสระบุรีไม่ได้รับการจัดสรรเงินที่จะใช้ในการจัดจ้างหรือได้รับจัดสรรแต่ไม่เพียงพอที่จะทำการจัดจ้างครั้งนี้ต่อไป

(๒) มีการกระทำที่เข้าลักษณะผู้ยื่นข้อเสนอที่ชนะการจัดจ้างหรือที่ได้รับการคัดเลือกมี ผลประโยชน์ร่วมกัน หรือมีส่วนได้เสียกับผู้ยื่นข้อเสนอรายอื่น หรือขัดขวางการแข่งขันอย่างเป็นธรรมหรือสมยอมกันกับผู้ยื่นข้อเสนอรายอื่น หรือเจ้าหน้าที่ในการเสนอราคา หรือสื่อว่ากระทำการทุจริตอื่นใดในการเสนอราคา

(๓) การทำการจัดจ้างครั้งนี้ต่อไปอาจก่อให้เกิดความเสียหายแก่องค์การบริหารส่วนจังหวัดสระบุรี หรือกระทบต่อประโยชน์สาธารณะ

(๔) กรณีอื่นในทำนองเดียวกับ (๑) (๒) หรือ (๓) ตามที่กำหนดในกฎกระทรวงซึ่งออกตามความในกฎหมายว่าด้วยการจัดซื้อจัดจ้างและการบริหารพัสดุภาครัฐ

๑๒. การปรับราคาค่างานก่อสร้าง

การปรับราคาค่างานก่อสร้างตามสูตรการปรับราคาดังระบุในข้อ ๑.๕ จะนำมาใช้ในกรณีที่ ค่างานก่อสร้างลดลงหรือเพิ่มขึ้น โดยวิธีการต่อไปนี้

ตามเงื่อนไข หลักเกณฑ์ สูตรและวิธีคำนวณที่ใช้กับสัญญาแบบปรับราคาได้ตามมติ คณะรัฐมนตรีเมื่อวันที่ ๒๒ สิงหาคม ๒๕๓๒ เรื่อง การพิจารณาช่วยเหลือผู้ประกอบการอาชีพงานก่อสร้าง ตามหนังสือสำนักเลขาธิการคณะรัฐมนตรี ที่ นร ๐๒๐๓/ว ๑๐๙ ลงวันที่ ๒๔ สิงหาคม ๒๕๓๒

สูตรการปรับราคา (สูตรค่า K) จะต้องคงที่ที่ระดับที่กำหนดไว้ในวันแล้วเสร็จตามที่กำหนดไว้ในสัญญา หรือภายในระยะเวลาที่องค์การบริหารส่วนจังหวัดสระบุรีได้ขยายออกไป โดยจะใช้สูตรของทางราชการที่ได้ระบุในข้อ ๑.๕ ดังนี้

$$K \text{ ๓.๑} = ๐.๓๐ + ๐.๔๐ * Al / Au + ๐.๒๐ * Et / Eo + ๐.๑๐ * Ft / Fo$$

$$K \text{ ๓.๓} = ๐.๓๐ + ๐.๑๐ * Mt / Mo + ๐.๔๐ * At / Ao + ๐.๑๐ * Et / Eo + ๐.๑๐ * Ft / Fo$$

$$K \text{ ๓.๕} = ๐.๓๕ + ๐.๒๐ * It / Io + ๐.๑๕ * Ct / Co + ๐.๑๕ * Mt / Mo + ๐.๑๕ * St / So$$

๑๓. มาตรฐานฝีมือช่าง

เมื่อองค์การบริหารส่วนจังหวัดสระบุรีได้คัดเลือกผู้ยื่นข้อเสนอรายใดให้เป็นผู้รับจ้างและได้ตกลงจ้างก่อสร้าง ตามประกาศนี้แล้วผู้ยื่นข้อเสนอจะต้องตกลงว่าในการปฏิบัติงานก่อสร้างดังกล่าว ผู้ยื่นข้อเสนอจะต้องมีและใช้ผู้มีวุฒิบัตรระดับ ปวช. ปวส. และปวท. หรือเทียบเท่าจากสถาบันการศึกษาที่ ก.พ. รับรองให้เข้ารับราชการได้ ในอัตราไม่ต่ำกว่าร้อยละ ๑๐ ของแต่ละสาขาช่างแต่จะต้องมีจำนวนช่างอย่างน้อย ๑ คน ในแต่ละสาขาช่าง ดังต่อไปนี้

๑๓.๑ ช่างโยธาหรือช่างก่อสร้าง

๑๔. การปฏิบัติตามกฎหมายและระเบียบ

ในระหว่างระยะเวลาการก่อสร้าง ผู้ยื่นข้อเสนอที่ได้รับการคัดเลือกให้เป็นผู้รับจ้างต้องปฏิบัติตามหลักเกณฑ์ที่กฎหมายและระเบียบได้กำหนดไว้โดยเคร่งครัด

๑๕. การประเมินผลการปฏิบัติงานของผู้ประกอบการ

องค์การบริหารส่วนจังหวัดสระบุรี สามารถนำผลการปฏิบัติงานแล้วเสร็จตามสัญญาของผู้ยื่นข้อเสนอที่ได้รับการคัดเลือกให้ เป็นผู้รับจ้างเพื่อนำมาประเมินผลการปฏิบัติงานของผู้ประกอบการ

ทั้งนี้ หากผู้ยื่นข้อเสนอที่ได้รับการคัดเลือกไม่ผ่านเกณฑ์ที่กำหนดจะถูกระงับการยื่นข้อเสนอหรือทำสัญญากับองค์การบริหารส่วนจังหวัดสระบุรี ไว้ชั่วคราว

องค์การบริหารส่วนจังหวัดสระบุรี



๒๐ มกราคม ๒๕๖๘

๒๘๖๖๑๕๖๖



บันทึกข้อความ

ส่วนราชการ สำนักช่าง ส่วนการโยธา ฝ่ายสาธารณูปโภค โทร ๐-๓๖๒๑-๔๐๙๐

ที่ สป ๕๑๐๐๕.๒/๗๕๖๓

วันที่ ๑๘ ธันวาคม ๒๕๖๗





เรื่อง ขออนุมัติกำหนดราคากลางงานก่อสร้าง

เรียน นายกองค้การบริหารส่วนจังหวัดสระบุรี

ตามคำสั่งองค์การบริหารส่วนจังหวัดสระบุรี ที่ ๒๙๓๑/๒๕๖๗ ลงวันที่ ๑๒ พฤศจิกายน ๒๕๖๗ เรื่อง การแต่งตั้งคณะกรรมการจัดทำแบบบูรณาการงานก่อสร้างและกำหนดราคากลาง สำหรับการประกวดราคาจ้างก่อสร้างโครงการปรับปรุงถนนลาดยาง สาย สป.๑๑-๐๐๔๑ พหลโยธิน-วัดมงคลชัยพัฒนา หมู่ที่ ๕,๗ ตำบลห้วยบง เชื่อมต่อหมู่ที่ ๑,๒ ตำบลเขาหินพัฒนา อำเภอเฉลิมพระเกียรติ จังหวัดสระบุรี ด้วยวิธีประกวดราคาอิเล็กทรอนิกส์ (e-bidding) เพื่อดำเนินการตามระเบียบกระทรวงการคลังว่าด้วยการจัดซื้อจัดจ้างและการบริหารพัสดุภาครัฐ พ.ศ. ๒๕๖๐ นั้น

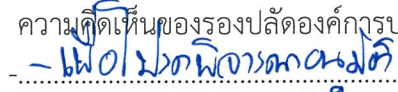
คณะกรรมการกำหนดราคากลาง ได้พิจารณากำหนดราคากลางโครงการดังกล่าว ตามเงินอุดหนุนเฉพาะกิจ ประจำปีงบประมาณ พ.ศ. ๒๕๖๘ จำนวนเงิน ๗,๕๖๒,๐๐๐.- บาท (เจ็ดล้านสี่แสนหกหมื่นสองพันบาทถ้วน) โดยอ้างอิงราคาตามราคาวัสดุก่อสร้าง ของสำนักงานพาณิชย์จังหวัดสระบุรีและพาณิชย์กรุงเทพฯ ราคาในท้องถิ่นและหลักเกณฑ์การคำนวณราคากลางงานก่อสร้างของกรมบัญชีกลาง จำนวน ๖,๕๘๙,๙๑๗.๗๙- บาท (หกล้านห้าแสนแปดหมื่นเก้าพันเก้าร้อยสิบเจ็ดบาทเจ็ดสิบเก้าสตางค์)

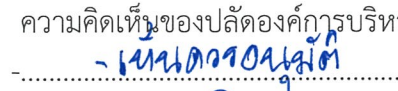
จึงเรียนมาเพื่อโปรดอนุมัติราคากลาง

(ลงชื่อ)  (นายฤชากร ทองทัย) หัวหน้าฝ่ายออกแบบ	ประธานกรรมการ	ความคิดเห็นของรองปลัดองค์การบริหารส่วนจังหวัด -  (นางทิตยาพร เพชรประดับ)
(ลงชื่อ)  (นายชานนท์ ตระกูลมานิต) นายช่างโยธาชำนาญงาน	กรรมการ	รองปลัดองค์การบริหารส่วนจังหวัดสระบุรี
(ลงชื่อ)  (นายพงศกร เพชรประดับ) วิศวกรโยธาชำนาญการ	กรรมการ	ความคิดเห็นของปลัดองค์การบริหารส่วนจังหวัด -  (นางสาวนิภา ประชีพฉาย) ปลัดองค์การบริหารส่วนจังหวัดสระบุรี
ความคิดเห็นของผู้อำนวยการส่วนการโยธา -  (นางสรารัตน์ สุขมะดัน) ผู้อำนวยการส่วนการโยธา		ความคิดเห็นของนายกองค้การบริหารส่วนจังหวัดสระบุรี -  (นายธนกฤต อัดละสัมปณณะ)
ความคิดเห็นของผู้อำนวยการสำนักช่าง -  (นางทิตยาพร เพชรประดับ)		รองนายกองค้การบริหารส่วนจังหวัด ปฏิบัติราชการแทน นายกองค้การบริหารส่วนจังหวัดสระบุรี
รองปลัดองค์การบริหารส่วนจังหวัดสระบุรี รักษาราชการแทน ผู้อำนวยการสำนักช่าง		

ตารางแสดงวงเงินงบประมาณที่ได้รับจัดสรรและราคากลางในงานจ้างก่อสร้าง

1. ชื่อโครงการ

ประกวดราคาจ้างก่อสร้างปรับปรุงถนนลาดยาง สาย สบ.ถ1-0041 พหลโยธิน-วัดมงคลชัยพัฒนา หมู่ที่ 5,7 ต.ห้วยบง
เชื่อมต่อหมู่ที่ 1,2 ต.เขาดินพัฒนา อ.เฉลิมพระเกียรติ จ.สระบุรี ด้วยวิธีประกวดราคาอิเล็กทรอนิกส์ (e-bidding) /

2. ปรับปรุงถนนลาดยาง สาย สบ.ถ1-0041 พหลโยธิน-วัดมงคลชัยพัฒนา หมู่ที่ 5,7 ต.ห้วยบงเชื่อมต่อหมู่ที่ 1,2 ต.เขาดินพัฒนา
หน่วยงานเจ้าของโครงการ องค์การบริหารส่วนจังหวัดสระบุรี / องค์การบริหารส่วนจังหวัดสระบุรี
อ.เฉลิมพระเกียรติ จ.สระบุรี
3. วงเงินงบประมาณที่ได้รับจัดสรร 7,462,000.00 บาท

4. ลักษณะงาน

โดยสังเขป ปรับปรุงถนนลาดยาง
.....
.....
.....
.....

5. ราคากลางคำนวณ ณ วันที่ 18 ธันวาคม 2567 เป็นเงิน 6,589,917.79 บาท

6. บัญชีประมาณการราคากลาง

6.1 แบบสรุปราคากลางงานทางสะพานและท่อเหลี่ยม

7. รายชื่อคณะกรรมการกำหนดราคากลาง

- 7.1 ฤชากร ทองทัย ประธานกรรมการกำหนดราคากลาง หัวหน้าฝ่ายออกแบบ 
- 7.2 ชานนท์ ตระกูลมานิต กรรมการกำหนดราคากลาง นายช่างโยธาชำนาญงาน
- 7.3 พงศกร เพชรประดับ กรรมการกำหนดราคากลาง วิศวกรโยธาชำนาญการ

แบบฟอร์มรายงานหรือสรุปราคากลางงานก่อสร้างทาง สะพาน และท่อเหลี่ยม

ชื่อโครงการ/งานก่อสร้าง

ประกวดราคาจ้างก่อสร้างปรับปรุงถนนลาดยาง สาย สป.ถ1-0041 พหลโยธิน-วัดมงคลชัยพัฒนา หมู่ที่ 5,7 ต.ห้วยบง เข้มต่อหมู่ที่ 1,2 ต.เขาดินพัฒนา อ.เฉลิมพระเกียรติ จ.สระบุรี

ด้วยวิธีประกวดราคาอิเล็กทรอนิกส์ (e-bidding)

หน่วยงานเจ้าของโครงการ/งานก่อสร้าง

องค์การบริหารส่วนจังหวัดสระบุรี/องค์การบริหารส่วนจังหวัดสระบุรี

ลำดับที่ ตามสัญญา	รายการงานก่อสร้าง	หน่วย	จำนวน	ราคาต่อหน่วย	ราคาทุน	FN	ราคาต่อหน่วย X FN	ราคากลาง
1	1. งาน MILLING หนา 5 ซม. เก็บกองตามสถานที่ที่กำหนด	ตร.ม.	5,610.000	14.12	79,213.20	1.3642	19.26	108,062.64
2	2. งานผิวทาง (SURFACE COURSES) 2.1 งานไพรม์โค้ด และแทคโค้ด (PRIME COAT & TACK COAT)	ตร.ม.	8,700.000	15.94	138,678.00	1.3642	21.74	189,184.52
3	2.1.1 งานลาดแอสฟัลต์แทคโค้ด (TACK COAT) 2.2 งานแอสฟัลต์คอนกรีต (ASPHALT CONCRETE) 2.2.1 งานชั้นผิวทางแอสฟัลต์คอนกรีต หนา.....ซม. (ASPHALT CONCRETE WEARING COURSE)	ตร.ม.	8,700.000	286.49	2,492,463.00	1.3642	390.82	3,400,218.02
	3. งานทางเชื่อมพื้นที่ 3.1 งานผิวทาง (SURFACE COURSES) 3.1.1 งานไพรม์โค้ด และแทคโค้ด (PRIME COAT & TACK COAT)							

พงศาร เพชรประดับ

18 ธันวาคม 2567 12:33:21

แบบฟอร์มรายงานหรือสรุปราคากลางงานก่อสร้างทาง สะพาน และท่อเหลี่ยม

ชื่อโครงการ/งานก่อสร้าง ประกวดราคาจ้างก่อสร้างปรับปรุงถนนลาดยาง สาย สป.ถ1-0041 พหลโยธิน-วัดมงคลชัยพัฒนา หมู่ที่ 5,7 ต.ห้วยบง เชื่อมต่อหมู่ที่ 1,2 ต.เขาดินพัฒนา อ.เฉลิมพระเกียรติ จ.สระบุรี

ด้วยวิธีประกวดราคาอิเล็กทรอนิกส์ (e-bidding)
หน่วยงานเจ้าของโครงการ/งานก่อสร้าง องค์การบริหารส่วนจังหวัดสระบุรี/องค์การบริหารส่วนจังหวัดสระบุรี

ลำดับที่ ตามสัญญา	รายการงานก่อสร้าง	หน่วย	จำนวน	ราคาต่อหน่วย	ราคาทุน	FN	ราคาต่อหน่วย X FN	ราคากลาง
4	3.1.1.1 งานลาดแอสฟัลต์แทคโค้ต (TACK COAT)	ตร.ม.	200.000	15.94	3,188.00	1.3642	21.74	4,349.06
	3.1.2 งานแอสฟัลต์คอนกรีต (ASPHALT CONCRETE)							
5	3.1.2.1 งานชั้นผิวทางแอสฟัลต์คอนกรีต หนา.....ซม. (ASPHALT CONCRETE WEARING COURSE)	ตร.ม.	200.000	286.49	57,298.00	1.3642	390.82	78,165.93
6	4. ป้ายกำหนดน้ำหนักบรรทุก	ชุด	1.000	11,760.00	11,760.00	1.3642	16,042.99	16,042.99
7	5. ป้ายจราจรแบบ ต-13	ชุด	2.000	2,980.00	5,960.00	1.3642	4,065.31	8,130.63
8	6. ป้ายจราจรแบบ ต-15	ชุด	1.000	2,980.00	2,980.00	1.3642	4,065.31	4,065.31
9	7. ป้ายจราจรแบบ ต-75	ชุด	1.000	2,980.00	2,980.00	1.3642	4,065.31	4,065.31
10	8. ป้ายจราจรแบบ ต-77	ชุด	2.000	4,380.00	8,760.00	1.3642	5,975.19	11,950.39
11	9. สัญญาณไฟกระพริบโซล่าเซลล์ + ป้ายจราจรแบบ ต-15	ชุด	1.000	15,260.00	15,260.00	1.3642	20,817.69	20,817.69
12	10. GUARD RAIL สำหรับทางตรงและทางโค้ง	ม.	148.000	1,300.00	192,400.00	1.3642	1,773.46	262,472.08

พงศาร เพชรประดับ

18 ธันวาคม 2567 12:33:21

แบบฟอร์มรายงานหรือสรุปราคากลางงานก่อสร้างทาง สะพาน และท่อเหลี่ยม

ชื่อโครงการ/งานก่อสร้าง ประมวลราคาจ้างก่อสร้างปรับปรุงถนนลาดยาง สาย สป.ถ1-0041 พหลโยธิน-วัดมิ่งมงคลชัยพัฒนา หมู่ที่ 5,7 ต.ห้วยบง เข้มต่อหมู่ที่ 1,2 ต.เขาดินพัฒนา อ.เฉลิมพระเกียรติ จ.สระบุรี

ด้วยวิธีประกวดราคาอิเล็กทรอนิกส์ (e-bidding)
หน่วยงานเจ้าของโครงการ/งานก่อสร้าง องค์การบริหารส่วนจังหวัดสระบุรี/องค์การบริหารส่วนจังหวัดสระบุรี

ลำดับที่ ตามสัญญา	รายการงานก่อสร้าง	หน่วย	จำนวน	ราคาต่อหน่วย	ราคาทุน	FN	ราคาต่อหน่วย X FN	ราคากลาง
13	11. หมดสะท้อนแสงชนิด 2 ทาง	ชุด	120.000	320.00	38,400.00	1.3642	436.54	52,385.28
14	12. สีเทอร์โมพลาสติกสะท้อนแสง (สีเหลือง + สีขาว)	ตร.ม.	579.300	290.00	167,997.00	1.3642	395.61	229,181.50
15	13. เส้นหยุด	ตร.ม.	.820	290.00	237.80	1.3642	395.61	324.40
16	14. งาน RUMBLE STRIP	ตร.ม.	20.930	460.00	9,627.80	1.3642	627.53	13,134.24
17	15. ฝารางระบายน้ำ คสล. ขนาด 0.60x0.40x0.10 ม.	ผา	4,580.000	318.55	1,458,959.00	1.3642	434.56	1,990,311.86
18	16. ซ่อมแซมปากรางระบายน้ำ คสล.	ม.	2,800.000	46.26	129,528.00	1.3642	63.10	176,702.09
19	17. ขุดลอกรางระบายน้ำ	ลบ.ม.	336.000	30.00	10,080.00	1.3642	40.92	13,751.13
20	18. ป้ายโครงการฯ	ชุด	1.000	4,840.00	4,840.00	1.3642	6,602.72	6,602.72
รวมราคากลาง								6,589,917.79

พงศกร เพชรประดับ

18 ธันวาคม 2567 12:33:21

หน้า 3 จาก 3

ปีงบประมาณ 2568



โครงการปรับปรุงถนนลาดยาง สายสบ.ถ1-0041 พหลโยธิน - วัดมงคลชัยพัฒนา
หมู่ที่ 5,7 ต.ห้วยบงเชื่อมต่อกับหมู่ที่ 1,2 ต.เขาคินพัฒนา อ.เฉลิมพระเกียรติ จ.สระบุรี

ฝ่ายสาธารณูปโภค ส่วนการโยธา
สำนักช่าง องค์การบริหารส่วนจังหวัดสระบุรี

คณะกรรมการจัดทำแบบบูรณาการงานก่อสร้าง
ตามคำสั่ง อบจ.สบ. ที่ ๒๓๒๑/๒๕๖๗
ลงวันที่ ๑๒ พฤศจิกายน ๒๕๖๗
แบบแปลนเลขที่ ๓๐๐๐๑/๒๕๖๗
ประธานกรรมการ
กรรมการ
กรรมการ
กรรมการ
กรรมการ

โครงการปรับปรุงถนนลาดยาง สายสบ.ถ1-0041 พหลโยธิน - วัดมงคลชัยพัฒนา
 หมู่ที่ 5,7 ต.ห้วยบงเชื่อมต่อหมู่ที่ 1,2 ต.เขาคินพัฒนา อ.เฉลิมพระเกียรติ จ.สระบุรี

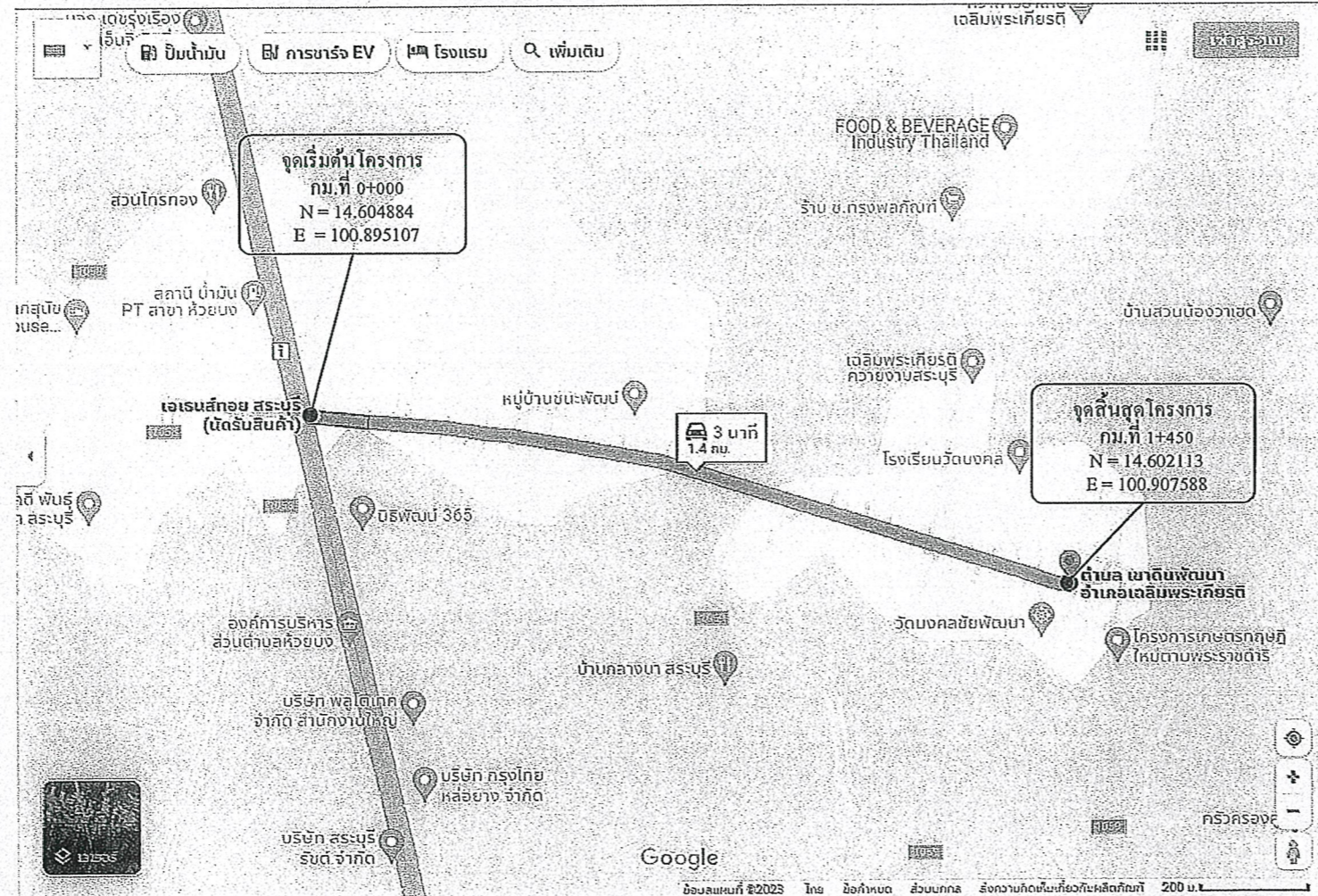

องค์การบริหารส่วนจังหวัดสระบุรี

โครงการ
 โครงการปรับปรุงถนนลาดยาง สายสบ.ถ1-0041
 พหลโยธิน - วัดมงคลชัยพัฒนา หมู่ที่ 5,7 ต.ห้วยบงเชื่อมต่อหมู่ที่ 1,2
 ต.เขาคินพัฒนา อ.เฉลิมพระเกียรติ จ.สระบุรี

เขียนแบบ		(นายจิตพล ศรีหิมาวัฒน์) ผู้ช่วยช่างโยธา
สำรวจ		(นายพงศกร เพชรประดับ) วิศวกรโยธาชำนาญการ
ออกแบบ		(นายพงศกร เพชรประดับ) วิศวกรโยธาชำนาญการ
วิศวกร ประจำ เขตพื้นที่		(นายมารุต ชาวสวน) วิศวกรโยธาชำนาญการพิเศษ (วช.)
ตรวจสอบ		(นายจิรพล บุญลือ) หัวหน้าฝ่ายสาธารณูปโภค
ตรวจทาน		(นางสราภรณ์ สุขมะดัน) ผู้อำนวยการส่วนการโยธา
เห็นชอบ		(นายสุรศักดิ์ สมภักดี) ผู้อำนวยการสำนักช่าง
เห็นชอบ		(นางกิตติยาพร เพชรประดับ) รองปลัดองค์การบริหารส่วนจังหวัด รักษาการแทน ปลัดองค์การบริหารส่วนจังหวัดสระบุรี
อนุมัติ		(นายธนภุต อัครกะสัมพันธ์) รองนายกองค์การบริหารส่วนจังหวัด ปฏิบัติราชการแทน

รายละเอียดการประกอบการปรับปรุงถนนลาดยาง
 รวมระยะทาง 1.45 กิโลเมตร
 - กม.ที่ 0+000 ถึง กม.ที่ 1+450 ระยะทาง 1.45 กิโลเมตร
 ผิวจราจรกว้าง 6.00 เมตร ยาว 1,450 เมตร ไม่มีไหล่ทาง ทน 0.05 ม.
 หรือคิดเป็นพื้นที่ลาดยางไม่น้อยกว่า 8,700 ตารางเมตร (ตามแบบ อบจ.สบ.)

กรณีที่ไม่สามารถดำเนินการได้ตามรูปแบบ และรายละเอียดที่กำหนดไว้ให้แจ้งคณะกรรมการตรวจรับวัสดุ
 ผ่านผู้ควบคุมงานเพื่อวินิจฉัย และหาข้อสรุป แต่ต้องไม่ก่อให้เกิดผลเสียต่อองค์การบริหารส่วนจังหวัดสระบุรี

สารบัญ		
แผ่นที่	รายการ	หมายเหตุ
1.	ปกแบบ	
2.	แผนที่สังเขป, รายละเอียด	
3.-4.	รายการประกอบแบบ	
5.	บัญชีปริมาณงาน	
6.	รูปตัดตามขวาง	
7.-8.	รูปแปลนตามยาว	
9.	แบบขยายงานปรับปรุงระยะขาน้ำ	

คณะกรรมการจัดทำแบบรูปขยายงานก่อสร้าง
 ตามคำสั่ง อบจ.สบ. ที่ ๒๒๓๓/๒๕๖๓
 ลงวันที่ ๑๒ พฤศจิกายน ๒๕๖๓
 แบบแปลนเลขที่ ๓๐๐๐๑/๒๕๖๓

ประธานกรรมการ:

กรรมการ:

กรรมการ:

กรรมการ:

รองนายกองค์การบริหารส่วนจังหวัด ปฏิบัติราชการแทน

NO SCALE
 วันที่ 02

รายการประกอบแบบ

- ผู้รับจ้างจะต้องทำการตรวจสอบแบบแปลนและรายการต่างๆ ให้เป็นที่ถูกต้อง พร้อมทั้งวางแผนการปฏิบัติงานให้เหมาะสม ถูกต้องตามขั้นตอนและตามมาตรฐานงานก่อสร้างที่ดีของงานก่อสร้างแต่ละรายการ โดยผู้รับจ้างจะต้องส่งแผนการปฏิบัติงานให้ผู้ว่าจ้างพิจารณาให้ความเห็นชอบก่อนดำเนินการ
- วัสดุต่างๆที่นำมาใช้ในงานก่อสร้าง ก่อนนำมาใช้จะต้องได้รับความเห็นชอบจากผู้ควบคุมงานเสียก่อน วัสดุใดหากมีการกำหนดมาตรฐานไว้ในมาตรฐานผลิตภัณฑ์อุตสาหกรรม (มอก.) การทดสอบและพิจารณาอนุมัติให้นำวัสดุดังกล่าวมาใช้ในงานก่อสร้างให้ถือปฏิบัติตามข้อกำหนดของ มอก. สำหรับวัสดุนั้นๆ หากภายหลังปรากฏว่าวัสดุที่นำมาใช้ในการก่อสร้างไม่ถูกต้องตามมาตรฐานกำหนดหรือไม่ถูกต้องตาม มอก. ผู้รับจ้างยังคงต้องรับผิดชอบความเสียหายหรือความผิดพลาดที่เกิดขึ้นทั้งสิ้น
- ผู้รับจ้างจะต้องทำการก่อสร้างด้วยความระมัดระวังโดยไม่ให้เกิดความเสียหายต่อทรัพย์สินของทางราชการและเอกชน
- ค่าระดับของหมุดหลักฐานตามแบบที่กำหนด (B.M.) เป็นค่าระดับสมมุติที่ใช้เฉพาะในการก่อสร้างเท่านั้น
- รถยนต์ส่งวัสดุรวมทั้งเครื่องจักรกลและเครื่องจักรที่ใช้ในการก่อสร้างต้องปฏิบัติตามกฎหมายกำหนด
- ผู้ควบคุมงาน หมายถึงผู้ควบคุมงานขององค์การบริหารส่วนจังหวัดสระบุรี
- มาตรฐานการก่อสร้างให้ใช้รายการมาตรฐานงานก่อสร้างกรมทางหลวงชนบท (มทข.) และ/หรือมาตรฐานงานทางหลวงท้องถิ่น (มอ.) ฉบับปัจจุบัน
- ที่จุดเริ่มต้นและจุดสิ้นสุดก่อสร้างรวมทั้งทางแยก ให้ปรับระดับของถนนให้กลมกลืนกับถนนเดิมโดยไม่ทำให้เกิดอุปสรรคต่อการจราจรและไม่เป็นอันตรายต่อชีวิตและทรัพย์สิน
- สาธารณูปโภคและสาธารณูปการต่างๆ เช่น ไฟฟ้า, โทรศัพท์, ประปา, ท่อระบายน้ำ เป็นต้น ที่อยู่บริเวณที่ก่อสร้าง และเป็นอุปสรรคต่อการก่อสร้าง ผู้รับจ้างจะต้องดำเนินการติดต่อหน่วยงานที่เกี่ยวข้อง เพื่อย้ายสิ่งต่างๆเหล่านั้น ไปให้พ้นค่าใช้จ่ายต่างๆ ให้เป็นของผู้รับจ้าง
- ท่อคสล. ให้ใช้ได้มาตรฐานตามที่ผลิต โดยไม่มีการตัดใช้ในการก่อสร้าง
- ให้แต่งดินเดิม และ/หรือ ท้องคลองเดิมบริเวณปลายท่อทั้งสองด้าน เพื่อให้สามารถระบายน้ำผ่านท่อได้
- จำนวนท่อและตำแหน่งการวางท่อลมระบายน้ำในแต่ละแถว อาจมีการเปลี่ยนแปลงได้ตามความเหมาะสม โดยให้อยู่ในดุลยพินิจของผู้ควบคุมงาน
- เครื่องหมายจราจร, รางระบายน้ำ และบ่อพัก อาจปรับแต่งให้เหมาะสมกับสภาพพื้นที่ได้ โดยให้อยู่ในดุลยพินิจของผู้ควบคุมงาน
- ตำแหน่งการก่อสร้างทางเชื่อม อาจปรับแต่งให้เหมาะสมกับสภาพพื้นที่ได้ โดยให้อยู่ในดุลยพินิจของผู้ควบคุมงาน
- การแก้ไขเปลี่ยนแปลงและการปรับแต่งตามข้อ 12, 13 และ 14 จะต้องไม่ทำให้ปริมาณโดยรวมทั้งสิ้นของแต่ละรายการน้อยกว่าที่กำหนดในแบบก่อสร้าง

- รายการใดที่ไม่ได้กำหนดไว้ในแบบหรือกำหนดไว้ไม่ชัดเจน หรือแสดงไว้ขัดแย้งกัน หรือมีปัญหาในการก่อสร้างหรือไม่เป็นไปตามหลักวิชาช่างที่ดี ให้รายงานและดำเนินการตามดุลยพินิจของคณะกรรมการตรวจรับพัสดุ
- ผู้รับจ้างจะต้องมีมาตรการในการป้องกันอุบัติเหตุต่างๆ อันอาจเกิดขึ้นจากการทำงานก่อสร้างไม่ว่าอันตรายนั้นๆจะมีสาเหตุมาจากสภาพแวดล้อมแห่งงานที่กระทำหรือมีสาเหตุจากการจัดการงานก่อสร้างที่ไม่เหมาะสม ทั้งนี้เพื่อความปลอดภัยของชีวิตและทรัพย์สินทั้งหมดที่เกี่ยวข้อง มาตรการเกี่ยวกับการป้องกันอุบัติเหตุที่ผู้รับจ้างจะต้องปฏิบัติตามมาตรฐานความปลอดภัยในการก่อสร้างที่กฎหมายกำหนด
- ผู้รับจ้างจะต้องติดตั้งป้ายเตือน เครื่องหมายจราจรหรือสัญญาณไฟ ในระหว่างก่อสร้างให้เป็นไปตามมาตรฐาน
- ระดับ Crown Slope ให้ก่อสร้างตามที่กำหนดในแบบโดยให้ตรวจสอบทุก 200 เมตร
- จัดหาเครื่องหมายจราจร กิจกรรมอำนวยความสะดวกขณะก่อสร้าง
- การตีเส้นจราจรให้ผู้รับจ้างเสนอ Shop Drawing ต่อผู้ควบคุมงานและคณะกรรมการตรวจรับพัสดุเห็นชอบก่อน 10 วัน
- หลังจากดำเนินการก่อสร้างผิวทาง Asphaltic Concrete แล้วให้ดำเนินการตัดหญ้าสองข้างทาง ให้เรียบร้อย

คณะกรรมการจัดทำแบบรายการงานก่อสร้าง
ตามคำสั่ง ขบจ.สบ. ที่ ๒๓๓๓/๒๕๖๓
ลงวันที่ ๑๒ พฤศจิกายน ๒๕๖๓
แบบแปลนเลขที่ ๓ ๐๐๐๑/๒๕๖๓

ประธานกรรมการ
กรรมการ
กรรมการ
กรรมการ



องค์การบริหารส่วนจังหวัดสระบุรี

โครงการ โครงการปรับปรุงถนนลาดยาง สายขส.๓๑-๐๐๔๑ พหลโยธิน - วัดมงคลชัยพัฒนา หมู่ที่ ๕, ๗ ต.ไผ่บางชุมเมืองต.หมู่ที่ ๑, ๒ ถ.เขาคันทรง อ.เฉลิมพระเกียรติ จ.สระบุรี		
เขียนแบบ		(นายจิตพล ศรีวิมพ์ท่ามาชัย) ผู้ช่วยนายช่างโยธา
สำรวจ		(นายพงศกร เพชรประดับ) วิศวกรโยธาชำนาญการ
ออกแบบ		(นายพงศกร เพชรประดับ) วิศวกรโยธาชำนาญการ
วิศวกรประจำเขตพื้นที่		(นายจรพล จรูญสิทธิ์) วิศวกรโยธาชำนาญการพิเศษ (วช.)
ตรวจสอบ		(นายจรพล จรูญสิทธิ์) หัวหน้าฝ่ายสาธารณูปโภค
ตรวจทาน		(นางสรารัตน์ สุขมะดัน) ผู้อำนวยการส่วนการโยธา
เห็นชอบ		(นายสุรศักดิ์ สมภักดิ์) ผู้อำนวยการสำนักช่าง
เห็นชอบ		(นางนิตยาพร เพชรประดับ) รองปลัดองค์การบริหารส่วนจังหวัด รักษาการแทน ปลัดองค์การบริหารส่วนจังหวัดสระบุรี
๐๓ (นายธรรณกฤต อัครกะสัมพันธ์) รองนายก อบจ. สระบุรี		
ผู้บังคับบัญชาการปกครองส่วนท้องถิ่นจังหวัดสระบุรี		
มาตราส่วน	NO SCALE	วันที่ออก/ปี
แบบเลขที่	๐๓	หน้า/ที่

ข้อกำหนดเกี่ยวกับการใช้วัสดุก่อสร้างและครุภัณฑ์ตามสัญญาก่อสร้างเพื่อส่งเสริมการใช้
สินค้า/ผลิตภัณฑ์ ที่ผลิตในประเทศ

ภาคผนวก 2



องค์การบริหารส่วนจังหวัดสระบุรี

โครงการ
โครงการปรับปรุงถนนลาดยาง สายตบ.01-0041
เทศบาลอินทร์ - วัดมงคลชัยพัฒนา หมู่ที่ 5,7 ต.ห้วยบงเขื่อนลำนครหลวงที่ 1,2
ต.เขาหินพัฒนา อ.มลิวพระเกียรติ จ.สระบุรี

เขียนแบบ		(นายชิตพล ศรีทิพย์มาตย์) ผู้ช่วยนายช่างโยธา
สำรวจ		(นายพงศกร เพชรประดับ) วิศวกรโยธาชำนาญการ
ออกแบบ		(นายพงศกร เพชรประดับ) วิศวกรโยธาชำนาญการ
วิศวกร ประจำ เขตพื้นที่		(นายมารุต ชาวสวน) วิศวกรโยธาชำนาญการพิเศษ (วช.)
ตรวจสอบ		(นายจิรพล บุญถือ) หัวหน้าฝ่ายสาธารณูปโภค
ตรวจทาน		(นางสรารัตน์ สุขมะดัน) ผู้อำนวยการส่วนการโยธา
เห็นชอบ		(นายสุรศักดิ์ สมภักดิ์) ผู้อำนวยการสำนักช่าง
เห็นชอบ		(นางกัญญาพร เพชรประดับ) รองปลัดองค์การบริหารส่วนจังหวัด รักษาราชการแทน ปลัดองค์การบริหารส่วนจังหวัดสระบุรี
อนุมัติ		(นายธนภฤต อัคระสัมปยุตธ)

ตารางการจัดทำแผนการใช้วัสดุที่ผลิตภายในประเทศ
โครงการ.....

รายการวัสดุหรือครุภัณฑ์ที่ใช้ในโครงการ
แผนการใช้วัสดุที่ผลิตภายในประเทศ

ลำดับ	รายการ	หน่วย	ปริมาณ	ราคาต่อหน่วย (บาท)	เป็นเงิน (รวม)	วัสดุ ในประเทศ	วัสดุ ต่างประเทศ
๑							
๒							
๓							
๔							
๕							
รวม							
อัตรา (ร้อยละ)							

ลงชื่อ.....(ผู้สัญญาฝ่ายผู้รับจ้าง)

หมายเหตุ

ราคาต่อหน่วยที่ใช้ในตารางการจัดทำแผนการใช้วัสดุก่อสร้างภายในประเทศ เป็น
ราคาตามใบแจ้งปริมาณงานและราคาซึ่งแนบสัญญาก่อสร้างซึ่งจัดทำตามหนังสือ
ที่ กก(กวจ) 0405.2 / 2452 ลว 17 กันยายน 2562 (2452) และกรณีการจัดจ้าง
ด้วยวิธีการเฉพาะเจาะจง ให้เป็นราคาแนบท้ายสัญญาที่ผ่านการดำเนินการด้วยวิธี
การเดียวกันกับหนังสือ 2452

ภาคผนวก 3

ตารางการจัดทำแผนการใช้เหล็กที่ผลิตภายในประเทศ
โครงการ.....

รายการวัสดุหรือครุภัณฑ์ที่ใช้ในโครงการ
แผนการใช้เหล็กที่ผลิตภายในประเทศ
ปริมาณเหล็กทั้งโครงการ xxx (ตัน)

ลำดับ	รายการ	หน่วย	ปริมาณ	เหล็ก ในประเทศ	เหล็ก ต่างประเทศ
๑					
๒					
๓					
๔					
๕					
รวม					
อัตรา (ร้อยละ)					

ลงชื่อ.....(ผู้สัญญาฝ่ายผู้รับจ้าง)

คณะกรรมการ
ตามคำสั่ง อบ.สระบุรี ที่.....
ลงวันที่ ๑๓ พฤศจิกายน ๒๕๖๓
แบบแปลนเลขที่ ๓๐๐๐๗/๒๕๖๓

ประธานกรรมการ
กรรมการ
กรรมการ
กรรมการ

1. ผู้รับจ้างต้องใช้วัสดุก่อสร้างหรือครุภัณฑ์ที่เป็นส่วนหนึ่งของงานก่อสร้าง (ถ้ามี) ตาม
โครงการก่อสร้างโดยต้องเป็นวัสดุก่อสร้างหรือครุภัณฑ์ที่เป็นผลิตภัณฑ์ที่ผลิตภายใน
ประเทศไม่น้อยกว่าร้อยละ 60 ของมูลค่าวัสดุก่อสร้างที่ใช้ในโครงการก่อสร้างนี้ทั้งนี้หาก
งานก่อสร้างมีวัสดุก่อสร้างที่เป็นเหล็กจะต้องใช้วัสดุก่อสร้างที่เป็นเหล็กซึ่งเป็นสินค้าผลิต
ภายในประเทศไม่น้อยกว่าร้อยละ 90 ของปริมาณเหล็กที่ใช้ตามสัญญาก่อสร้างนี้

2. ผู้รับจ้างต้องเสนอแผนการใช้วัสดุก่อสร้างและครุภัณฑ์ที่เป็นผลิตภัณฑ์ที่ผลิตภายใน
ประเทศตามสัญญาจ้างก่อสร้างนี้ตามเอกสารภาคผนวก 2 และภาคผนวก 3 (ภาค
ผนวก 3 เฉพาะกรณีที่เป็นงานก่อสร้างที่มีวัสดุก่อสร้างที่เป็นเหล็ก) ให้ผู้ว่าจ้างตามระยะ
เวลาที่กำหนดในสัญญาจ้าง (ถ้ามี) แต่ต้องไม่ช้ากว่า 60 วันหลังจากลงนามในสัญญาจ้าง
ก่อสร้างหากผู้รับจ้างไม่เสนอแผนตามเวลาที่กำหนด ถือว่าผู้รับจ้างผิดสัญญาผู้ว่าจ้างมี
สิทธิ์ยกเลิกสัญญาได้

แผนการใช้วัสดุก่อสร้าง ที่ผู้รับจ้างเสนอสามารถปรับเปลี่ยนได้ตามความจำเป็นเพื่อให้
มูลค่าปริมาณการใช้วัสดุก่อสร้าง ซึ่งเป็นผลิตภัณฑ์ที่ผลิตในประเทศไม่น้อยกว่าร้อย
ละ 60 ทั้งนี้ผู้รับจ้างต้องแจ้งการปรับแผนให้ผู้ว่าจ้างก่อสร้างทราบก่อนดำเนินการนำวัสดุ
ก่อสร้างฯ ตามแผนที่ปรับใหม่มาใช้ล่วงหน้าอย่างน้อย 7 วัน ทั้งนี้ต้องก่อนการส่งมอบงาน
แต่ละงวด

3. ผู้รับจ้างต้องแสดงหลักฐานเพื่อประกอบการพิจารณาว่าวัสดุก่อสร้างหรือครุภัณฑ์เป็น
ผลิตภัณฑ์ที่ผลิตภายในประเทศอย่างใดอย่างหนึ่งแล้วแต่กรณี แสดงต่อผู้ว่าจ้างเมื่อผู้
ว่าจ้างร้องขอ เพื่อประกอบการตรวจสอบของผู้ว่าจ้างว่าวัสดุก่อสร้าง/ครุภัณฑ์ที่
ผู้รับจ้างนำมาใช้เป็นผลิตภัณฑ์ที่ผลิตในประเทศหรือไม่ ดังนี้

- 1) สำเนาใบรับรองสินค้าที่ผลิตในประเทศ Made in Thailand [M.I.T] ที่ออกโดย
สภาอุตสาหกรรมแห่งประเทศไทย
- 2) ฉลากสินค้า ที่แสดงว่าเป็นสินค้าที่ผลิตในประเทศไทย
- 3) หลักฐานแสดงที่ตั้งของแหล่งผลิต ที่สามารถแสดงได้ว่าเป็นวัสดุก่อสร้างที่
เป็นผลิตภัณฑ์ในประเทศ เช่นตำแหน่งที่ตั้งโรงงานไม่พิน ทหารราช บ่อดินเป็นต้น

รองนายกองค์การบริหารส่วนจังหวัด ปฏิบัติราชการแทน
นายกองค์การบริหารส่วนจังหวัดสระบุรี

มาตราส่วน NO SCALE
วันเดือนปี
แบบลงที่ 04

ตาราง

บัญชีปริมาณงาน				
ลำดับที่	รายการ	หน่วย	ปริมาณงาน	หมายเหตุ
1.	งาน โครงสร้างทางและผิวจราจร			
1.1	งาน Milling (5 ซม.)	ตร.ม.	5,610.00	ชนกอง อบจ.สระบุรี
1.2	งาน Tack Coat	ตร.ม.	8,700.00	
1.3	งานผิวจราจร Asphalt Concrete หนา 0.05 ม.	ตร.ม.	8,700.00	
1.4	งานไหล่ทาง Asphalt Concrete หนา 0.05 ม.	ตร.ม.	-	
2.	งานทางเชื่อมพื้นที่			
2.1	งาน Tack Coat	ตร.ม.	200.00	
2.2	งานผิวจราจร Asphalt Concrete หนา 0.05 ม.	ตร.ม.	200.00	
3.	งานป้ายจราจร			
3.1	ป้ายกำหนดน้ำหนักบรรทุก	ชุด	1.00	
3.2	ป้ายจราจรแบบ ด.13	ชุด	2.00	
3.3	ป้ายจราจรแบบ ด.15	ชุด	1.00	
3.4	ป้ายจราจรแบบ ด.75	ชุด	1.00	
3.5	ป้ายจราจรแบบ ด.77	ชุด	2.00	
3.6	สัญญาณไฟกระพริบแบบโซล่าเซลล์ + ป้าย ด.15	ชุด	1.00	
3.7	Guard Rail สำหรับทางตรงและทางโค้ง	เมตร	148.00	
3.8	หมุดสะท้อนแสงชนิด 2 ทาง	ชุด	120.00	

บัญชีปริมาณงาน				
ลำดับที่	รายการ	หน่วย	ปริมาณงาน	หมายเหตุ
4.	เครื่องหมายบนผิวทาง			
4.1	สีเทอร์โมพลาสติกสะท้อนแสง (สีเหลือง + สีขาว)	ตร.ม.	579.30	15 ซม.
4.2	เส้นหยุด	ตร.ม.	0.82	
4.3	งาน Rumble Strip	ตร.ม.	20.93	3.00 ชุด
5.	งานป้ายโครงการ			
5.1	ฝารางระบายน้ำ คสล. ขนาด 0.60 x 0.40 x 0.10 ม.	ฝา	4,580.00	
5.2	ช่องระบายน้ำคสล.	ม.	2,800.00	
5.3	ชุดออกถูระบายน้ำ	ลบ.ม.	336.00	
6.	งานป้ายโครงการ			
6.1	ป้ายโครงการ(ป้ายเหล็ก)	ชุด	1	

คณะกรรมการจัดทำแบบรูปการงานก่อสร้าง
ตามคำสั่ง อบจ.ส.บ. ที่ ๓๓๖๐ / ๒๕๖๓
ลงวันที่ ๑๓ พฤศจิกายน ๒๕๖๓
แบบแปลนเลขที่ ๓,๐๐๐๓/๒๕๖๓

ประธานกรรมการ
กรรมการ
กรรมการ
กรรมการ



องค์การบริหารส่วนจังหวัดสระบุรี

โครงการ
โครงการปรับปรุงถนนลาดยาง สายส.บ.๑-๐๐๔
พหลโยธิน - วัดมงคลชัยพัฒนา หมู่ที่ ๕, ๗ ต.หัวเมืองเขมตอ หมู่ที่ 1, 2
ต.เขลาคันพัฒนา อ.เฉลิมพระเกียรติ จ.สระบุรี

เขียนแบบ		(นายจิตพล ศรีพิมพ์มาตย์) ผู้ช่วยนายช่างโยธา
สำรวจ		(นายทงศกร เพชรประดับ) วิศวกรโยธาชำนาญการ
ออกแบบ		(นายทงศกร เพชรประดับ) วิศวกรโยธาชำนาญการ
วิศวกร ประจำ เขตพื้นที่		(นายบรรด ราวสวน) วิศวกรโยธาชำนาญการพิเศษ (วช.)
ตรวจสอบ		(นายจิรพล บุญถือ) หัวหน้าฝ่ายสาธารณูปโภค
ตรวจทาน		(นางสรารัตน์ สุขมะดัน) ผู้อำนวยการส่วนการโยธา
เห็นชอบ		(นายสุรศักดิ์ สมภักดิ์) ผู้อำนวยการสำนักช่าง
เห็นชอบ		(นางกิตติยาพร ทนพรประดับ) รองปลัดองค์การบริหารส่วนจังหวัด รักษาราชการแทน ปลัดองค์การบริหารส่วนจังหวัดสระบุรี
อนุมัติ		(นายธนภฤต อัครณะสัมพันธ์) รองนายกองค์การบริหารส่วนจังหวัด ปฏิบัติราชการแทน นายกองค์การบริหารส่วนจังหวัดสระบุรี

โครงการปรับปรุงถนนลาดยาง สายสบ.ถ1-0041 พหลโยธิน - วัดมงคลชัยพัฒนา
 หมู่ที่ 5,7 ต.ห้วยบงเชื่อมต่อหมู่ที่ 1,2 ต.เขาดินพัฒนา อ.เฉลิมพระเกียรติ จ.สระบุรี
 ระยะทาง 1.45 กิโลเมตร

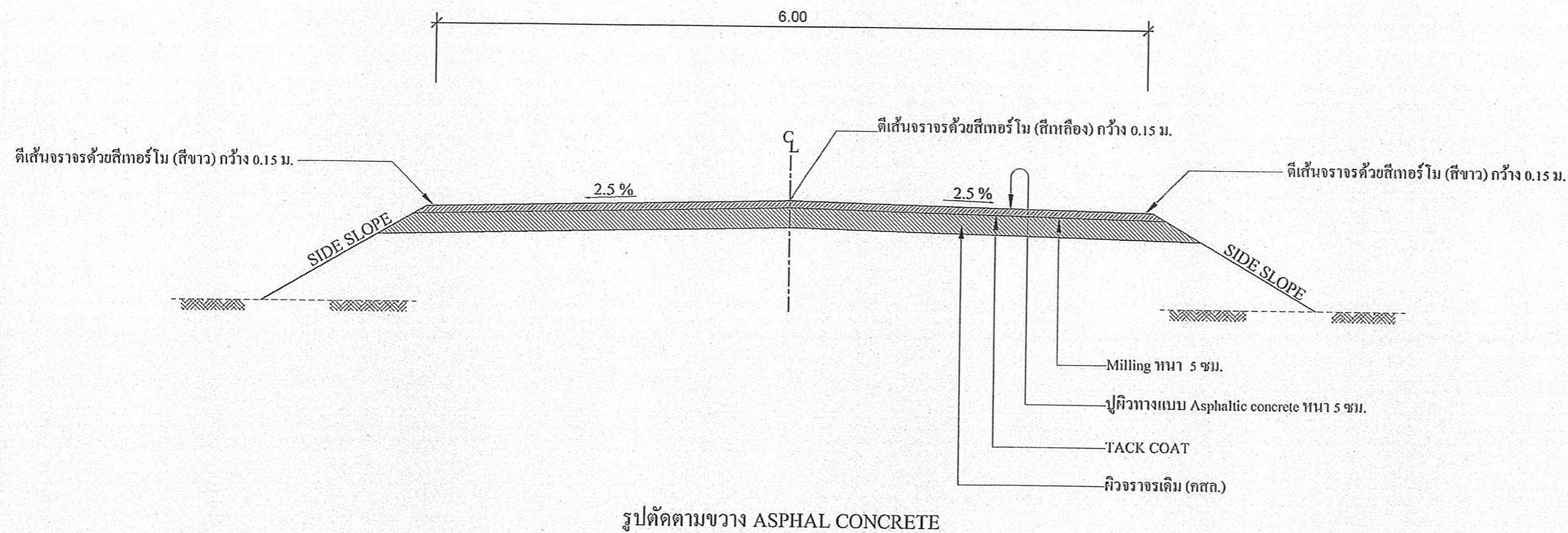

รูปตัดตามขวาง ASPHAL CONCRETE

หมายเหตุ

- จุดเริ่มต้นและจุดสิ้นสุด โครงการช่างผู้ควบคุมงานระบุหน้างาน
- ระยะมิติที่ไม่ชัดเจนหรือขัดแย้งให้อยู่ในดุลยพินิจของช่างผู้ควบคุมงาน
- กรณีที่มีแบบและสัญญาจ้างขัดแย้งกัน ให้ขึ้นอยู่กับดุลยพินิจของคณะกรรมการตรวจรับพัสดุและช่างผู้ควบคุมงานตัดสิน

คณะกรรมการจัดทำแบบรูปตรวจงานก่อสร้าง
 ตามคำสั่ง อบจ.สบ. ที่ ๒๓๗๓/๒๕๖๓
 ลงวันที่ ๑๒ พฤศจิกายน ๒๕๖๓
 แบบแปลนเลขที่ ๓๐๐๐๓/๒๕๖๓

ประธานกรรมการ
 กรรมการ
 กรรมการ
 กรรมการ



องค์การบริหารส่วนจังหวัดสระบุรี

โครงการ	
โครงการปรับปรุงถนนลาดยาง สายสบ.ถ1-0041 พหลโยธิน - วัดมงคลชัยพัฒนา หมู่ที่ 5,7 ต.ห้วยบงเชื่อมต่อหมู่ที่ 1,2 ต.เขาดินพัฒนา อ.เฉลิมพระเกียรติ จ.สระบุรี	
เขียนแบบ	(นายจิตพล ศรีทิพย์มาตย์) ผู้ช่วยนายช่างโยธา
สำรวจ	(นายพงศกร เพชรประดับ) วิศวกรโยธาชำนาญการ
ออกแบบ	(นายพงศกร เพชรประดับ) วิศวกรโยธาชำนาญการ
วิศวกรประจำเขตพื้นที่	(นายมารุต ขาวสวน) วิศวกรโยธาชำนาญการพิเศษ (วช.)
ตรวจสอบ	(นายจิรพล บุญลือ) หัวหน้าฝ่ายสาธารณูปโภค
ตรวจทาน	(นางศรรัตน์ สุขมะดัน) ผู้อำนวยการส่วนการโยธา
เห็นชอบ	(นายสุรศักดิ์ สมภักดิ์) ผู้อำนวยการสำนักช่าง
เห็นชอบ	(นางกัญญาพร เพชรประดับ) รองปลัดองค์การบริหารส่วนจังหวัด รักษาการแทน ปลัดองค์การบริหารส่วนจังหวัดสระบุรี
อนุมัติ	(นายธนภุต อัครสกลสัมปยุต) รองนายก อบจ.สระบุรี
สำนักงานคณะกรรมการบริหารส่วนจังหวัด ปฏิบัติราชการแทน	
สำนักงานองค์การบริหารส่วนจังหวัดสระบุรี	
มาตราส่วน	NO SCALE
แบบเลขที่	๐๖



โครงการปรับปรุงถนนลาดยาง สายสพ.ถ1-0041 พหลโยธิน - วัดมงคลชัยพัฒนา
 หมู่ที่ 5,7 ต.ห้วยบงเชื่อมต่อหมู่ที่ 1,2 ต.เขาคินพัฒนา อ.เฉลิมพระเกียรติ จ.สระบุรี
 ระยะทาง 1.45 กิโลเมตร



องค์การบริหารส่วนจังหวัดสระบุรี

โครงการ
 โครงการปรับปรุงถนนลาดยาง สายสพ.ถ1-0041
 พหลโยธิน - วัดมงคลชัยพัฒนา หมู่ที่ 5,7 ต.ห้วยบงเชื่อมต่อหมู่ที่ 1,2
 ต.เขาคินพัฒนา อ.เฉลิมพระเกียรติ จ.สระบุรี

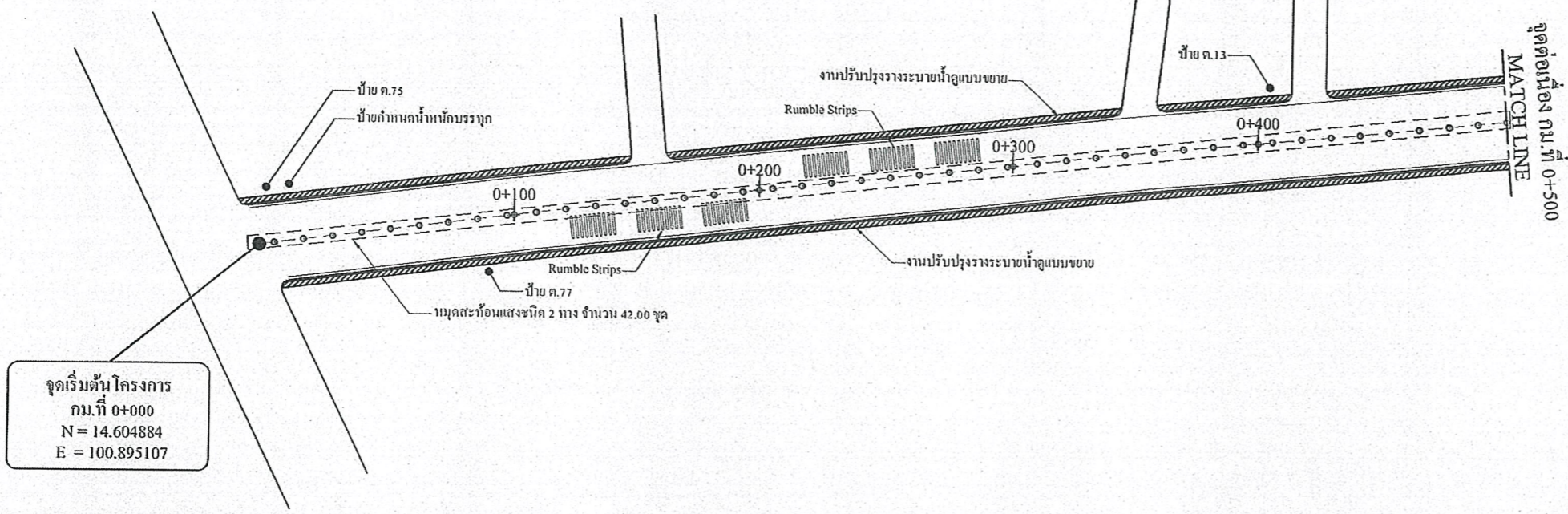

จุดเริ่มต้นโครงการ
 กม.ที่ 0+000
 N = 14.604884
 E = 100.895107

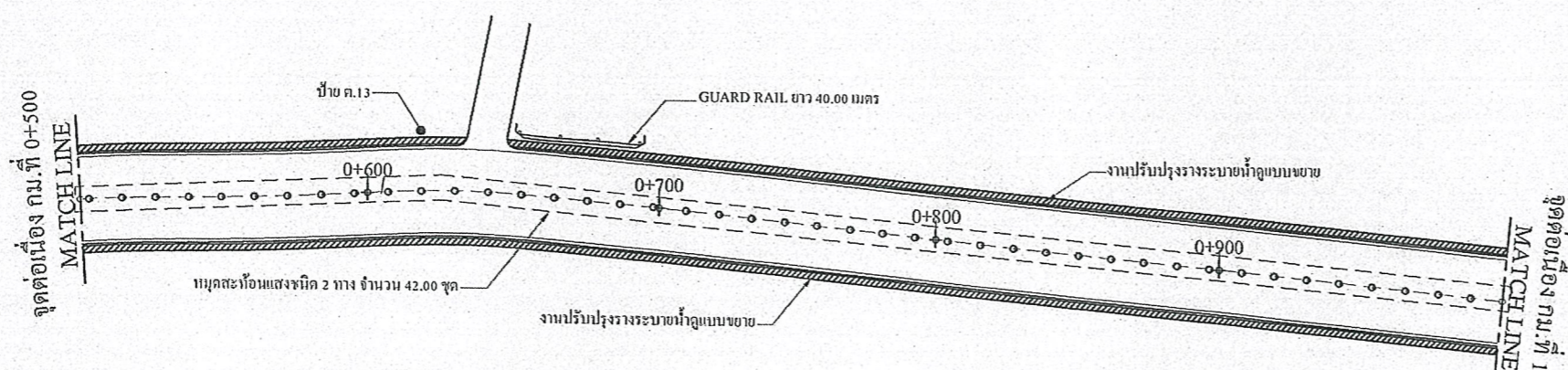

หมายเหตุ

- จุดเริ่มต้นและจุดสิ้นสุดโครงการซึ่งผู้ควบคุมงานระบุหน้างาน
- ระยะมิติที่ไม่ชัดเจนหรือขัดแย้งให้อยู่ในดุลยพินิจของช่างผู้ควบคุมงาน
- กรณีที่มีแบบและสัญญาจ้างขัดแย้งกันให้ขึ้นอยู่กับดุลยพินิจของคณะกรรมการตรวจรับพัสดุและช่างผู้ควบคุมงานตัดสินใจ

คุณสมภพ วัฒนวิเศษ
 ตามคำสั่ง อบจ.สพ. ที่ ๑๒๖๓/๒๕๖๓
 ลงวันที่ ๑๒ พฤศจิกายน ๒๕๖๓
 แบบแปลนเลขที่ ๓๐๐๐/๒๕๖๓

ประธานกรรมการ
 กรรมการ
 กรรมการ
 กรรมการ

เขียนแบบ		(นายชิตพล ศรีทิพย์มาตย์) ผู้ช่วยนายช่างโยธา
สำรวจ		(นายพงศกร เพชรประดับ) วิศวกรโยธาชำนาญการ
ออกแบบ		(นายพงศกร เพชรประดับ) วิศวกรโยธาชำนาญการ
วิศวกร ประจำ เขตพื้นที่		(นายมารุต ชาวสวน) วิศวกรโยธาชำนาญการพิเศษ (วช.)
ตรวจสอบ		(นายจิรพล บุญลือ) หัวหน้าฝ่ายสาธารณูปโภค
ตรวจงาน		(นางสรวิรัตน์ สุขมะดัน) ผู้อำนวยการส่วนการโยธา
เห็นชอบ		(นายสุรศักดิ์ สมศักดิ์) ผู้อำนวยการสำนักช่าง
เห็นชอบ		(นางทิติยาพร เพชรประดับ) รองปลัดองค์การบริหารส่วนจังหวัด รักษาการแทน ปลัดองค์การบริหารส่วนจังหวัดสระบุรี

อนุมัติ (นายชนกฤต อัครเดชสัมพันธ์)
 ผู้อำนวยการส่วนจังหวัด ปฏิบัติราชการแทน

นายคองคการบริรักษ์ส่วนจังหวัดสระบุรี	
นายหน้า	วัน/เดือน/ปี
NO SCALE	
แบบลงที่	แผ่นที่ 07



โครงการปรับปรุงถนนลาดยาง สายสน.ถ1-0041 พหลโยธิน - วัดมงคลชัยพัฒนา
 หมู่ที่ 5,7 ต.ห้วยบงเชื่อมต่อหมู่ที่ 1,2 ต.เขาดินพัฒนา อ.เฉลิมพระเกียรติ จ.สระบุรี
 ระยะทาง 1.45 กิโลเมตร

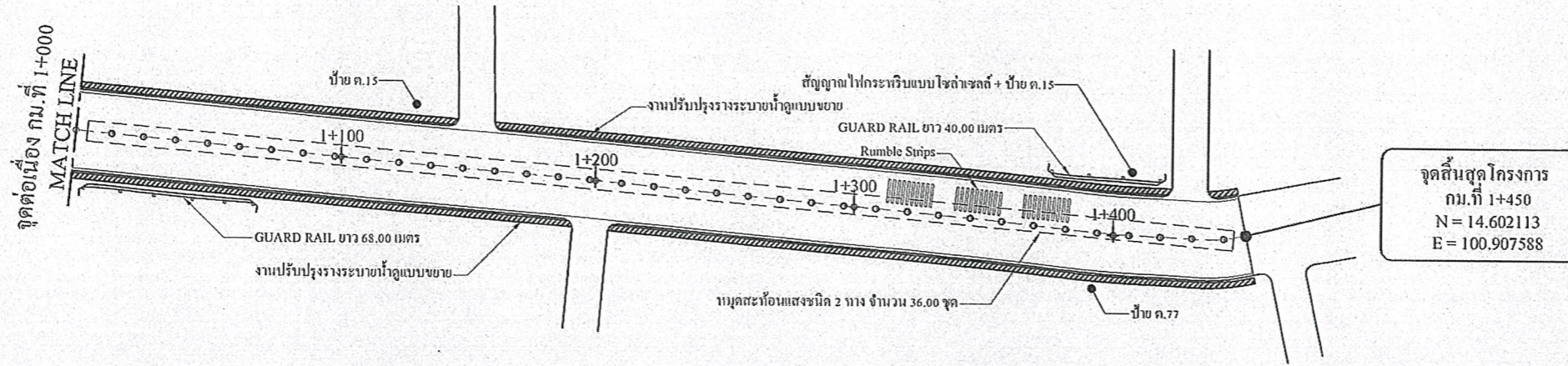

คณะกรรมการจัดทำแบบบูรณาการงานก่อสร้าง
 ตามคำสั่ง อบจ.ส.บ. ที่ ๒๕๗๓/๒๕๖๓
 ลงวันที่ ๑๓ พฤศจิกายน ๒๕๖๓
 แบบแปลนเลขที่ ๓๐๐๐๓/๒๕๖๓

..... ประธานกรรมการ
 กรรมการ
 กรรมการ
 กรรมการ

หมายเหตุ

- จุดเริ่มต้นและจุดสิ้นสุดโครงการช่างผู้ควบคุมงานระบุหน้างาน
- ระยะมิติที่ไม่ชัดเจนหรือขัดแย้งให้อยู่ในดุลยพินิจของช่างผู้ควบคุมงาน
- กรณีที่มีแบบและสัญญาจ้างขัดแย้งกันให้ขึ้นอยู่กับดุลยพินิจของคณะกรรมการตรวจรับพัสดุและช่างผู้ควบคุมงานตัดสิน



องค์การบริหารส่วนจังหวัดสระบุรี

โครงการ
 โครงการปรับปรุงถนนลาดยาง สายสน.ถ1-0041
 พหลโยธิน - วัดมงคลชัยพัฒนา หมู่ที่ 5,7 ต.ห้วยบงเชื่อมต่อหมู่ที่ 1,2
 ต.เขาดินพัฒนา อ.เฉลิมพระเกียรติ จ.สระบุรี

เขียนแบบ		(นายชิตพล ศรีทิพย์มาตย์) ผู้ช่วยนายก อบจ.สระบุรี
สำรวจ		(นายทงศกร เพชรประดับ) วิศวกรโยธาชำนาญการ
ออกแบบ		(นายทงศกร เพชรประดับ) วิศวกรโยธาชำนาญการ
วิศวกร ประจำ พื้นที่		(นายมารุต ชาวสวน) วิศวกรโยธาชำนาญการพิเศษ (ว.ช.)
ตรวจสอบ		(นายจิรพล บุญกือ) หัวหน้าฝ่ายสาธารณูปโภค
ตรวจทาน		(นางสรารัตน์ สุขมะดัน) ผู้อำนวยการส่วนการโยธา
เห็นชอบ		(นายสุรศักดิ์ สมภักดี) ผู้อำนวยการสำนักช่าง
เห็นชอบ		(นางกัญญาพร เพชรประดับ) รองปลัดองค์การบริหารส่วนจังหวัด รักษาการแทน ปลัดองค์การบริหารส่วนจังหวัดสระบุรี
อนุมัติ		(นายธนภุต อัครเสถียร) นายก อบจ.สระบุรี

นาย..... ผู้อำนวยการส่วนจังหวัด ปฏิบัติราชการแทน
 นาย..... ปลัดองค์การบริหารส่วนจังหวัดสระบุรี

มาตราส่วน NO SCALE
 วันที่..... เดือน..... ปี.....
 แบบเลขที่..... หน้า 08

แบบขยายงานปรับปรุงรางระบายน้ำ

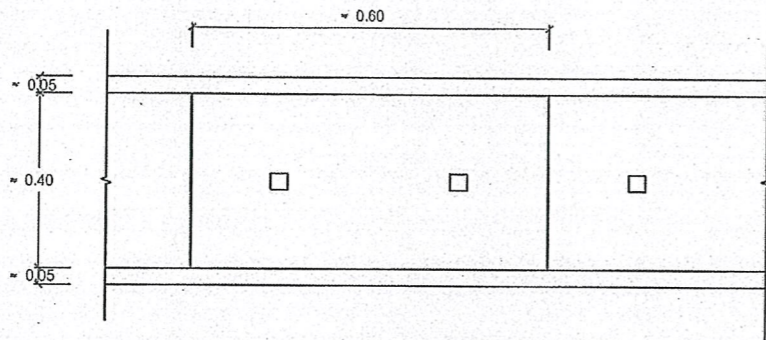

แบบรางระบายน้ำ

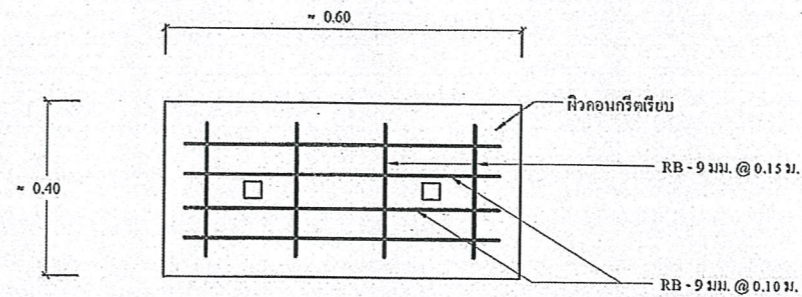

แบบขยายฝารางระบายน้ำ

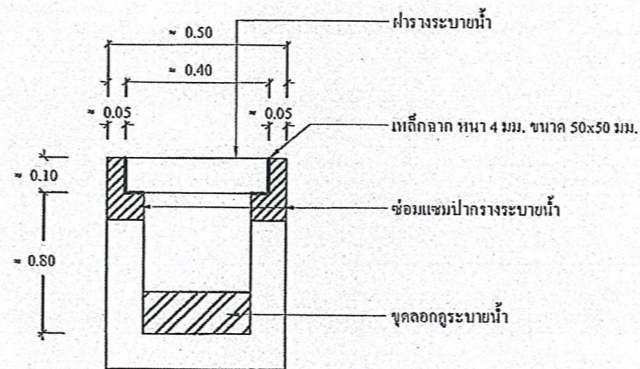

รูปตัดรางระบายน้ำ

หมายเหตุ

- จุดเริ่มต้นและจุดสิ้นสุดโครงการช่างผู้ควบคุมงานระบุน้ำงาน
- ระยะมิติที่ไม่ชัดเจนหรือขัดแย้งให้อยู่ในดุลยพินิจของช่างผู้ควบคุมงาน
- กรณีที่แบบและสัญญาจ้างขัดแย้งกันให้ขึ้นอยู่กับดุลยพินิจของคณะกรรมการตรวจรับพัสดุและช่างผู้ควบคุมงานตัดสินใจ

คณะกรรมการจัดทำแบบขยายงานก่อสร้าง
ตามคำสั่ง อบจ.สบ. ที่ ๒๓๓๖/๒๕๖๓
ลงวันที่ ๑๓ พฤศจิกายน ๒๕๖๓
แบบแปลนเลขที่ ๓๐๐๐๗/๒๕๖๓

..... ประธานกรรมการ
..... กรรมการ
..... กรรมการ
..... กรรมการ



องค์การบริหารส่วนจังหวัดสุราษฎร์ธานี

โครงการ

โครงการปรับปรุงถนนลาดยาง สายสน.๑-๐๐๔๑
พหลโยธิน - วัดมงคลชัยพัฒนา หมู่ที่ ๕, ๗ ต.วังยางเขื่อนคอกหนูที่ ๑, ๒
ล.เขาหินพัฒนา อ.เฉลิมพระเกียรติ จ.สุราษฎร์ธานี

เขียนแบบ		(นายจิตพล ศรีทิพย์มาศย์) ผู้ช่วยนายช่างโยธา
สำรวจ		(นายทงศกร เพชรประดับ) วิศวกรโยธาชำนาญการ
ออกแบบ		(นายทงศกร เพชรประดับ) วิศวกรโยธาชำนาญการ
วิศวกร ประจำ เขตพื้นที่		(นายมารุต ชาวสวน) วิศวกรโยธาชำนาญการพิเศษ (วช.)
ตรวจสอบ		(นายจิรพล บุญคือ) หัวหน้าฝ่ายสาธารณูปโภค
ตรวจทาน		(นางสรวิรัตน์ สุขะมัติน) ผู้อำนวยการส่วนการโยธา
เห็นชอบ		(นายสุรศักดิ์ สมภักดี) ผู้อำนวยการสำนักช่าง
เห็นชอบ		(นางกิตติยาพร เพชรประดับ) รองปลัดองค์การบริหารส่วนจังหวัด รักษาราชการแทน ปลัดองค์การบริหารส่วนจังหวัดสุราษฎร์ธานี
อนุมัติ		(นายธนภฤต อัครกะสิมปัญญา) นายกองค์การบริหารส่วนจังหวัด ปฏิบัติราชการแทน
กำกับดูแล		ปลัดองค์การบริหารส่วนจังหวัดสุราษฎร์ธานี
มาตราส่วน	NO SCALE	วันเดือนปี
แบบเลขที่		แผ่นที่ 09



องค์การบริหารส่วนจังหวัดสระบุรี

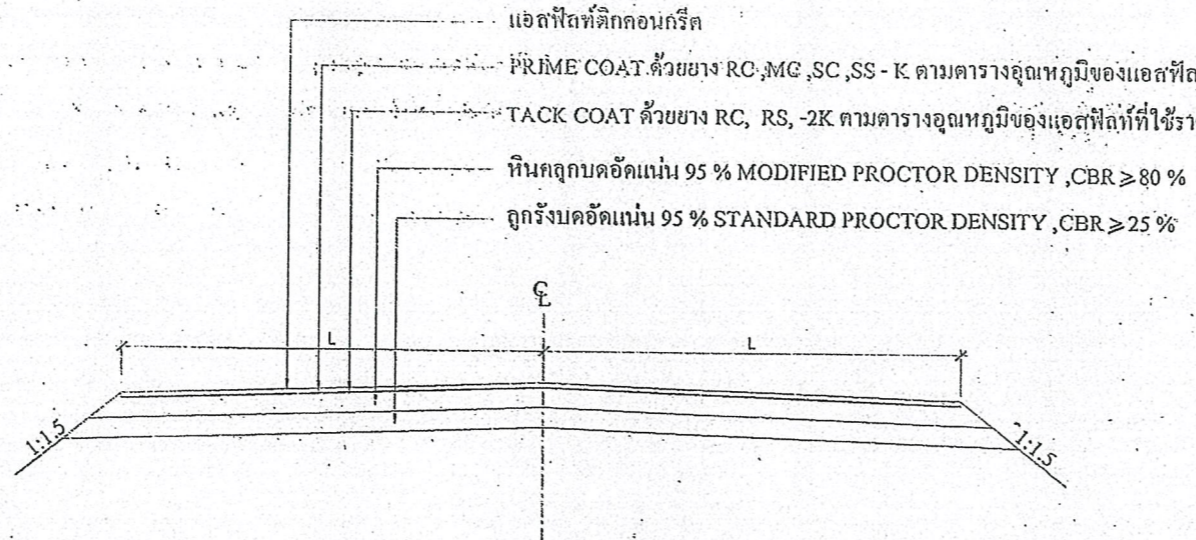

รูปตัดถนน แอสฟัลท์ติก คอนกรีต

คณะกรรมการจัดทำแบบรายละเอียดการก่อสร้าง
ตามคำสั่ง อบจ.ส.บ. ที่ ๒๗๓๓/๒๕๖๓
ลงวันที่ ๑๒ พฤศจิกายน ๒๕๖๓
แบบแปลนเลขที่ ๓๐๐๐๓/๒๕๖๓

ประธานกรรมการ
กรรมการ
กรรมการ
กรรมการ

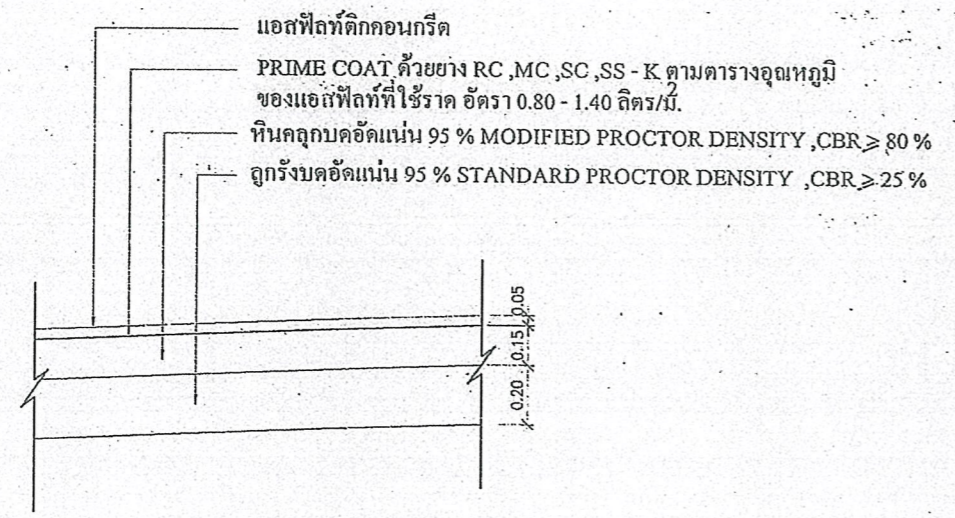

รายละเอียด ASPHALTIC CONCRETE

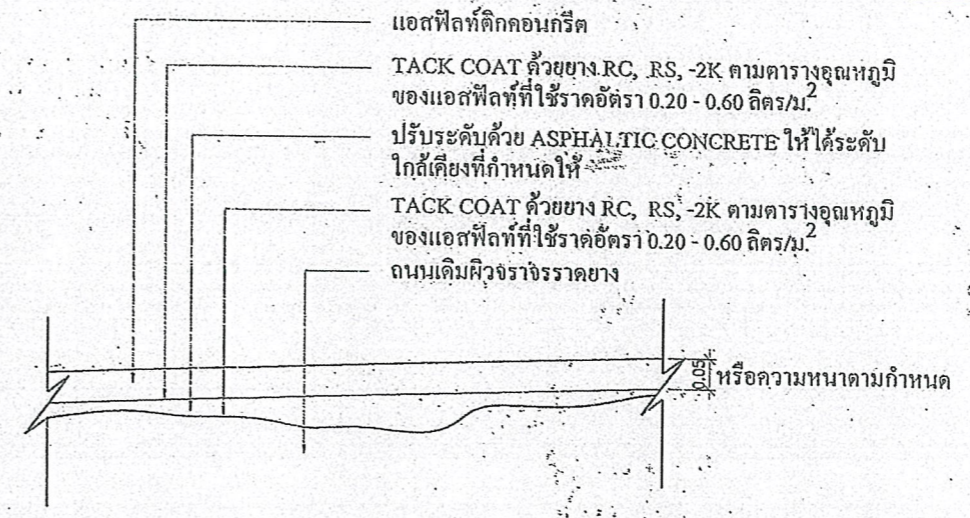

รายละเอียดงาน OVERLAY ASPHALTIC CONCRETE

หมายเหตุ

- ปริมาณแอสฟัลท์ที่กำหนดให้เป็นค่าโดยประมาณ
- ปริมาณแอสฟัลท์ติกที่ใช้ให้เป็นลบ ขึ้นอยู่กับความแน่นของพื้นทาง, สภาพพื้นที่ก่อสร้างและวิธีดำเนินการเพื่อแก้ปัญหาการจราจรระหว่างก่อสร้าง
- ปริมาณแอสฟัลท์ติกที่ใช้ให้เป็นลบ ขึ้นอยู่กับความแน่นของพื้นทาง, สภาพพื้นที่
- L หมายถึง ระยะความยาวข้างฝั่งจราจรที่กำหนดไว้ในงาน

(นายพงศ์กร เพชรประดับ)
วิศวกรโยธาชำนาญการ

แบบ	ถนนลาดยางแบบ ASPHALTIC CONCRETE
เขียนแบบ	(นายอลงกรณ์ นาคบริรา) ผู้ช่วยนายช่างเขียนแบบ
ตรวจแบบ	(นายร้อยภทร คงสมอาจ) นายช่างโยธาแผนกโยธาจังหวัดสระบุรี
ตรวจแบบ	(นายพรชัย แก้วบังวัน) วิศวกรโยธาชำนาญการ
ตรวจ	(นายสราวุธ อินสุข) หน.ฝ่ายสำรวจและออกแบบ
ตรวจ	(นายอำนาจ รื่นเรือง) ผู้อำนวยการกองช่าง
เห็นชอบ	(นายสุจิน บุญมาเลิศ) รองปลัดองค์การบริหารส่วนจังหวัดสระบุรี
ผู้อนุมัติ	(นายองอาจ วงษ์ประดับ) รองนายกองค์การบริหารส่วนจังหวัดสระบุรี
ว/ด/ป	
แผ่นที่	

ตัวอย่างแบบป้ายแสดงรายละเอียดงานก่อสร้าง

โครงการก่อสร้างขององค์การบริหารส่วนจังหวัดสระบุรี
โทร 036-211852

ประเภทของงานสิ่งก่อสร้าง.....

ปริมาณงานก่อสร้าง.....

ชื่อ ที่อยู่ หมายเลขโทรศัพท์ ผู้รับจ้าง.....

ระยะเวลาเริ่มต้น และระยะเวลาสิ้นสุด รวมเป็นระยะเวลากี่วัน.....

วงเงินงบประมาณที่ได้ตั้งไว้หรือที่ได้รับ.....

ราคากลางค่าก่อสร้าง.....

วงเงินค่าก่อสร้างตามที่ได้นำมาในสัญญาจ้าง.....

ชื่อกรรมการตรวจการจ้างและผู้ควบคุมงาน พร้อมหมายเลขโทรศัพท์.....

ส่งมอบงานจ้างวันที่.....

ตรวจรับงานจ้างวันที่.....

โครงการนี้ก่อสร้างด้วยเงินภาษีของประชาชน

คณะกรรมการจัดทำแบบขออนุญาตก่อสร้าง
ตามคำสั่ง อบจ.ส.บ. ที่ ๒๓๓๓/๒๕๖๓
ลงวันที่ ๑๓ กรกฎาคม ๒๕๖๓
แบบแปลนเลขที่ ๓.๐๐๐๑/๒๕๖๓

ประธานกรรมการ
กรรมการ
กรรมการ
กรรมการ
กรรมการ

วัสดุที่ใช้ทำแผ่นป้ายให้มีความทนทานและคงสภาพให้ทนแดดทนฝนป้ายที่ใช้แผ่นไม้อัดขนาดกว้างไม่น้อยกว่า 1.20 เมตร ยาวไม่น้อยกว่า 2.40 เมตร ยาวไม่น้อยกว่า 2.40 เมตร

(นายพงศ์กร เพชรประดับ)
วิศวกรโยธาชำนาญการ



ด้านหน้า

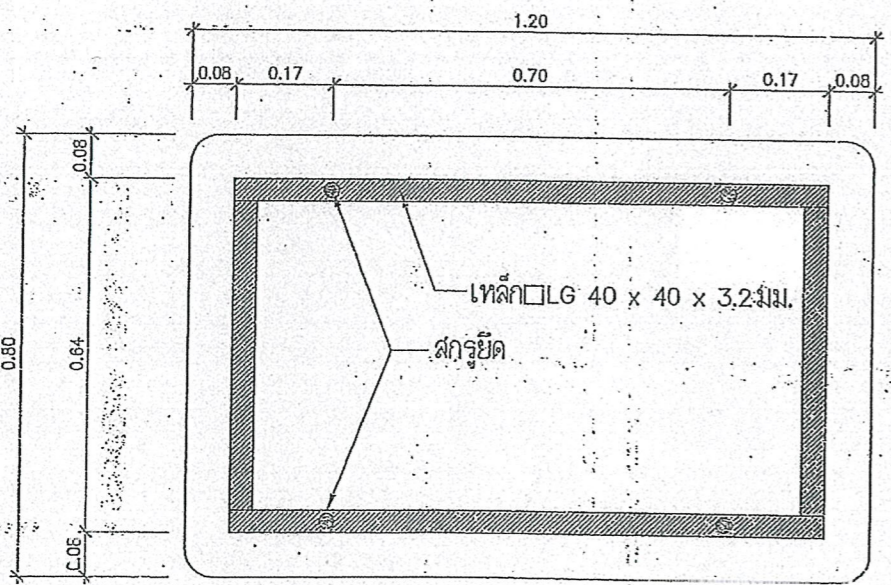

ด้านหลัง

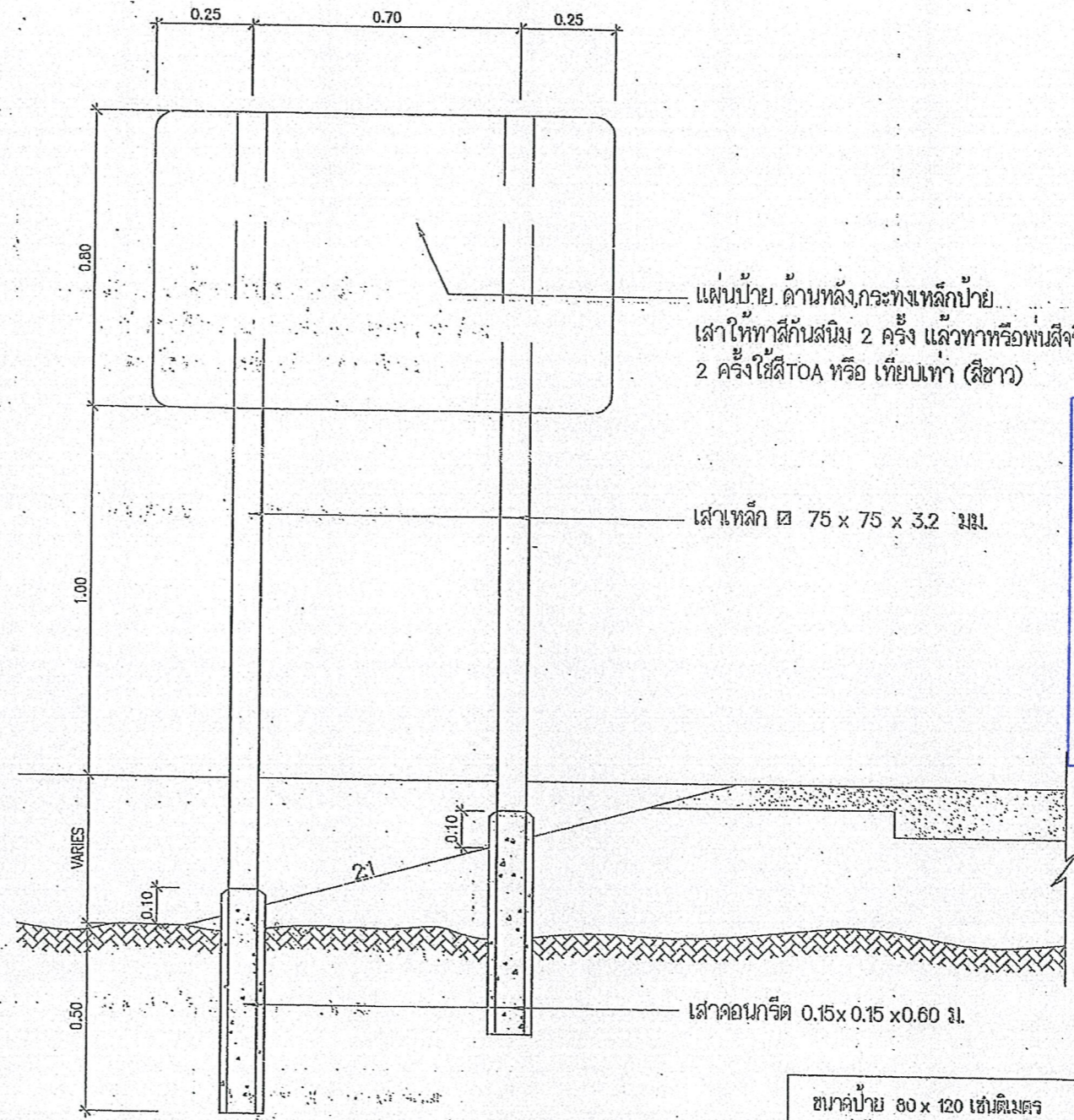

แสดงการปักเส้าป้าย

แผ่นป้าย ด้านหลัง, กระจกเหล็กป้าย
 เส้าให้ทำสีกันสนิม 2 ครั้ง แล้วทาหรือพ่นสีจริง
 2 ครั้ง ใช้สี TOA หรือ เทียบเท่า (สีขาว)

เส้าเหล็ก 75 x 75 x 3.2 มม.

เส้าคอนกรีต 0.15 x 0.15 x 0.60 ม.

คณะกรรมการจัดทำแบบรูปถ่ายการงานก่อสร้าง
 ตามคำสั่ง อบจ.สบ. ที่ ๒๒๗๐/๒๕๖๓
 ลงวันที่ ๑๓ พฤศจิกายน ๒๕๖๓
 แบบแปลนเลขที่ ๓๐๐๐/๒๕๖๓

ประธานกรรมการ
 กรรมการ
 กรรมการ
 กรรมการ

(ป้ายฟงตกร เพชรประดับ)
 วิศวกรโยธาชำนาญการ

ขนาดป้าย 80 x 120 เซนติเมตร
 วัสดุที่ใช้ ทำด้วยเหล็กแผ่นชุบสังกะสีหนา 1.2 มม. ตาม มอก. 569
 การติดตั้ง ติดตั้ง จุดเริ่มต้นถนนของโครงการหรือบริเวณใกล้เคียงกับโครงการ
 หมายเหตุ 1. ให้ป้ายสลักเกอร์สีแดงสะท้อนแสงในวันร้อน
 2. เสนอที่บรอบป้ายสลักเกอร์สีขาวสะท้อนแสงในวันหนาว
 3. ตัวหนังสือและรูปร่างการบริการของ อบจ. สระบุรี เป็น สลักเกอร์สีขาวสะท้อนแสงวันรวมรอบ

ประเภทป้ายจราจรระหว่างงานก่อสร้าง (ตป.)

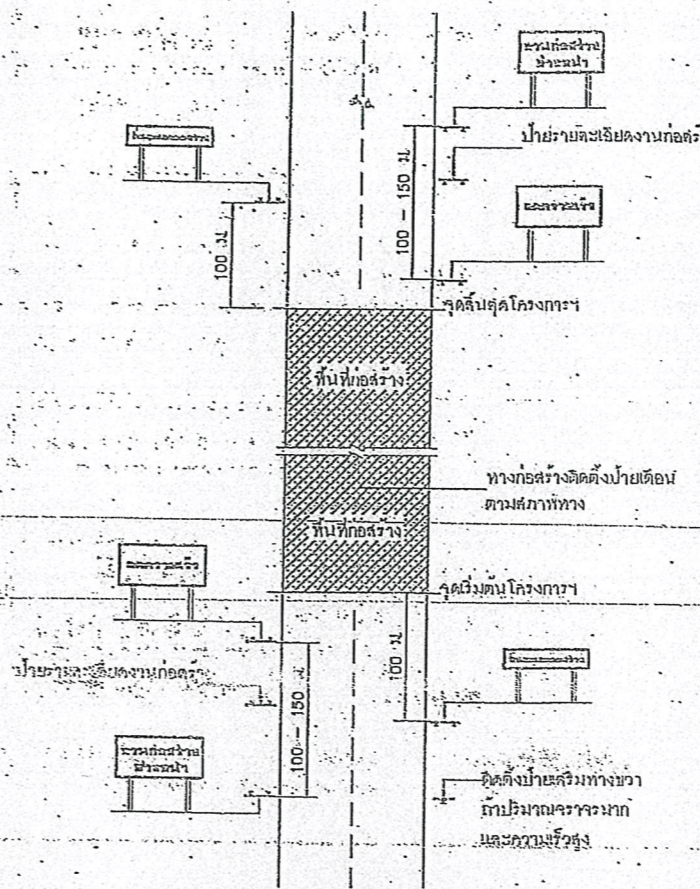
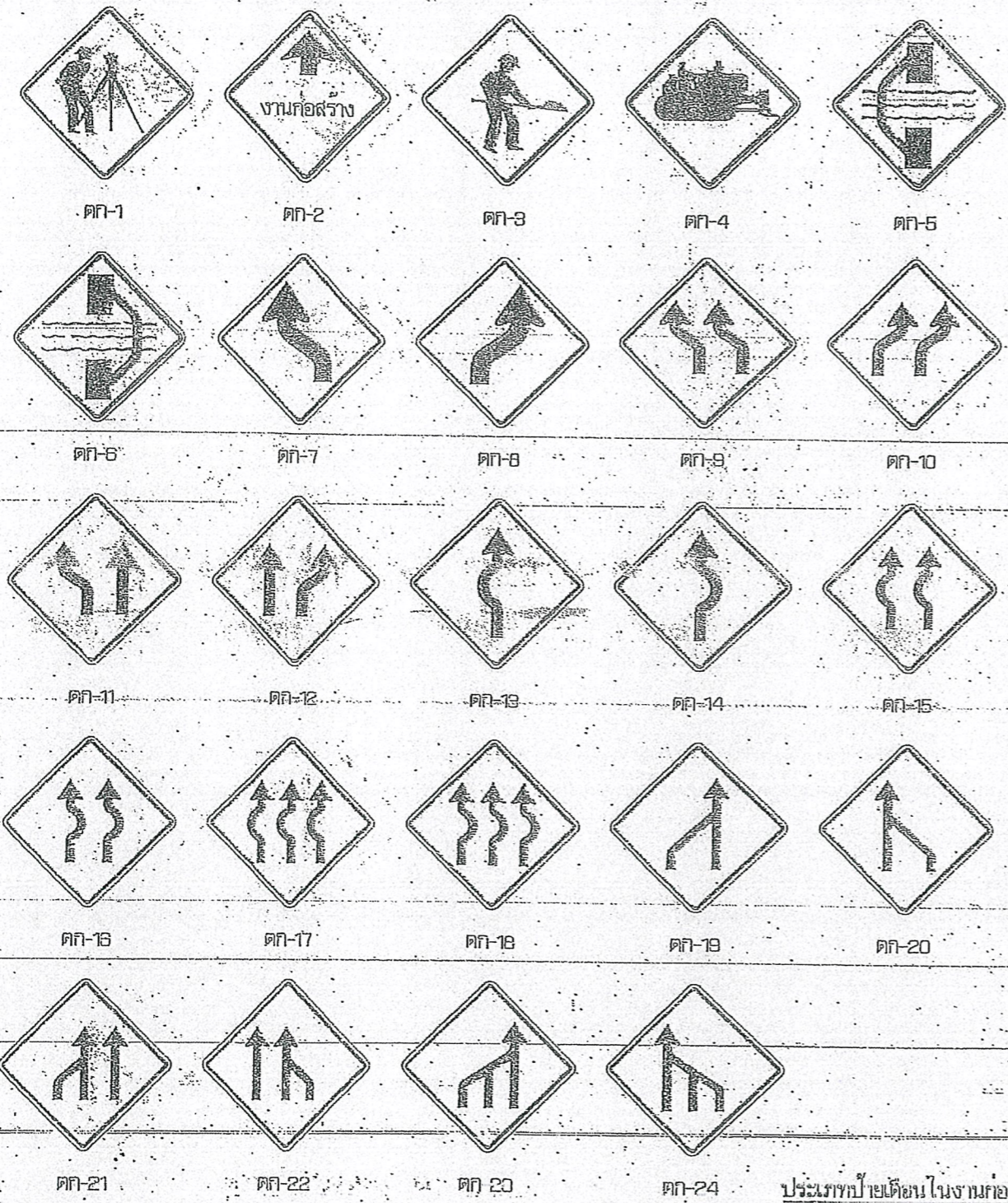

- งานก่อสร้างข้างหน้า**
ป้ายเตือน
ขนาดป้าย 60 x 150 ซม.
ตัวอักษร 20 ซม.
- ป้ายเตือนงานก่อสร้าง**
- ลดความเร็ว**
ขนาดป้าย 90 x 180 ซม.
ตัวอักษร 20 ซม.
- ป้ายเตือนมีวัสดุบนไหล่ทาง**
- สิ้นสุดเขตก่อสร้าง**
ขนาดป้าย 45 x 180 ซม.
ตัวอักษร 15 ซม.
- สิ้นสุดเขตก่อสร้าง**
ขนาดป้าย 75 x 180 ซม.
ตัวอักษร 15 ซม.
- ป้ายสิ้นสุดเขตก่อสร้าง**
- หมายเหตุ**
แผ่นพื้นป้ายสีแดง ตัวอักษรสีดำ แถบขอบสีดำ กว้าง 3.0 ซม.

คณะกรรมการจัดทําแบบรูปป้ายการงานก่อสร้าง
ตามคำสั่ง อ.บ.จ.ส.บ. ที่ ๒๕๓๓๓/๒๕๖๓
ลงวันที่ ๑๓ พฤศจิกายน ๒๕๖๓
แบบแปลนเลขที่ ๓๐๐๐๓/๒๕๖๓

ประธานกรรมการ
กรรมการ
กรรมการ
กรรมการ

แสดงการติดตั้งป้ายจราจรระหว่างงานก่อสร้างทาง

- หมายเหตุ
- ระยะห่างระหว่างป้ายกำหนดตามความเร็ว ดังนี้
 - 1.1 ความเร็วต่ำกว่า 70 กม./ชม. ระยะห่าง 100 เมตร
 - 1.2 ความเร็วตั้งแต่ 70 กม./ชม. ขึ้นไป ระยะห่าง 150 เมตร
 - บริเวณพื้นที่ก่อสร้างตั้งแต่ 300 เมตร ขึ้นไป ให้ติดตั้งไฟกระพริบในแนวองศาตั้ง ทุกระยะ 100 เมตร
 - แนวกันที่ติดบริเวณทางเบี่ยง ให้ติดตั้งระยะห่างกับไม้กัน 30 เมตร โดยเริ่มติดตั้งที่ขอบทางขวา ทุกระยะ 50 - 60 เมตร
 - สภาพทางตั้งขอไปให้ติดตั้งหลักนำทาง
 - 4.1 บริเวณทางโค้งมาและทางโค้งตั้ง
 - 4.2 บริเวณที่มีการเปลี่ยนแปลงความกว้างของผิวจราจร
 - 4.3 บริเวณที่ต้องการนำทางเพื่อมิให้ยานพาหนะรถติดหลุดไปจากคันทาง หรือบริเวณทางแยกที่คับแคบ
 - 4.4 บริเวณอื่นๆ เพื่อป้องกันอุบัติเหตุชนอุปกรณ์งานทาง

ประเภทป้ายเตือนในงานก่อสร้าง (ตป.)

ลำดับที่	ชื่อเครื่องหมาย	รหัส
1	สำรวจทาง	ตป-1
2	งานก่อสร้าง	ตป-2
3	รถแทรกเตอร์	ตป-3
4	หรือรถบรรทุกสิบล้อ	ตป-4
5	รถไถ	ตป-5
6	ทางเบี่ยงขวา	ตป-6
7-24	เบี่ยงรถบรรทุก	ตป-7 ถึง ตป-24
25-26	เบี่ยงแนวทางตรง	ตป-25 ถึง ตป-26

รายละเอียดสีป้ายเตือน

แถบขอบป้าย สีขาวสะท้อนแสง
เครื่องหมาย สีดำในสีพื้นหลัง
พื้นป้าย สีแดงในสีพื้นหลัง

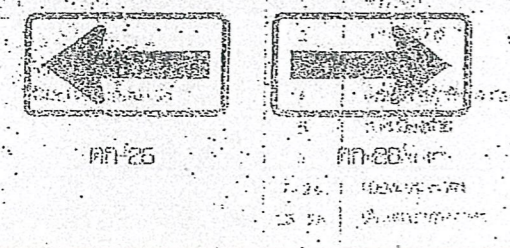

(นายพงศกร เพชรประดับ)
วิศวกรโยธาชำนาญการ
ฝ่ายจราจรและวิศวกรรมจราจร

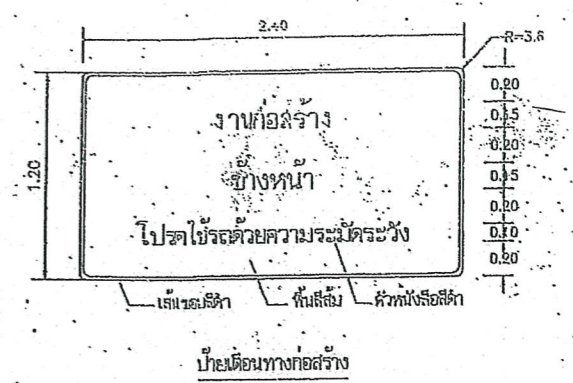
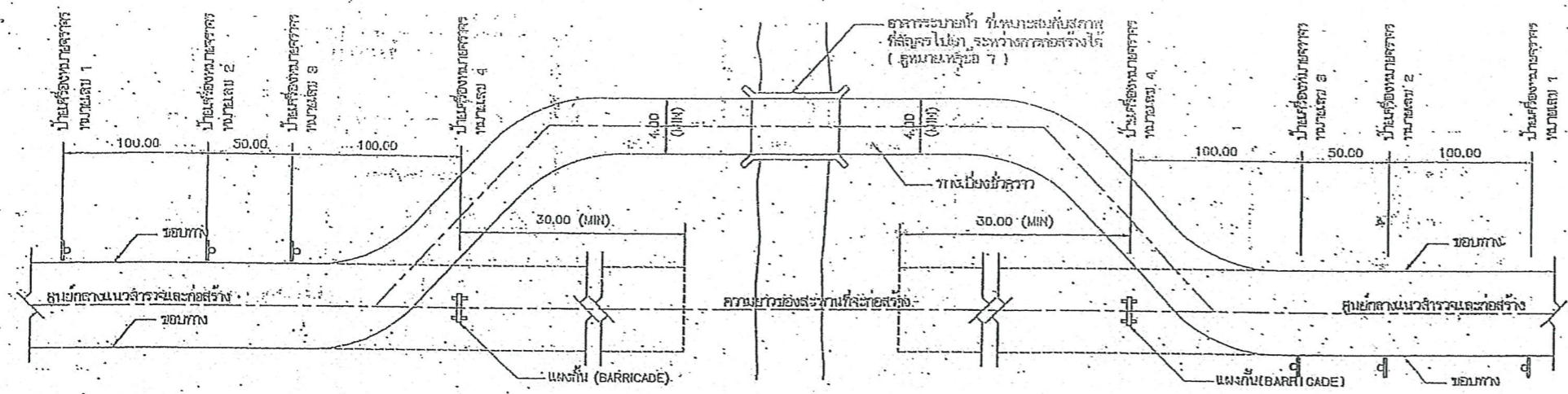

แปลนแสดงตำแหน่งของทางเบี่ยง และตำแหน่งติดตั้งป้ายเครื่องหมายจราจร

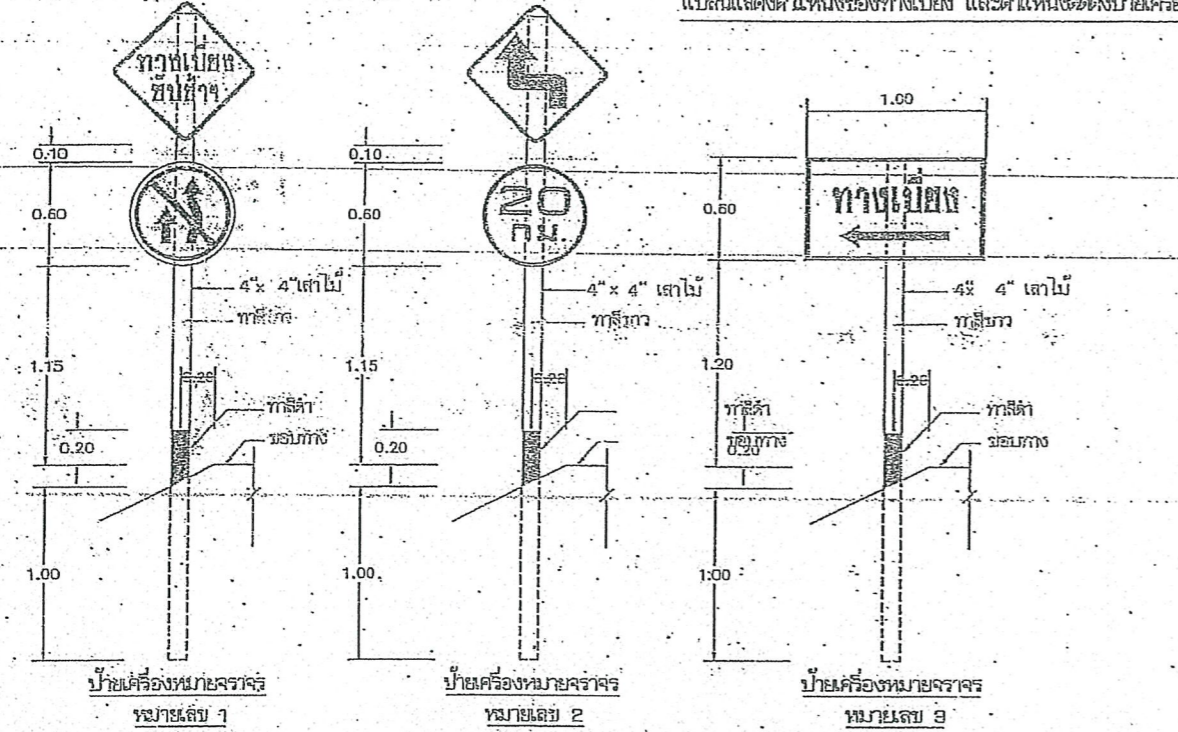

ตัวอย่างแผ่นป้ายแสดงรายละเอียดงานก่อสร้าง

โครงการก่อสร้าง.....
 หน่วยงาน.....
 ประเภทของงาน.....
 บริเวณงานก่อสร้าง.....
 ชื่อ/ที่อยู่/หมายเลขโทรศัพท์.....
 ระยะเวลาเริ่ม/สิ้นสุด และระยะเวลาทั้งหมด รวมเบ็ดเสร็จ.....
 รายละเอียดงานที่ได้ดำเนินการ.....
 รายละเอียดงานที่ยังไม่ได้ดำเนินการ.....
 ชื่อ/นามสกุล/ตำแหน่ง/ชื่อตำแหน่ง.....
 ชื่อ/นามสกุล/ตำแหน่ง/ชื่อตำแหน่ง.....

โครงการก่อสร้าง.....
 หน่วยงาน.....

คณะกรรมการจัดทำแบบรูปรายการงานก่อสร้าง
 ตามคำสั่ง ขบจ.ส.บ. ที่ ๓๓๓๓/๓๕๓๓
 ลงวันที่ ๑๓ พฤศจิกายน ๒๕๓๓
 ๓,๐๐๐/๓๕๓๓

ประธานกรรมการ
 กรรมการ
 กรรมการ
 กรรมการ

รายการประกอบแบบ

1. ป้ายเตือนทางเบี่ยง
2. ป้ายเครื่องหมายจราจร
3. แผงกั้น (BARRICADE) เพื่อใช้ในงานก่อสร้าง
4. เพื่อความจำเป็นและเหมาะสมกับสภาพจราจรของพื้นที่ก่อสร้าง
5. ...
6. ...
7. ...
8. ...
9. ...
10. ...

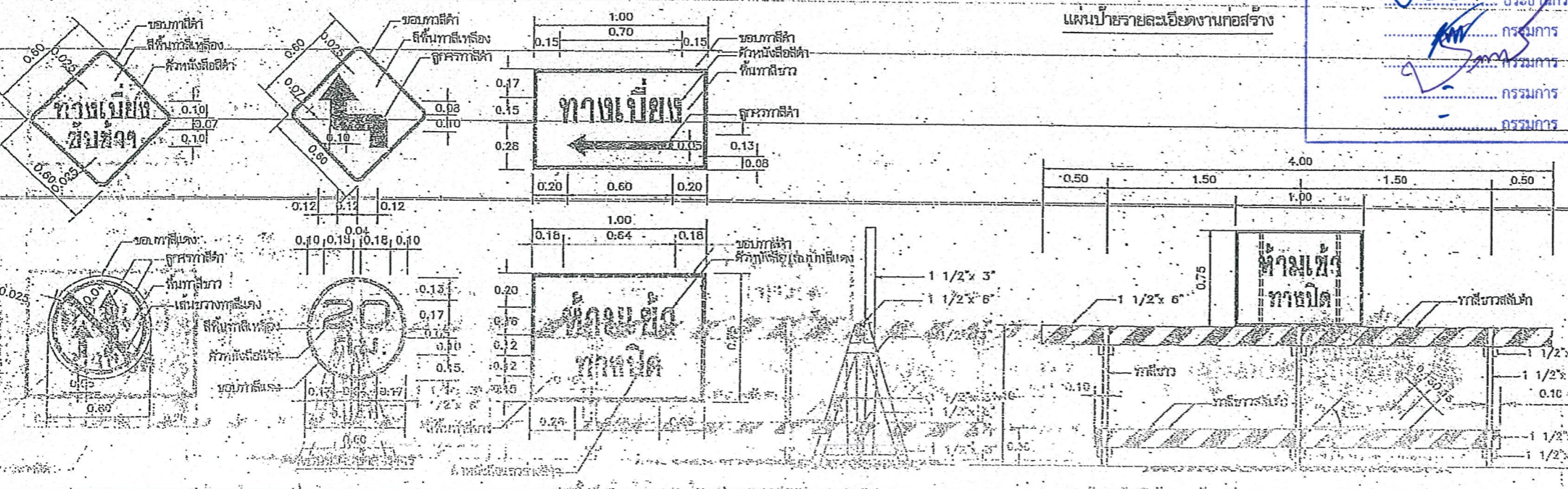

แปลนพื้นที่ด้วยไม้ และป้ายเครื่องหมายจราจร หมายเลข 4

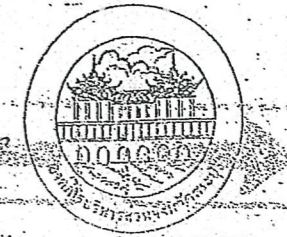

(นายพงศกร เพชรประดับ)
 วิศวกรโยธาชำนาญการ

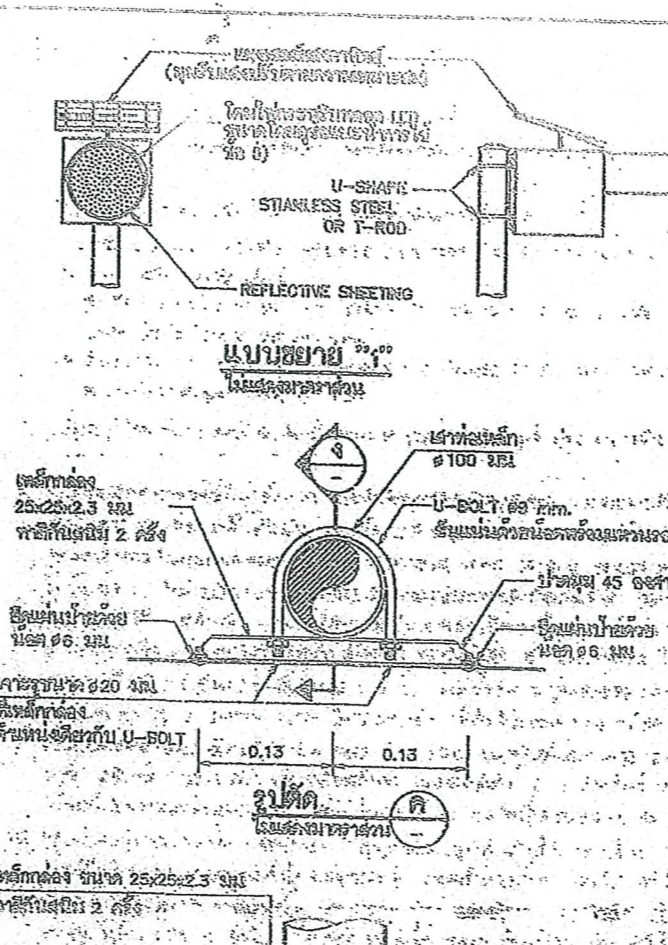
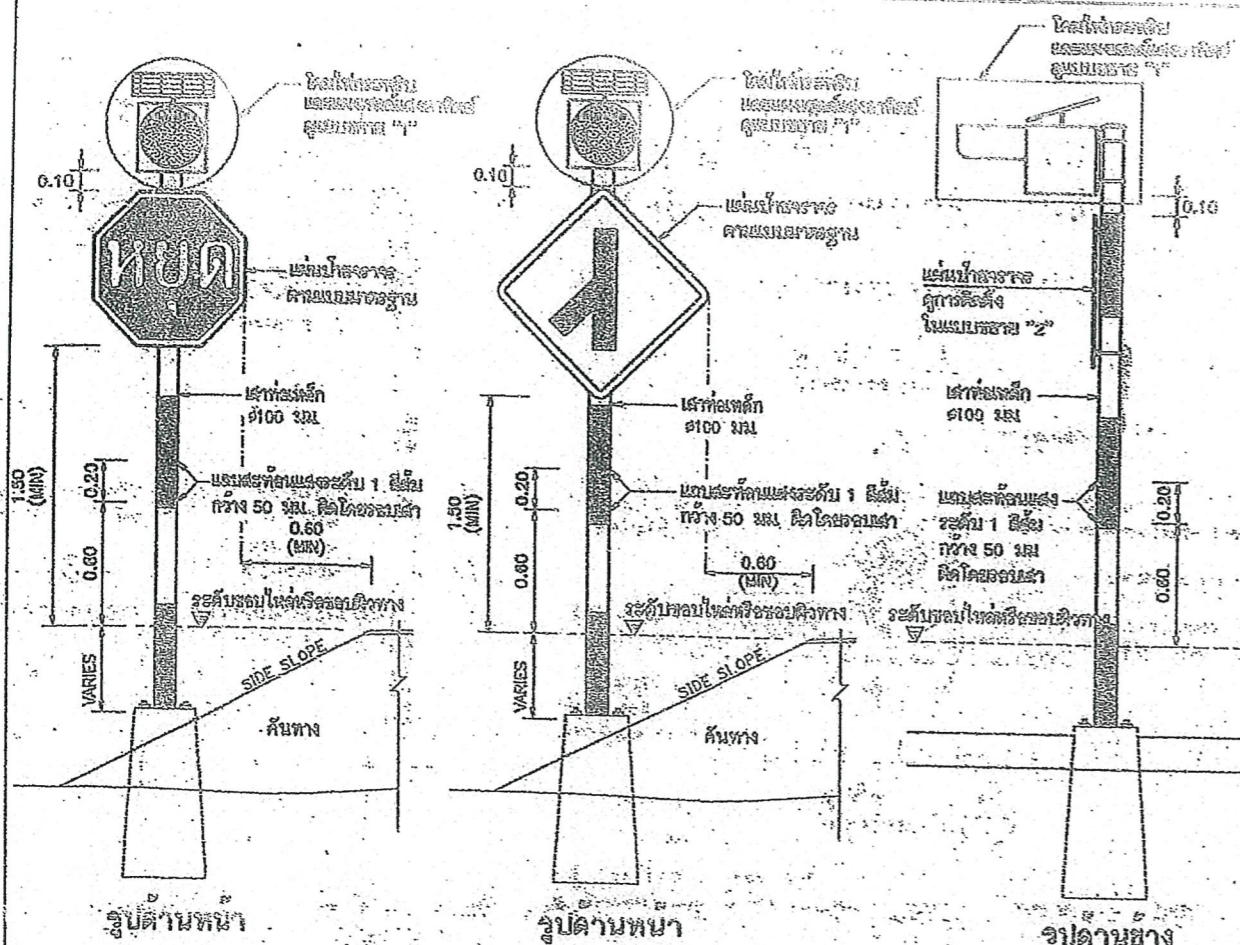

ข้อกำหนดทั่วไปของสัญญาณไฟจราจร

1. สัญญาณไฟจราจรต้องมีขนาดไม่น้อยกว่า 40-114 ซม. สูง 40-114 ซม.
2. ระยะการติดตั้งไฟจราจรต้องมีขนาดไม่น้อยกว่า 40-114 ซม. สูง 40-114 ซม.
3. ระยะการติดตั้งไฟจราจรต้องมีขนาดไม่น้อยกว่า 40-114 ซม. สูง 40-114 ซม.
4. สัญญาณไฟจราจร LED ต้องใช้หลอดไฟ LED ที่มีคุณภาพดี และต้องมีการบำรุงรักษาอย่างสม่ำเสมอ
- 4.1 สัญญาณไฟจราจร LED ขนาด 210 มม. จำนวนหลอด LED ไม่น้อยกว่า 60 หลอด และต้องมีขนาดไม่น้อยกว่า 450,000 mcd.
- 4.2 สัญญาณไฟจราจร LED ขนาด 300 มม. จำนวนหลอด LED ไม่น้อยกว่า 120 หลอด และต้องมีขนาดไม่น้อยกว่า 880,000 mcd.
5. อุปกรณ์ควบคุมไฟจราจรต้องมีคุณภาพดี และต้องมีการบำรุงรักษาอย่างสม่ำเสมอ
6. การติดตั้งสัญญาณไฟจราจร LED ต้องใช้หลอดไฟ LED ที่มีคุณภาพดี และต้องมีการบำรุงรักษาอย่างสม่ำเสมอ
7. สัญญาณไฟจราจร LED ต้องใช้หลอดไฟ LED ที่มีคุณภาพดี และต้องมีการบำรุงรักษาอย่างสม่ำเสมอ
8. อุปกรณ์ควบคุมไฟจราจรต้องมีคุณภาพดี และต้องมีการบำรุงรักษาอย่างสม่ำเสมอ
9. สัญญาณไฟจราจร LED ต้องใช้หลอดไฟ LED ที่มีคุณภาพดี และต้องมีการบำรุงรักษาอย่างสม่ำเสมอ
10. สัญญาณไฟจราจร LED ต้องใช้หลอดไฟ LED ที่มีคุณภาพดี และต้องมีการบำรุงรักษาอย่างสม่ำเสมอ
11. สัญญาณไฟจราจร LED ต้องใช้หลอดไฟ LED ที่มีคุณภาพดี และต้องมีการบำรุงรักษาอย่างสม่ำเสมอ
12. สัญญาณไฟจราจร LED ต้องใช้หลอดไฟ LED ที่มีคุณภาพดี และต้องมีการบำรุงรักษาอย่างสม่ำเสมอ

แสดงการติดตั้งสัญญาณไฟจราจรร่วมกับป้ายบังคับหรือป้ายเตือน (สำหรับ)

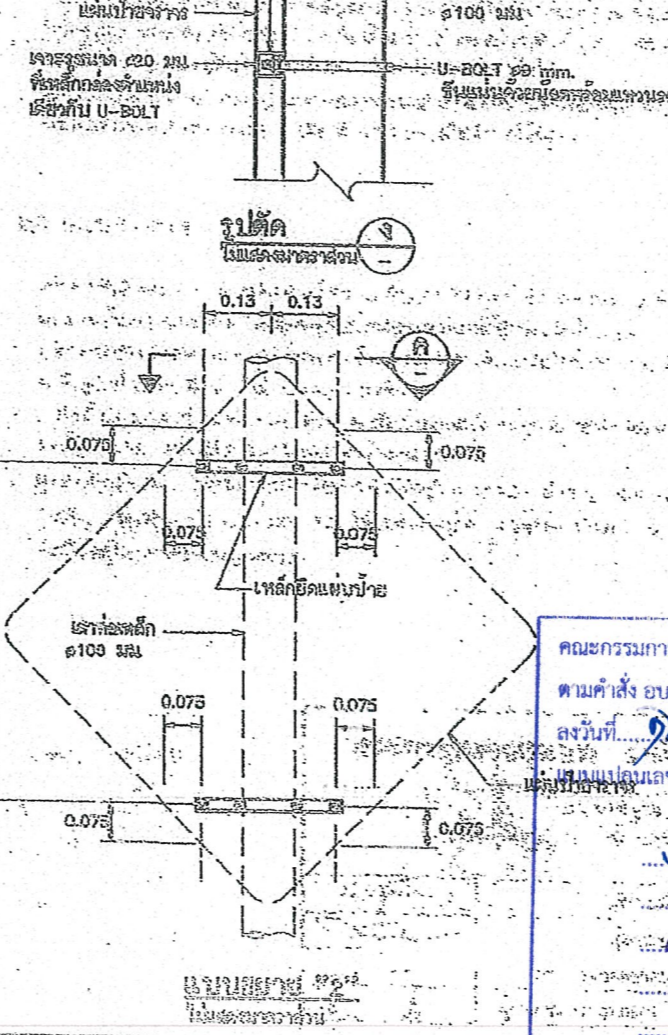
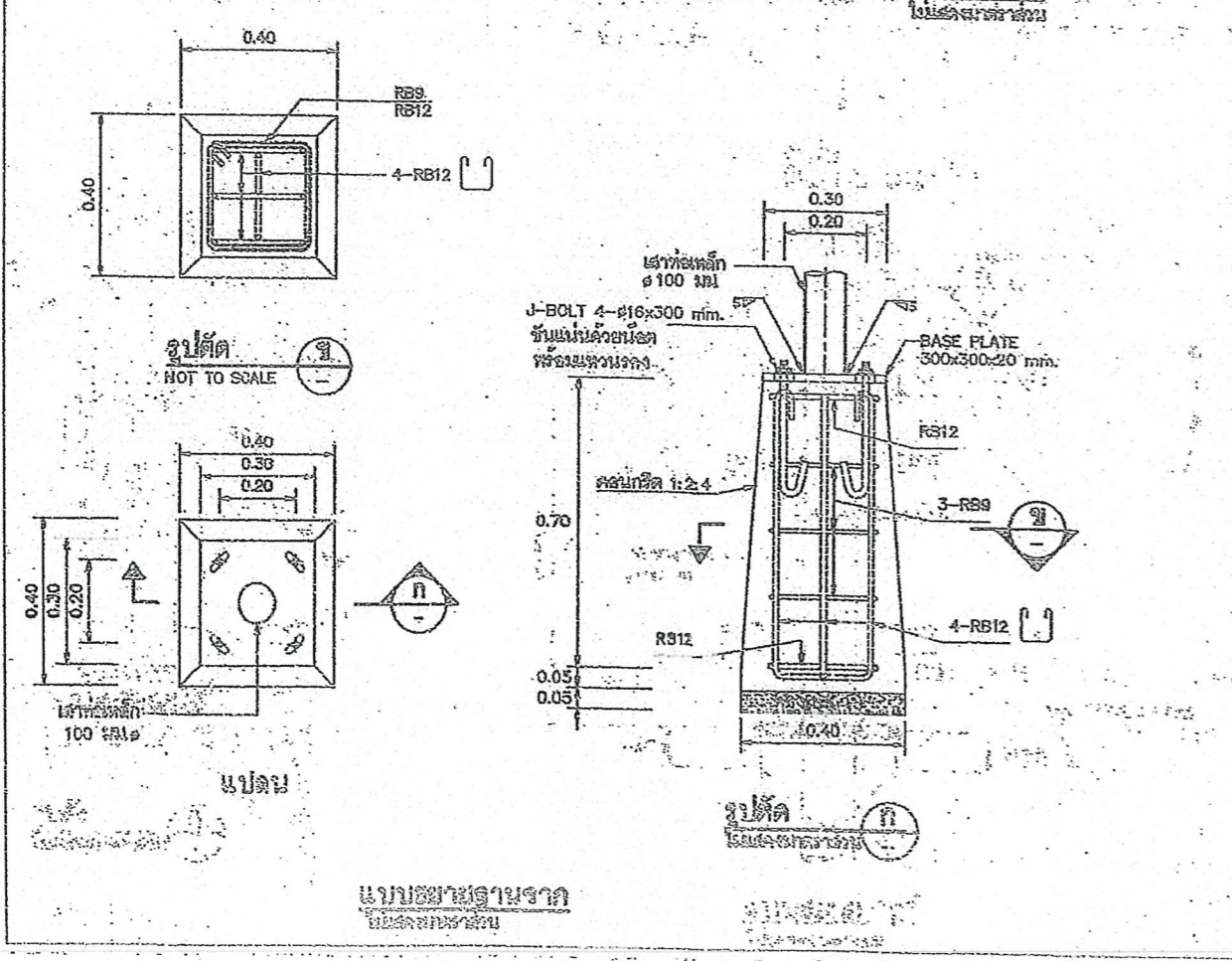

ข้อเสนอแนะการใช้

1. สัญญาณไฟจราจรควรมีความคมชัดและมองเห็นง่าย โดยเฉพาะอย่างยิ่งในเวลากลางคืนหรือในสภาพอากาศที่ไม่ดี
2. สัญญาณไฟจราจรควรมีความทนทานและสามารถใช้งานได้เป็นเวลานานโดยไม่ต้องบำรุงรักษาบ่อยครั้ง
3. สัญญาณไฟจราจรควรมีความทนทานและสามารถใช้งานได้เป็นเวลานานโดยไม่ต้องบำรุงรักษาบ่อยครั้ง
4. สัญญาณไฟจราจรควรมีความทนทานและสามารถใช้งานได้เป็นเวลานานโดยไม่ต้องบำรุงรักษาบ่อยครั้ง
5. สัญญาณไฟจราจรควรมีความทนทานและสามารถใช้งานได้เป็นเวลานานโดยไม่ต้องบำรุงรักษาบ่อยครั้ง

คณะกรรมการจัดทำแบบรูปโครงการงานก่อสร้าง
ตามคำสั่ง ออภ.ส.บ. ๒๕๓๓/๒๕๓๓
ลงวันที่ ๑๓/๑๑/๒๕๓๓
ที่ ๑๐๐๐๓/๒๕๓๓

ประธานกรรมการ
กรรมการ
กรรมการ

(นายพงศกร เพชรประดับ)
วิศวกรโยธาชำนาญการ

โครงการก่อสร้างระบบระบายน้ำ...
แบบมาตรฐาน
การติดตั้งสัญญาณไฟจราจร (แบบเหล็ก)

ชื่อ	ชื่อ	ชื่อ
ตำแหน่ง	ตำแหน่ง	ตำแหน่ง
ชื่อ	ชื่อ	ชื่อ
ตำแหน่ง	ตำแหน่ง	ตำแหน่ง

วันที่ 115
ฉบับล่าสุดที่ ๑๗-1๐1/๕๐

ประเภทป้ายบังคับ (บ)

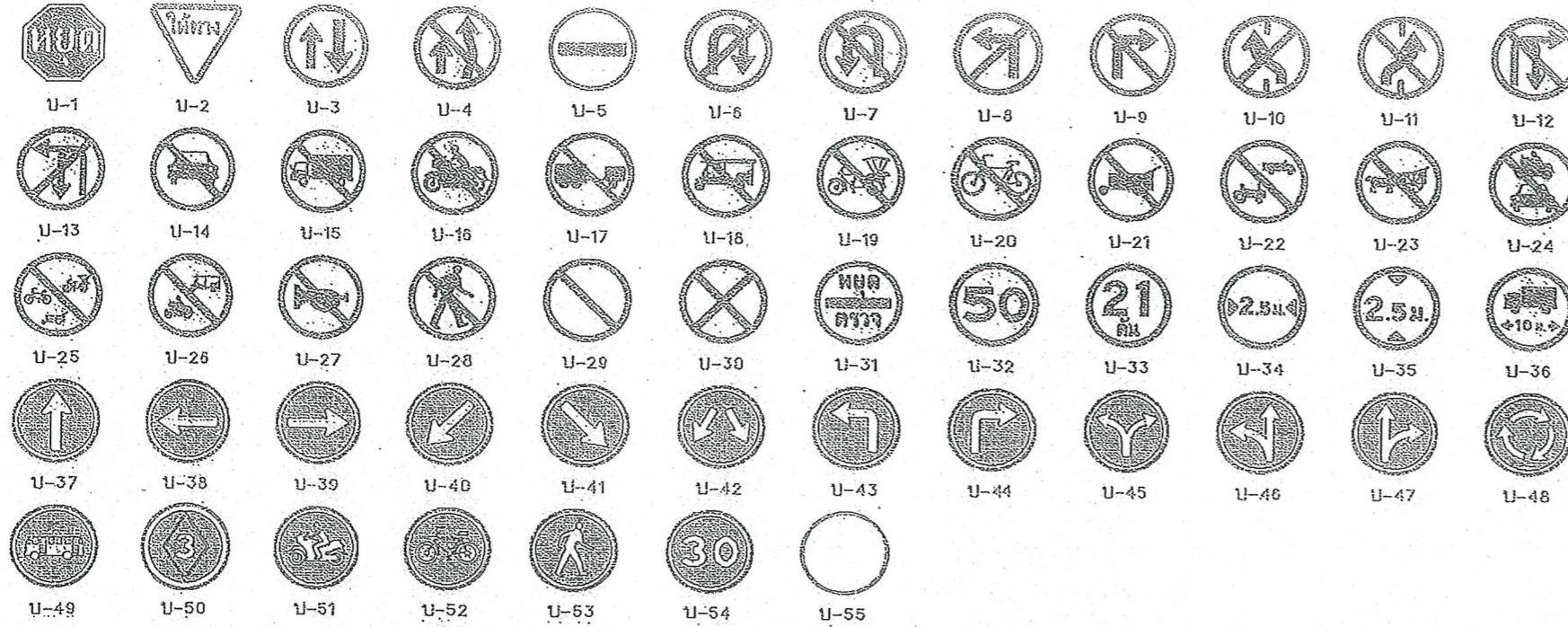

ประเภทป้ายเตือน (ต)

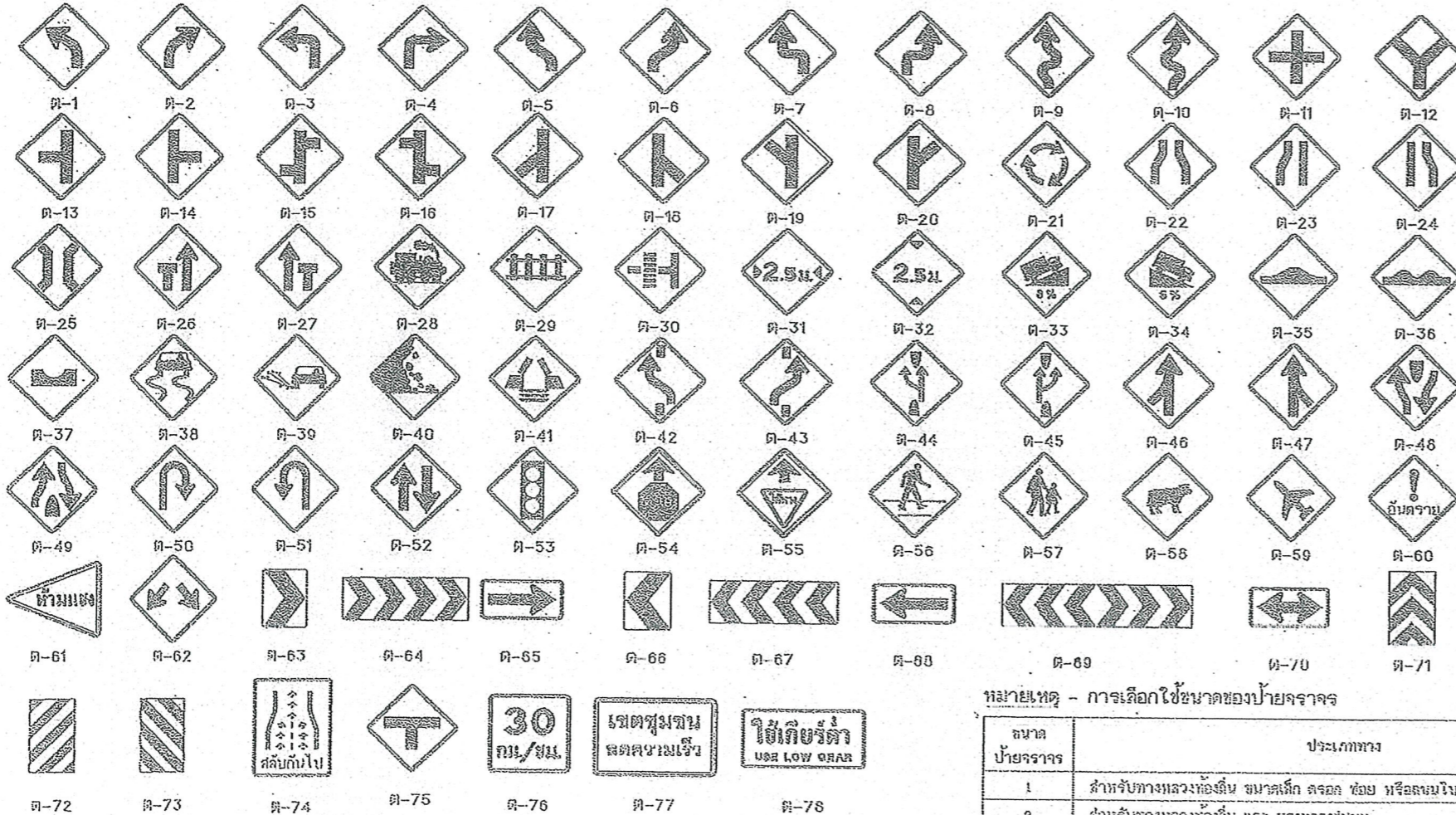

ต-77 และ ต-78 ขนาดป้ายและข้อความปรับให้เป็นไปตามความเหมาะสม

หมายเหตุ - การเลือกใช้น้ำขนาดของป้ายจราจร

ขนาดป้ายจราจร	ประเภททาง	ความเร็วจำกัด (กม./ชม.)
1	สำหรับทางหลวงท้องถิ่น ขนาดเล็ก ตรอก ซอย หรือถนนในเมืองที่มีเขตทางจำกัด	45
2	สำหรับทางหลวงท้องถิ่น และ ทางหลวงชนบท	60
3	สำหรับทางหลวงท้องถิ่น จำนวนช่องจราจร ไม่เกิน 4 ช่องทางจราจร	75
4	สำหรับทางหลวงท้องถิ่น ที่มีช่องจราจรตั้งแต่ 4 ช่องจราจรขึ้นไป	90

ประเภทป้ายบังคับ (บ)

ลำดับที่	ชื่อเครื่องหมาย	รหัส
1	หยุด	บ-1
2	ให้ทาง	บ-2
3	ให้รถส่วนหางมาก่อน	บ-3
4	ห้ามแซง	บ-4
5	ห้ามเข้า	บ-5
6	ห้ามรถบรรทุกไปทางขวา	บ-6
7	ห้ามรถบรรทุกไปทางซ้าย	บ-7
8	ห้ามรถจักรยานยนต์	บ-8
9	ห้ามรถจักรยานยนต์ไปทางซ้าย	บ-9
10	ห้ามรถจักรยานยนต์ไปทางขวา	บ-10
11	ห้ามรถจักรยานยนต์ไปทางซ้าย	บ-11
12	ห้ามรถจักรยานยนต์ไปทางขวา	บ-12
13	ห้ามรถจักรยานยนต์ไปทางซ้าย	บ-13
14	ห้ามรถจักรยานยนต์ไปทางขวา	บ-14
15	ห้ามรถจักรยานยนต์ไปทางซ้าย	บ-15
16	ห้ามรถจักรยานยนต์ไปทางขวา	บ-16
17	ห้ามรถจักรยานยนต์ไปทางซ้าย	บ-17
18	ห้ามรถจักรยานยนต์ไปทางขวา	บ-18
19	ห้ามรถจักรยานยนต์ไปทางซ้าย	บ-19
20	ห้ามรถจักรยานยนต์ไปทางขวา	บ-20
21	ห้ามรถจักรยานยนต์ไปทางซ้าย	บ-21
22	ห้ามรถจักรยานยนต์ไปทางขวา	บ-22
23	ห้ามรถจักรยานยนต์ไปทางซ้าย	บ-23
24	ห้ามรถจักรยานยนต์ไปทางขวา	บ-24
25	ห้ามรถจักรยานยนต์ไปทางซ้าย	บ-25
26	ห้ามรถจักรยานยนต์ไปทางขวา	บ-26
27	ห้ามรถจักรยานยนต์ไปทางซ้าย	บ-27
28	ห้ามรถจักรยานยนต์ไปทางขวา	บ-28
29	ห้ามรถจักรยานยนต์ไปทางซ้าย	บ-29
30	ห้ามรถจักรยานยนต์ไปทางขวา	บ-30
31	ห้ามรถจักรยานยนต์ไปทางซ้าย	บ-31
32	ห้ามรถจักรยานยนต์ไปทางขวา	บ-32
33	ห้ามรถจักรยานยนต์ไปทางซ้าย	บ-33
34	ห้ามรถจักรยานยนต์ไปทางขวา	บ-34
35	ห้ามรถจักรยานยนต์ไปทางซ้าย	บ-35
36	ห้ามรถจักรยานยนต์ไปทางขวา	บ-36
37	ห้ามรถจักรยานยนต์ไปทางซ้าย	บ-37
38	ห้ามรถจักรยานยนต์ไปทางขวา	บ-38
39	ห้ามรถจักรยานยนต์ไปทางซ้าย	บ-39
40	ห้ามรถจักรยานยนต์ไปทางขวา	บ-40
41	ห้ามรถจักรยานยนต์ไปทางซ้าย	บ-41
42	ห้ามรถจักรยานยนต์ไปทางขวา	บ-42
43	ห้ามรถจักรยานยนต์ไปทางซ้าย	บ-43
44	ห้ามรถจักรยานยนต์ไปทางขวา	บ-44
45	ห้ามรถจักรยานยนต์ไปทางซ้าย	บ-45
46	ห้ามรถจักรยานยนต์ไปทางขวา	บ-46
47	ห้ามรถจักรยานยนต์ไปทางซ้าย	บ-47
48	ห้ามรถจักรยานยนต์ไปทางขวา	บ-48
49	ห้ามรถจักรยานยนต์ไปทางซ้าย	บ-49
50	ห้ามรถจักรยานยนต์ไปทางขวา	บ-50
51	ห้ามรถจักรยานยนต์ไปทางซ้าย	บ-51
52	ห้ามรถจักรยานยนต์ไปทางขวา	บ-52
53	ห้ามรถจักรยานยนต์ไปทางซ้าย	บ-53
54	ห้ามรถจักรยานยนต์ไปทางขวา	บ-54
55	ห้ามรถจักรยานยนต์ไปทางซ้าย	บ-55

ประเภทป้ายเตือน (ต)

ลำดับที่	ชื่อเครื่องหมาย	รหัส
1-10	ทางโค้งซ้าย	ต-1 ถึง ต-10
11-20	ทางโค้งขวา	ต-11 ถึง ต-20
21	วงเวียนซ้าย	ต-21
22	ทางแคบข้างหน้า	ต-22
23	ทางแคบข้างหลัง	ต-23
24	ทางแคบข้างหน้า	ต-24
25	ทางแคบข้างหลัง	ต-25
26	ช่องจราจรเปิดด้านซ้าย	ต-26
27	ช่องจราจรเปิดด้านขวา	ต-27
28	ทางข้ามรถไฟที่มีเครื่องหมาย	ต-28
29	ทางข้ามรถไฟที่มีเครื่องหมาย	ต-29
30	ทางข้ามรถไฟที่มีเครื่องหมาย	ต-30
31	ทางแคบ	ต-31
32	ทางแคบ	ต-32
33	ทางแคบ	ต-33
34	ทางแคบ	ต-34
35	เตือนรถจักรยานยนต์	ต-35
36	เตือนรถจักรยานยนต์	ต-36
37	ทางแคบ	ต-37
38	ทางแคบ	ต-38
39	ทางแคบ	ต-39
40	ทางแคบ	ต-40
41	ทางแคบ	ต-41
42-43	ให้เปลี่ยนช่องจราจร	ต-42 ถึง ต-43
44	ออกทางขนาน	ต-44
45	แยกทาง	ต-45
46-47	ทางร่วม	ต-46 ถึง ต-47
48	ทางร่วม	ต-48
49	ทางร่วม	ต-49
50-51	จุดกลับรถ	ต-50 ถึง ต-51
52	ทางแคบข้างหน้า	ต-52
53	สัญญาณจราจร	ต-53
54	ผู้ขับขี่รถจักรยานยนต์	ต-54
55	ให้ทางข้างหน้า	ต-55
56	ระวังคนข้ามถนน	ต-56
57	โรงเรียนข้างหน้า	ต-57
58	ระวังสัตว์	ต-58
59	ระวังรถบรรทุก	ต-59
60	ระวังรถบรรทุก	ต-60
61	เขตห้ามเลี้ยง	ต-61
62-73	เตือนแนวทางตรง	ต-62 ถึง ต-73
74	สลัดหินไป	ต-74
75	ทางแยก	ต-75
76	ป้ายเตือนความเร็ว	ต-76
77	ป้ายเตือนความเร็ว	ต-77
78	ป้ายเตือนความเร็ว	ต-78

หมายเหตุ
แบบป้ายจราจรบังคับและป้ายเตือนปรับปรุงจากแบบเลขที่ 3-101/45
ของกรมทางหลวงชนบท

ลงวันที่ ๑๐ พฤศจิกายน ๒๕๖๓
แบบแปลนเลขที่ ๓๐๐๐๓/๒๕๖๓

นายพงศกร เพชรประดับ
วิศวกรโยธาชำนาญการ

แบบมาตรฐานงานทาง
สำหรับบ่งชี้การปกครองส่วนท้องถิ่น

ป้ายจราจรบังคับและป้ายเตือน

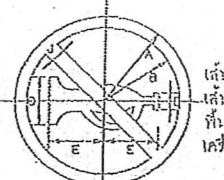

เครื่องหมาย
ห้ามรถบรรทุก
ที่นำสิ่งของ
เครื่องนวม

ขนาดป้ายจราจร	A	B	C	D	E	J
1	22.5	19.5	12.7	4.5	14.1	3.75
2	30	28	17	6	18.70	5
3	37.5	32.5	21.2	7.5	23.4	6
4	45	39	26.5	9	28.1	7.5

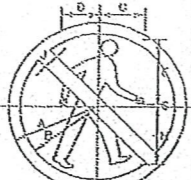

เครื่องหมาย
ห้ามรถบรรทุก
ที่นำสิ่งของ
เครื่องนวม

ขนาดป้ายจราจร	A	B	C	D	E	G	H	J
1	22.5	19.5	11.25	9.5	17.25	0.5	15.5	3.75
2	30	28	15	12.8	23	0.75	20.75	5
3	37.5	32.5	16.75	16	28.75	1	25.75	6
4	45	39	23.5	19.25	34.5	1.25	31	7.5

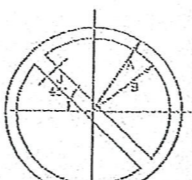

เครื่องหมาย
ห้ามรถบรรทุก
ที่นำสิ่งของ
เครื่องนวม

ขนาดป้ายจราจร	A	B	J
1	22.5	19.5	3.75
2	30	28	5
3	37.5	32.5	6
4	45	39	7.5

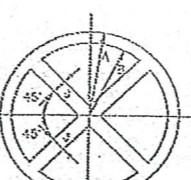

เครื่องหมาย
ห้ามรถบรรทุก
ที่นำสิ่งของ
เครื่องนวม

ขนาดป้ายจราจร	A	B	J
1	22.5	19.5	3.75
2	30	28	5
3	37.5	32.5	6
4	45	39	7.5

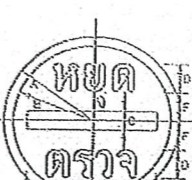

เครื่องหมาย
ห้ามรถบรรทุก
ที่นำสิ่งของ
เครื่องนวม

ขนาดป้ายจราจร	A	B	C	D	E	F
1	22.5	19.5	6	6.0	16.5	8.0
2	30	28	8.0	8.2	22	9.2
3	37.5	32.5	8.5	11.6	27.5	11.6
4	45	39	9.9	13.9	33	13.9

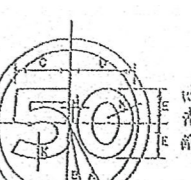

เครื่องหมาย
ห้ามรถบรรทุก
ที่นำสิ่งของ
เครื่องนวม

ขนาดป้ายจราจร	A	B	C	D	E	J	K
1	22.5	15.5	14.0	17.7	8.4	1.0	3.75
2	30	28	19.7	23.8	12.6	2.1	5
3	37.5	32.5	24.6	29.5	16.7	2.6	6.0
4	45	39	29.5	35.4	20.9	3.1	7.5

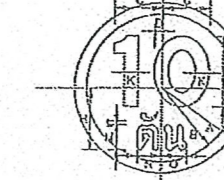

เครื่องหมาย
ห้ามรถบรรทุก
ที่นำสิ่งของ
เครื่องนวม

ขนาดป้ายจราจร	A	B	C	D	E	G	H	K	L	M	N	O
1	22.5	19.5	12.5	2.4	13.5	5.3	16.1	3.75	1.3	7	6.7	7
2	30	28	16.7	3.2	18	7.0	22	5	1.8	9.4	7.6	9.3
3	37.5	32.5	20.0	4	22.5	8.8	26.9	6.25	2.2	11.7	9.5	11.7
4	45	39	25	4.8	27	10.6	32.3	7.5	2.6	14.1	11.4	14



เครื่องหมาย
ห้ามรถบรรทุก
ที่นำสิ่งของ
เครื่องนวม

ขนาดป้ายจราจร	D	E	F	G	H	J	K	L	M	N	O	P	R
1	22.5	19.5	17.7	11.3	13	5.8	5.7	6.6	3.8	2.9	1.7	8	6.8
2	30	28	23.5	15.1	17.3	7.4	7.6	7.5	5.1	3.6	2.3	10.7	1
3	37.5	32.5	29	18.8	21.6	9.3	9.5	9.3	6.3	4.6	3.6	13.3	1.3
4	45	39	35.3	22.6	25.9	11.1	11.4	11.2	7.6	5.7	3.4	16	1.8

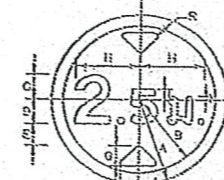

เครื่องหมาย
ห้ามรถบรรทุก
ที่นำสิ่งของ
เครื่องนวม

ขนาดป้ายจราจร	A	B	C	D	E	G	H	J	K	L
1	22.5	19.5	6.5	6.6	6.7	6.3	16.4	4.5	0.9	2.8
2	30	28	8.7	8.8	7.8	7.1	21.9	6	1.2	3.8
3	37.5	32.5	11	11	9.5	8.0	27.4	7.5	1.5	4.7
4	45	39	13.1	13.2	11.4	10.7	32.9	9	1.8	5.7

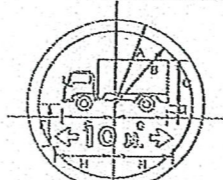

เครื่องหมาย
ห้ามรถบรรทุก
ที่นำสิ่งของ
เครื่องนวม

ขนาดป้ายจราจร	A	B	C	D	E	G	H
1	22.5	19.5	12	1.8	11.2	13.3	15.1
2	30	28	15.9	2.4	15	17.7	20.1
3	37.5	32.5	19.5	3.1	19.7	22.1	25.1
4	45	39	23.9	3.7	24.4	26.6	30.1

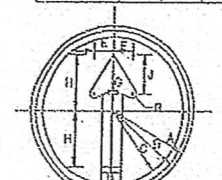

เครื่องหมาย
ห้ามรถบรรทุก
ที่นำสิ่งของ
เครื่องนวม

ขนาดป้ายจราจร	A	B	C	D	E	G	H	J	R
1	22.5	21.75	20.5	6	6.75	16	10.5	1.125	
2	30	29	27	7	8	17	14	1.5	
3	37.5	36.25	34	8.75	10	19.25	17.5	1.25	
4	45	43.5	41	10.5	12	22.5	21	2.25	

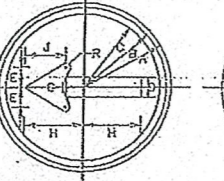

เครื่องหมาย
ห้ามรถบรรทุก
ที่นำสิ่งของ
เครื่องนวม

ขนาดป้ายจราจร	A	B	C	D	E	G	H	J	R
1	22.5	21.75	20.5	6.25	6	6.75	15	10.5	1.125
2	30	29	27	7	8	8	17	14	1.5
3	37.5	36.25	34	8.75	10	10	19.5	17.5	1.25
4	45	43.5	41	10.5	12	11.5	23	21	2.25



เครื่องหมาย
ห้ามรถบรรทุก
ที่นำสิ่งของ
เครื่องนวม

ขนาดป้ายจราจร	A	B	C	D	E	G	H	J	R
1	22.5	21.75	20.5	5.25	6	6.75	15	10.5	1.125
2	30	29	27	7	8	8	17	14	1.5
3	37.5	36.25	34	8.75	10	10	19.5	17.5	1.25
4	45	43.5	41	10.5	12	11.5	23	21	2.25

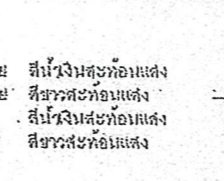

เครื่องหมาย
ห้ามรถบรรทุก
ที่นำสิ่งของ
เครื่องนวม

ขนาดป้ายจราจร	A	B	C	D	E	G	H	J	K	L	M	N	O
1	22.5	21.75	20.5	3.5	6	2.25	9.75	0.5	0.375	0.5	14	0.8	
2	30	29	27	4.5	8	3	13	0.7	11	0.7	18.5	1	
3	37.5	36.25	34	5.5	10	3.75	16.3	0.8	14	0.8	23	1.3	
4	45	43.5	41	7	12	4.5	19.5	1	16.75	1	28	1.5	

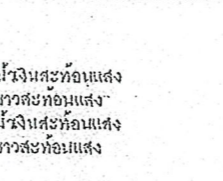

เครื่องหมาย
ห้ามรถบรรทุก
ที่นำสิ่งของ
เครื่องนวม

ขนาดป้ายจราจร	A	B	C	D	E	G	H	J	K	L	M	N	R
1	22.5	21.75	20.5	23	10.25	6	5.25	1	3.5	8.25	14.25	0.75	1
2	30	29	27	33.25	13.75	8	7	1.5	4.7	11	19	1	1.5
3	37.5	36.25	34	41.75	17	10	8.75	1.75	5.8	13.75	23.75	1.25	1.75
4	45	43.5	41	50	20.5	12	11.5	2.25	7	16.5	28.5	1.5	2.25

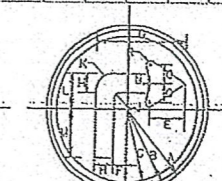

เครื่องหมาย
ห้ามรถบรรทุก
ที่นำสิ่งของ
เครื่องนวม

ขนาดป้ายจราจร	A	B	C	D	E	G	H	J	K	L	M	N	R
1	22.5	21.75	20.5	5	5.5	6	6.75	15	10.5	1.125			
2	30	29	27	7	8	8	17	14	1.5				
3	37.5	36.25	34	8.75	10	10	19.5	17.5	1.25				
4	45	43.5	41	10.5	12	11.5	23	21	2.25				



เครื่องหมาย
ห้ามรถบรรทุก
ที่นำสิ่งของ
เครื่องนวม

ขนาดป้ายจราจร	A	B	C	D	E	G	H	J	K	L	M	N	P	Q	R	S	T	U	V
1	22.5	21.75	20.5	18.5	10.25	7.5	7	0.5	5.5	6.5	13.75	2.5	14.1	0.6	10.8	11	1.0		
2	30	29	27	22.0	13.75	10	9.5	0.75	7.5	8.75	17.75	3.3	18.9	1	15.3	14.7	2.5		
3	37.5	36.25	34	27.5	17.25	12.5	11.75	0.75	9.25	11	22	4.2	23.5	1.3	17.9	18.3	3.5		
4	45	43.5	41	33	20.75	15	14.25	1	11.3	13.25	28.0	5	28.25	1.5	21.3	22	3.8		



เครื่องหมาย
ห้ามรถบรรทุก
ที่นำสิ่งของ
เครื่องนวม

ขนาดป้ายจราจร	A	B	C	D	E	G	H	J	K	L	M	N	P	Q	R	S	T	U	V
1	22.5	21.75	20.5	20	4.75	12.25	4.75	0.5	0.5	14	17	13	10.25	2	0.75	0.5	9.25	7.75	15.5
2	30	29	27	27.75	6.75	16.5	6.25	0.75	0.75	18.75	22.75	17	13.75	2.75	1	0.87	11	10.33	20.75
3	37.5	36.25	34	34.75	7.75	20.75	7.92	1	1	23.6	28.25	21.8	17	3.5	1.26	0.75	14	13	26.75
4	45.0	43.5	41	41.75	9.45	24.75	9.5	1.25	1.25	28.25	34	25.75	20.5	4.25	1.5	1	18.75	15.5	31

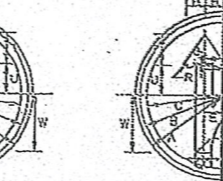

เครื่องหมาย
ห้ามรถบรรทุก
ที่นำสิ่งของ
เครื่องนวม

ขนาดป้ายจราจร	A	B	C	D	E	G	H	J	K	L	M	N	P	Q	R	S	T	U	V
1	22.5	21.75	20.5	15	11.25	7.75	0.5	4	0.75	15.5									
2	30	29	27	20	15	10	0.75	5.5											

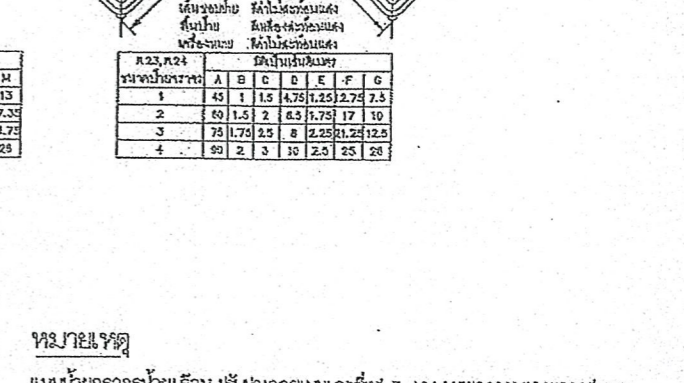
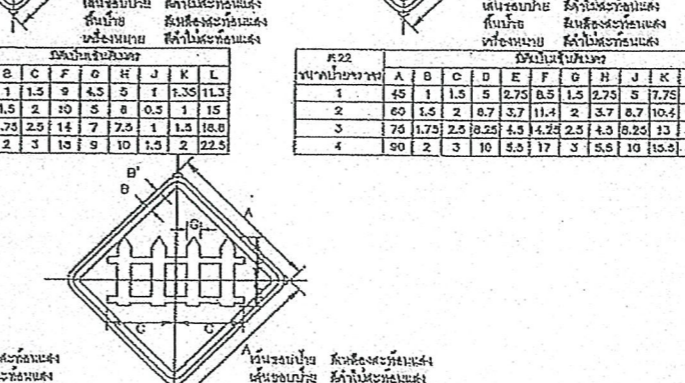
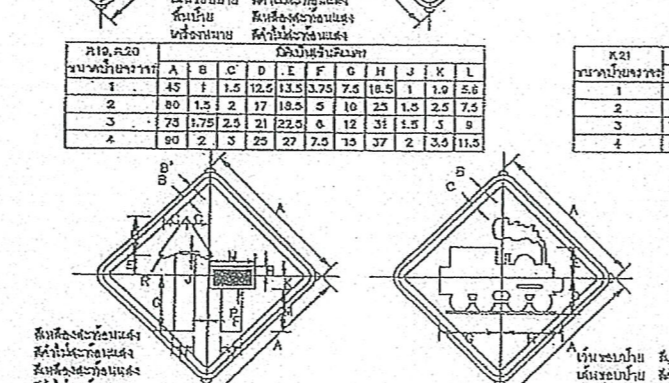
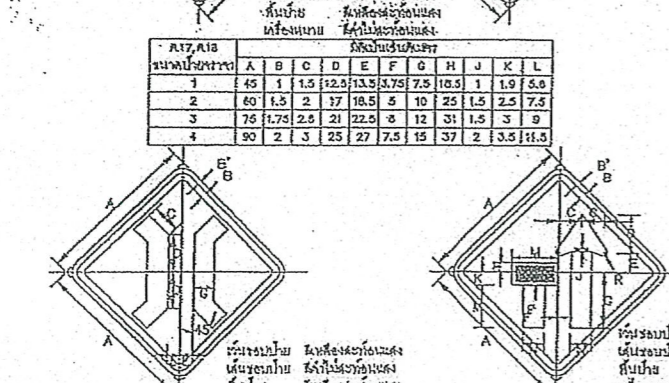
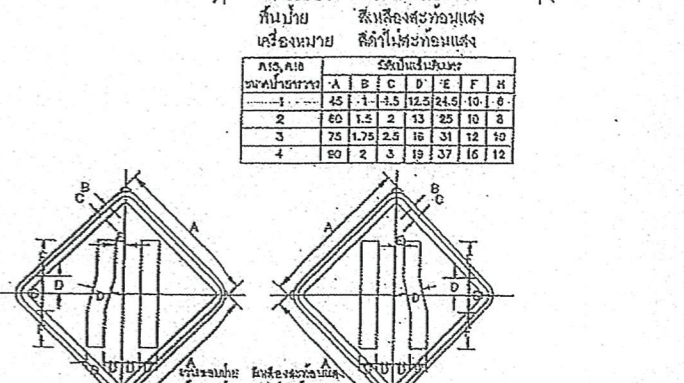
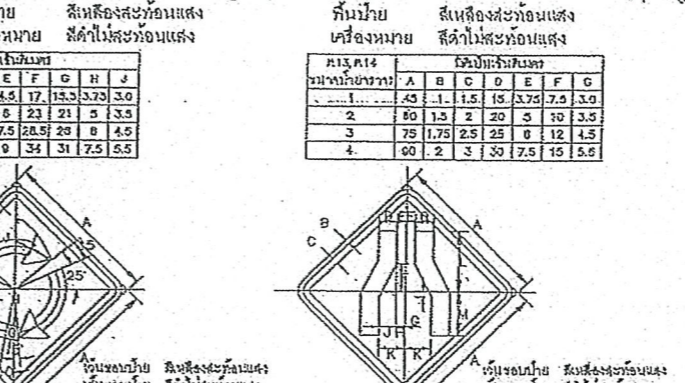
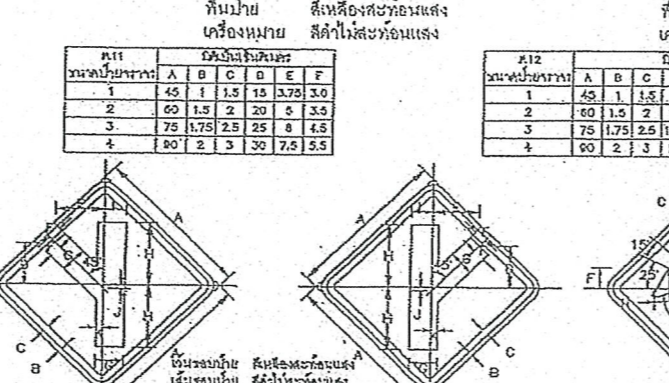
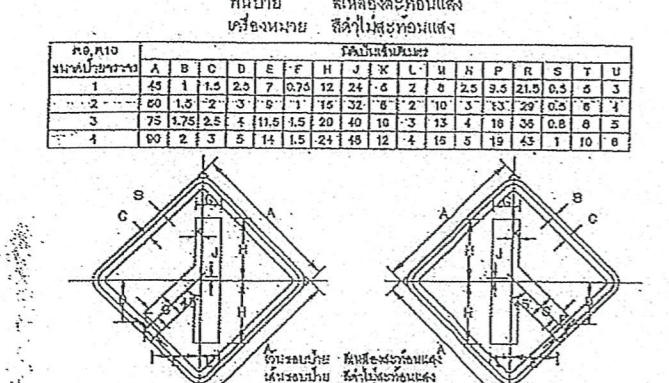
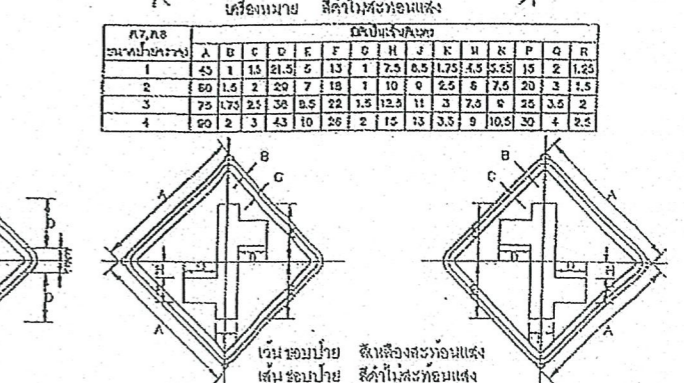
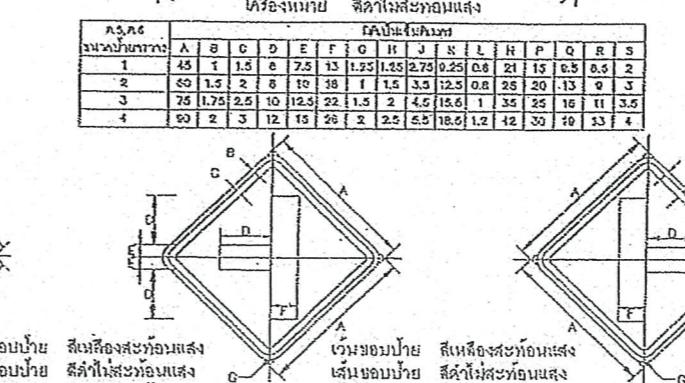
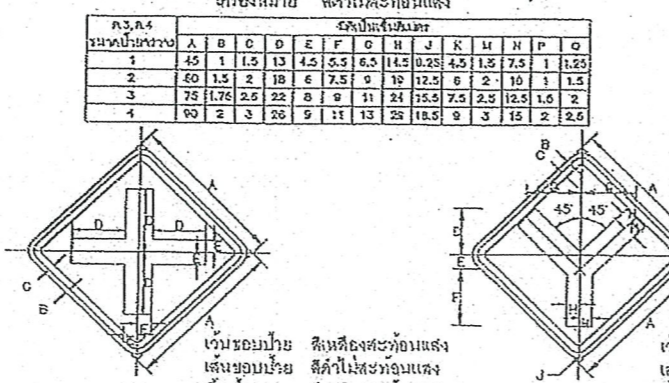
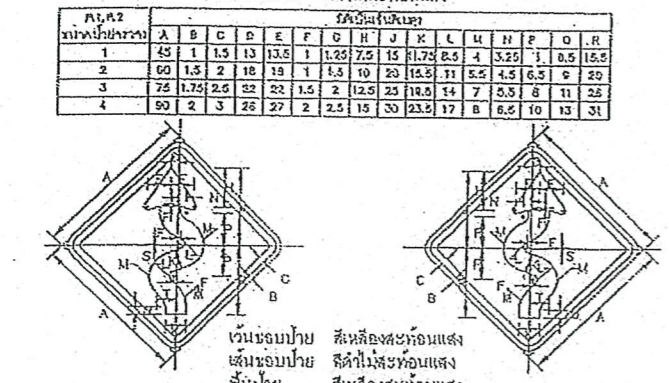
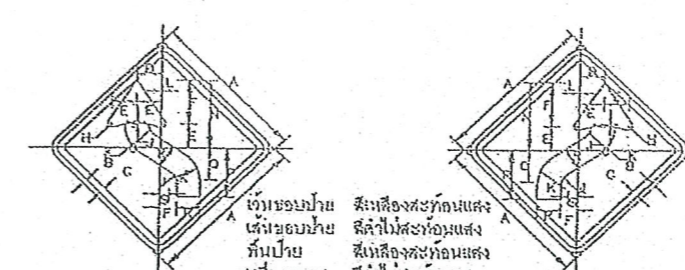
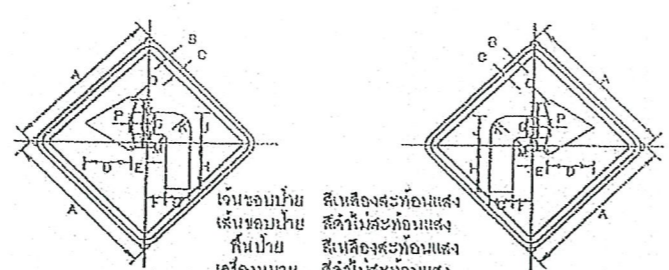
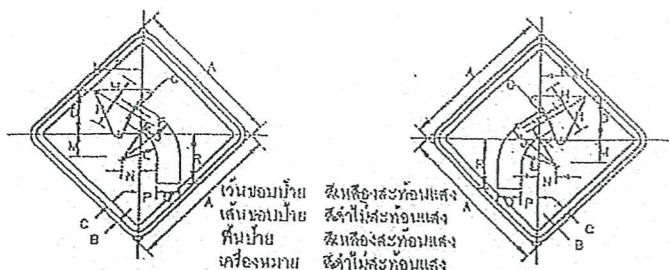

ทราบายเตตุ
แบบนัยจจรายบัยเตือน บันนังจากแบบเลขที่ทช.3-104/45ยงกรมกวางหลวงชบคม

คณะกรรมการจัดทำแบบรูปจจรายบัยเตือน
ตามคำสั่ง อบจ.สบ. ที่ ๓๓๓๓/๓๕๖๓
ลงวันที่ ๑๓ กคคพคย ๓๕๖๓
แบบแปลนเลขที่ ๓๑๐๐๓/๓๕๖๓

ประธานกรรมการ
กรรมการ
กรรมการ
กรรมการ

(นายพงศกร เพชรประดับ)
วิศวกรโยธาชำนาญการ

แบบมาตรฐานงานทาง
สำหรับรังคกรปกครองส่วนท้องถิ่น

นัยจจรายบัยเตือน

หมายเลข ทช-3-104

แผ่นที่ 43

นัยจจรายบัยเตือน

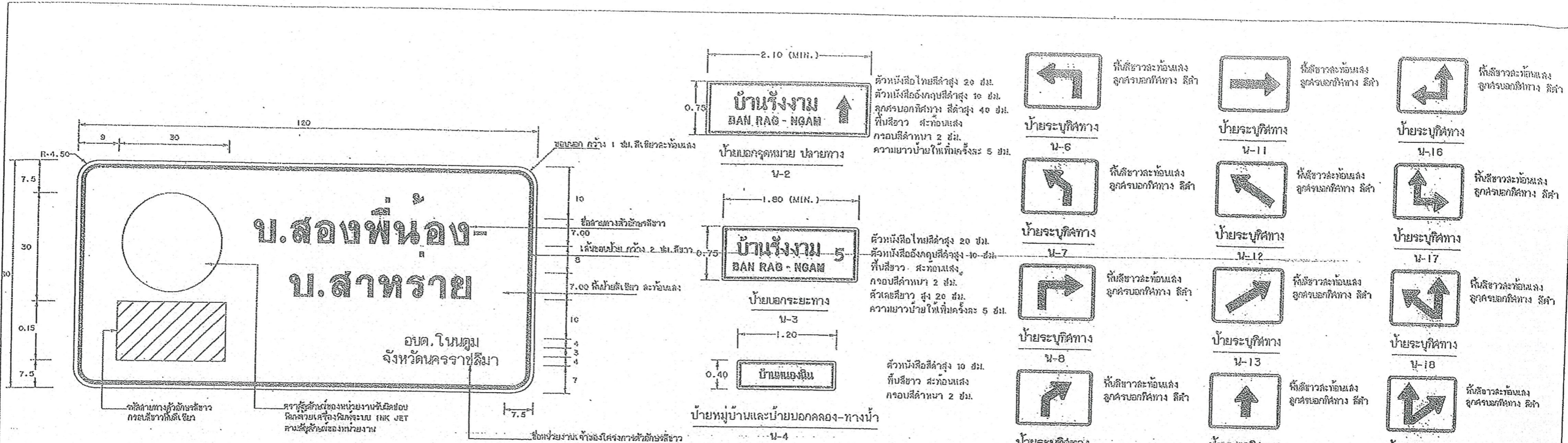

ป้ายหมายเลขทางหลวงท้องถิ่น
น-1
 (กรณีติดตั้งป้ายในเขตทางของทางหลวงท้องถิ่น)
 หน่วยเป็น เซนติเมตร

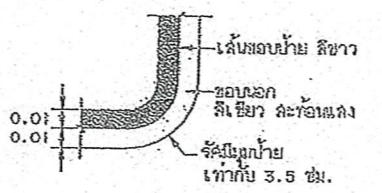

แสดงมุมป้ายหน้า (น-1)

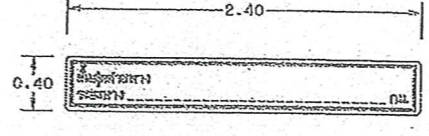

ป้ายสิ้นสุดสายทาง
น-5

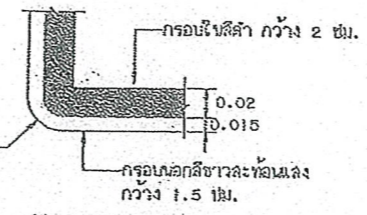

แสดงมุมป้ายหน้า (น-2 ถึง น-5)

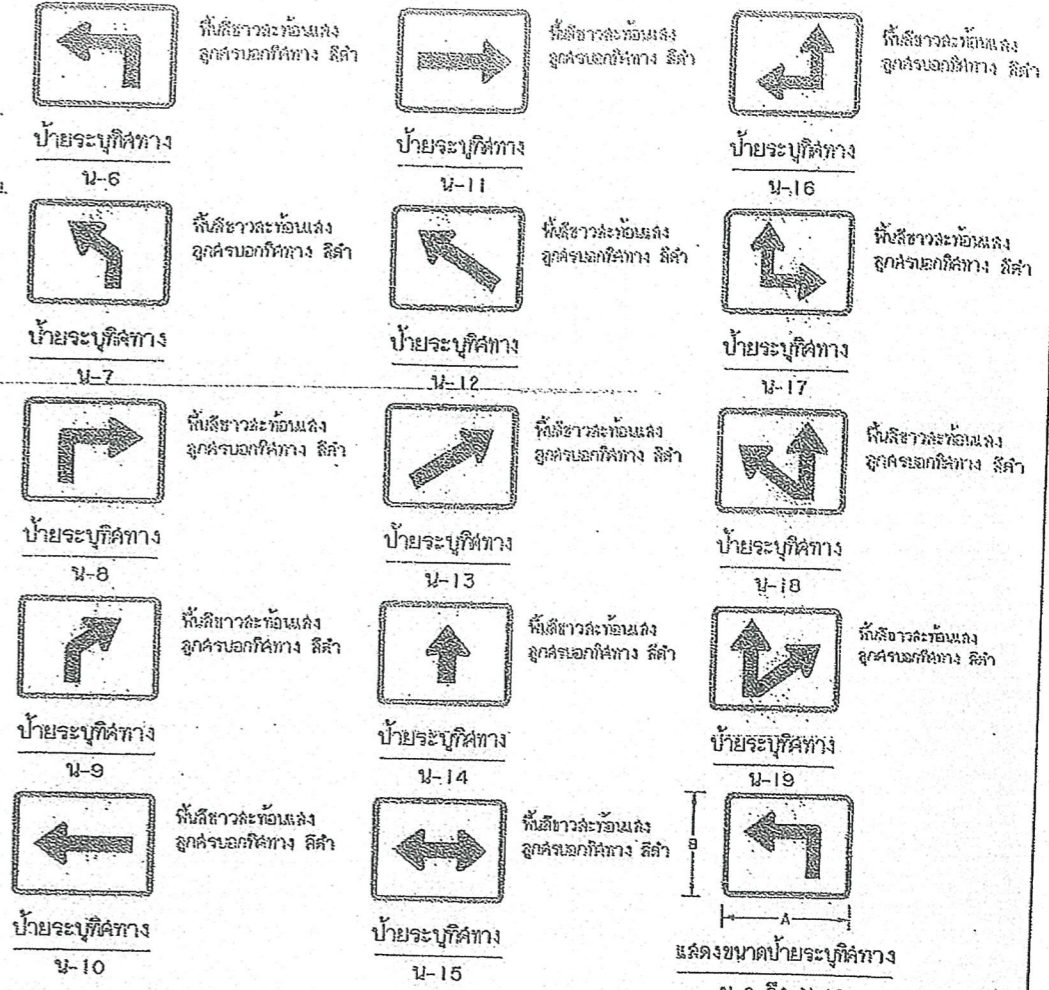

แสดงขนาดป้ายระบุทิศทาง
 น-6 ถึง น-19

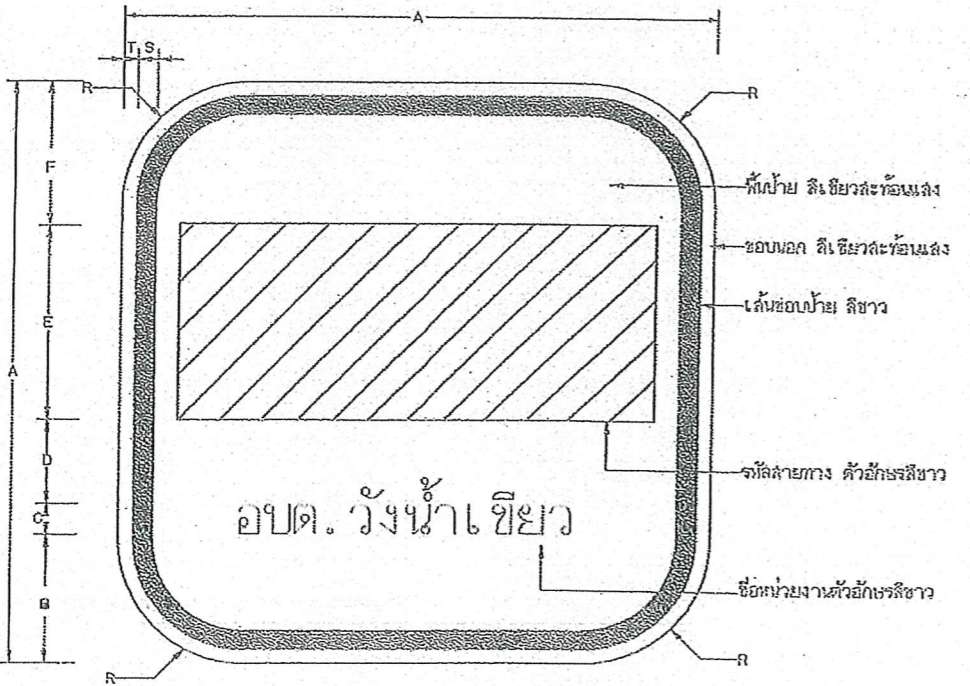

ป้ายหมายเลขทางหลวงท้องถิ่น
น-1/1
 (กรณีติดตั้งป้ายในเขตทางของทางหลวงและทางหลวงชนบท)

ตารางแสดงขนาดป้าย น-1/1

ขนาด	มีเส้นขีดสีแดง								
ป้ายจราจร	A	B	C	D	E	F	R	S	T
1	60	10	5	6	27	10	13	2	1.5
2	75	12	7	10	34	12	16	2.5	1.75

ตารางแสดงขนาดป้าย น-6 ถึง น-19

ขนาด	มีเส้นขีดสีแดง	
ป้ายจราจร	A	B
1	80	40
2	65	60

รายการประกอบแบบ

1. การติดตั้งป้ายให้ดูรายละเอียดในแบบเลขที่ ทล-3-108(1) และ ทล-3-108(2)
2. ติดตั้งป้าย น-1 เพื่อให้เป็นป้ายชื่อโครงการตามทางหลวงท้องถิ่นที่ กม.ที่ 0+000.00 ถึง 0+015.00 หรือเป็นป้ายในกรณีที่เขตรอยต่อของแต่ละอปท.
3. ติดตั้งป้าย น-2 ที่ กม.ที่ 0+025.00 ถึง 0+035.00 (ตามความเหมาะสม)
4. กรณีติดตั้งป้ายให้ใช้สีพื้นหลังสีขาว พื้นขาว พื้นสีเทา หรือสีฟ้าตามแบบที่กำหนด
5. ป้ายหน้า ที่ป้ายสีเขียวสะท้อนแสง ติดกับตัวหม้อสะท้อนแสงระดับ 1 ให้เป็นไปตาม มอก. 606
6. ป้ายหมายเลขทางหลวงท้องถิ่น (น-1/1) ที่ติดตั้งบนถนนของทางหลวง หรือถนนทางหลวงชนบทให้ติดตั้งบนเสาและขอเสาติดตั้งให้สอดคล้องกับมาตรฐานของหน่วยงานนั้น
7. ป้ายจราจรหน้า ปรับปรุงจากแบบเลขที่ ทล-3-107/48 (แก้ไขครั้งที่ 1) ของกรมทางหลวงชนบท
8. กรณีติดตั้งป้ายในป้ายโครงการ (น-1) มีความยาวค่าคงที่ไม่เกิน 1 เมตร ให้ใช้ตัวอักษรที่มีขนาดความสูงมากกว่า 7.5 ซม. โดยไม่น้อยกว่า 10 ซม.
9. การระบุชื่อเจ้าของหน่วยงานในป้ายโครงการ (น-1) หากเจ้าของหน่วยงานเป็น อบจ. ซึ่งไม่สังกัดที่จังหวัดแล้วให้ใช้ชื่อจังหวัด
10. ขนาดของป้ายให้ปฏิบัติตามคู่มือการลงถนนเป็นแนวทางหลวงท้องถิ่น

คณะกรรมการจัดทำแบบร่าง
 ตามคำสั่ง อบจ.สบ. ที่ ๓๓๓๓/๒๕๖๓
 ลงวันที่ ๑๓ พฤศจิกายน ๒๕๖๓
 แบบแปลนเลขที่ ๓๐๐๑/๒๕๖๓

ประธานกรรมการ
 กรรมการ
 กรรมการ
 กรรมการ

(นายพงศกร เพชรประดับ)
 วิศวกรโยธาชำนาญการ

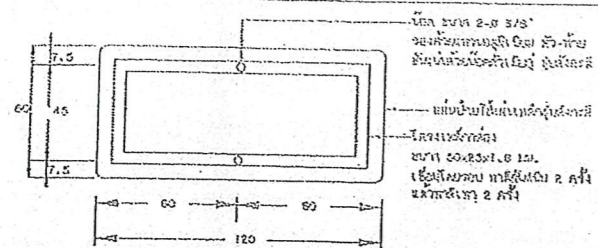

แสดงการยึดโครงป้ายโครงการ น-1

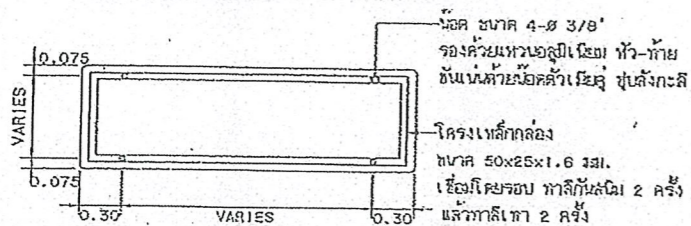

รายละเอียดด้านหลังป้าย น-2 และ น-3

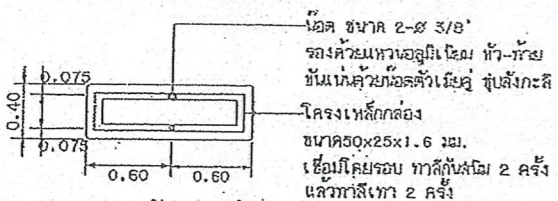

รายละเอียดด้านหลังป้าย น-4

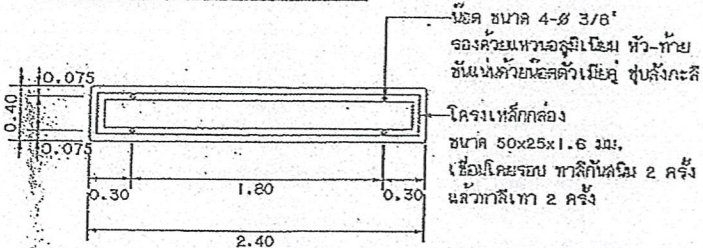

รายละเอียดด้านหลังป้าย น-5

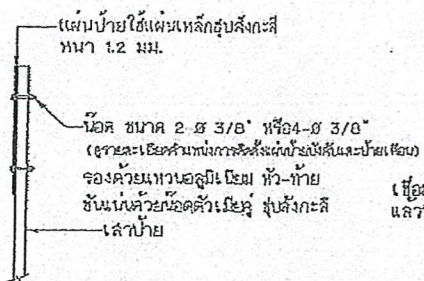

แสดงการติดตั้งป้ายบังคับ,ป้ายเตือน

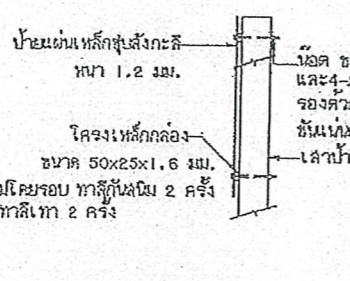

แสดงการติดตั้งป้ายแนะนำ

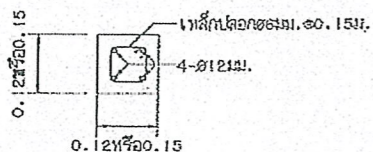

รูปตัด A-A

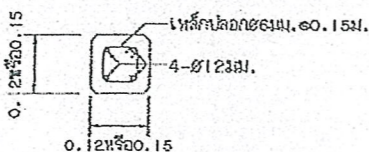

รูปตัด B-B

รูปตัดเสาป้าย

หมายเหตุ

- ใช้สำหรับเสาป้ายและเสาฐานที่มีขนาดที่เลือกไว้ไม่เกิน 2 คร.ม. และ 4 คร.ม. ตามลำดับหากมีขนาดที่น้อยกว่าให้ใช้เสาขนาด 0.15x0.15 ม.
- คอนกรีตเสาป้าย ใช้ประเภท ค. 2
- แบบการติดตั้งป้ายจราจร (แบบป้าย เต็ม) ป้ายบังคับจราจรแบบเลขที่ ๕, -3-108(1)/46 ของกรมการขนส่งทางบก

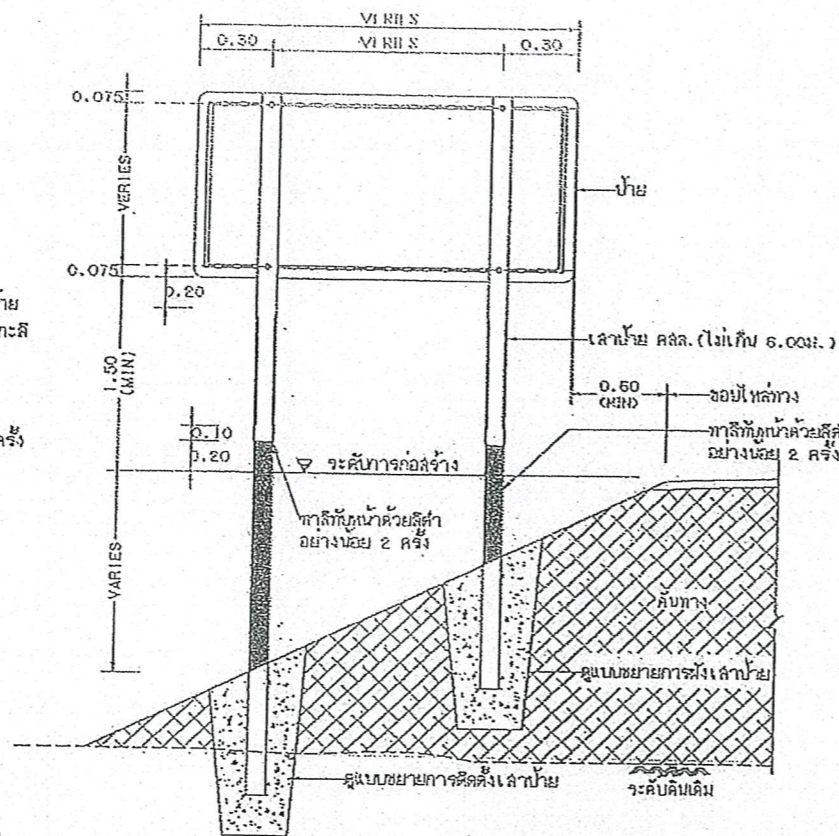

แสดงการปักเสาป้ายแนะนำ น-2 น-3และน-5

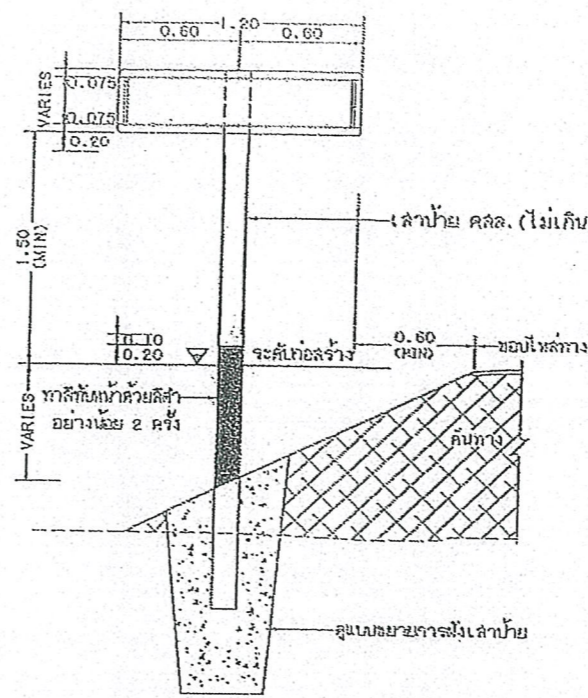

แสดงการปักเสาป้ายแนะนำ น-1และน-4

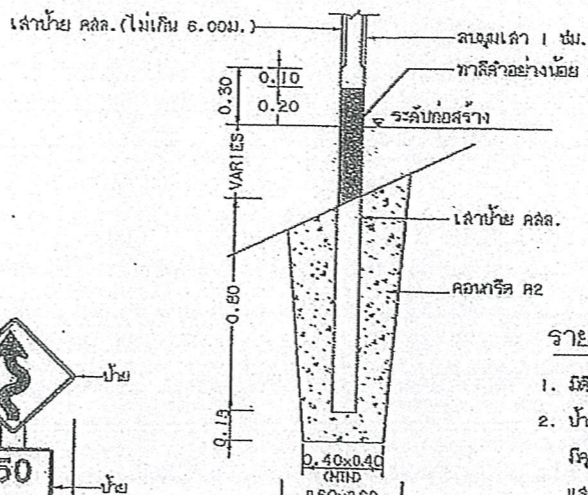

แสดงการฝังเสาป้าย

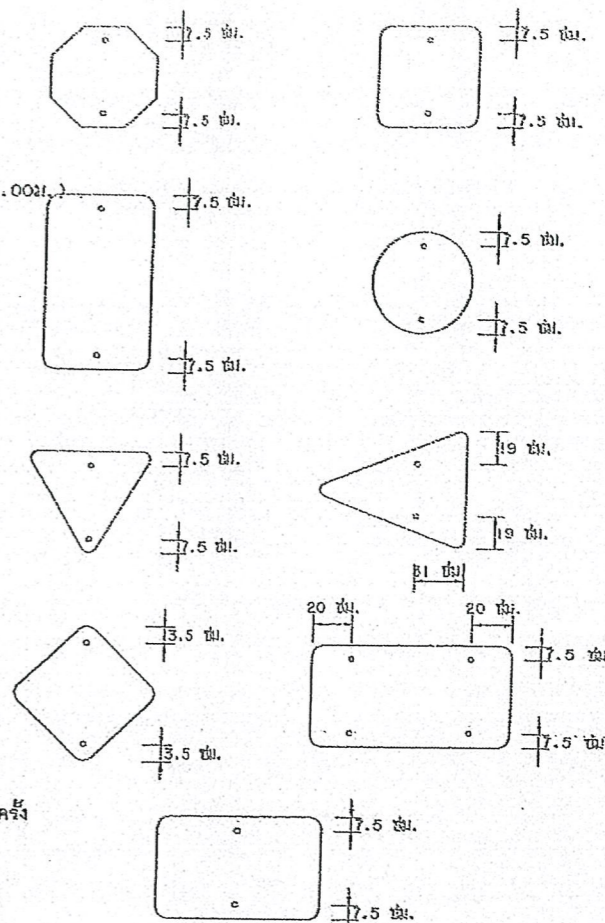

แสดงตำแหน่งการติดตั้งแผ่นป้ายบังคับ ป้ายเตือน

รายการประกอบแบบ

- มีค้ำวาง มีหน่วยเป็นเมตร นอกจากจะระบุไว้เป็นอย่างอื่น
- ป้ายบังคับ ป้ายเตือนและป้ายแนะนำให้ทำด้วยเหล็กชุบสังกะสี ขนาดไม่น้อยกว่า 1.2 มม. กระจกนิรภัยลามิเนต 50 ค่าหน้าป้ายให้คิดบนละ 700 แสงสีดิมที่ 1 มีประสิทธิภาพสะท้อนแสงระดับ 1 ตาม มอก. 606 ค่าหลังป้ายหลังกระจกให้ทำด้วยเหล็กชุบสังกะสีหนา 1 มม.
- ตัวอักษรและตัวเลขที่ใช้เขียนข้อความลงในแผ่นป้ายให้ใช้ตามแบบมาตรฐานตัวอักษรและตัวเลขแบบเลขที่ ทค. -3-113
- เสาคอนกรีตให้ทำสี่เหลี่ยมและสี่เหลี่ยมจัตุรัสขนาดไม่น้อยกว่า 10x10 ซม. ใช้คอนกรีต มอก. 327
- ขนาดของป้ายบังคับ ป้ายเตือนและป้ายแนะนำ อาจกำหนดให้มีขนาดใหญ่ขึ้นได้ตามหลักติดตั้งป้ายจราจรที่ออกแบบความเร่งใจไว้

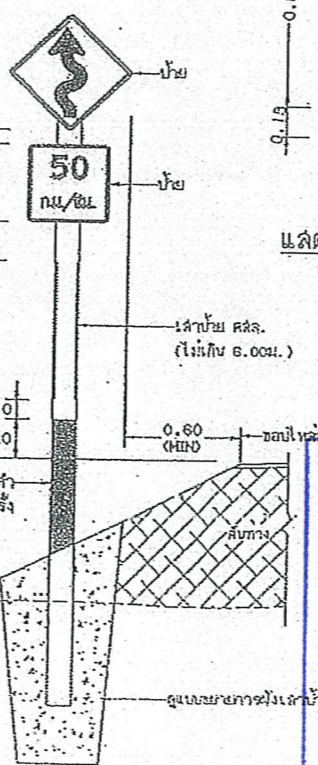

แสดงการปักเสาป้ายบังคับและป้ายเตือน

คณะกรรมการจัดทวแบบรูปทรงงานก่อสร้างตามคำสั่ง อวจ.ส. ที่ ๒๓๓๐/๒๕๖๓ ลงวันที่ ๑๓ พฤศจิกายน ๒๕๖๓ แบบแปลนเลขที่ ๓๐๐๐๓/๒๕๖๓

ประธานกรรมการ:

กรรมการ:

กรรมการ:

กรรมการ:

(นายพงศกร เพชรประดับ) วิศวกรโยธาชำนาญการ

	แบบมาตรฐานงานทางสำหรับองค์การปกครองส่วนท้องถิ่น
	การติดตั้งป้ายจราจร (แบบป้าย เต็ม)
แบบเลขที่ กอ-3-108	แผ่นที่ 47

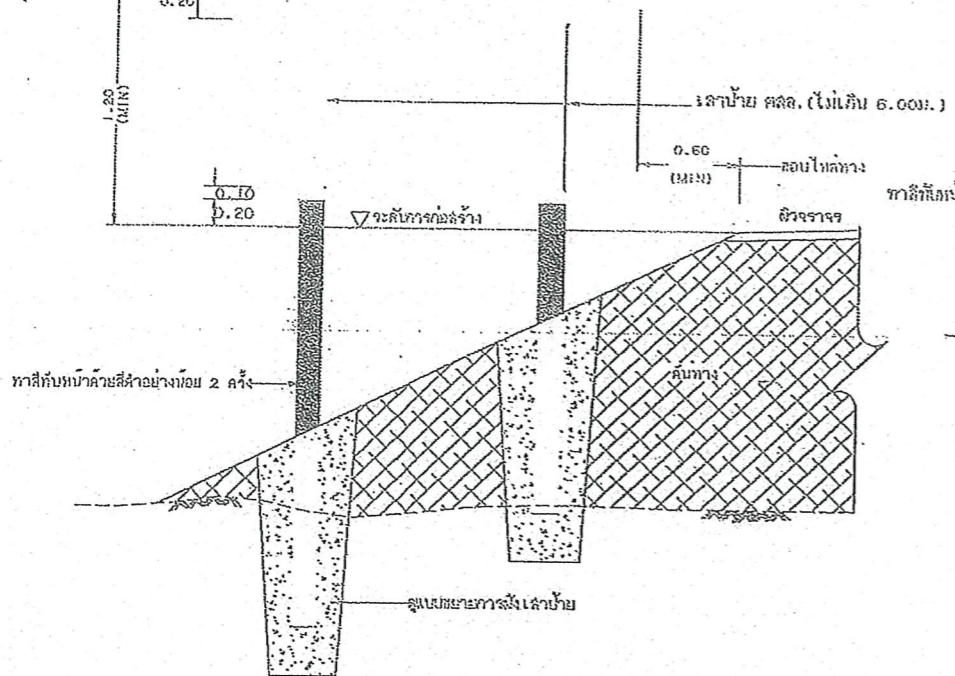

แสดงการติดตั้งเสาป้าย น-2 (ชุด) และ น-3 (ชุด)

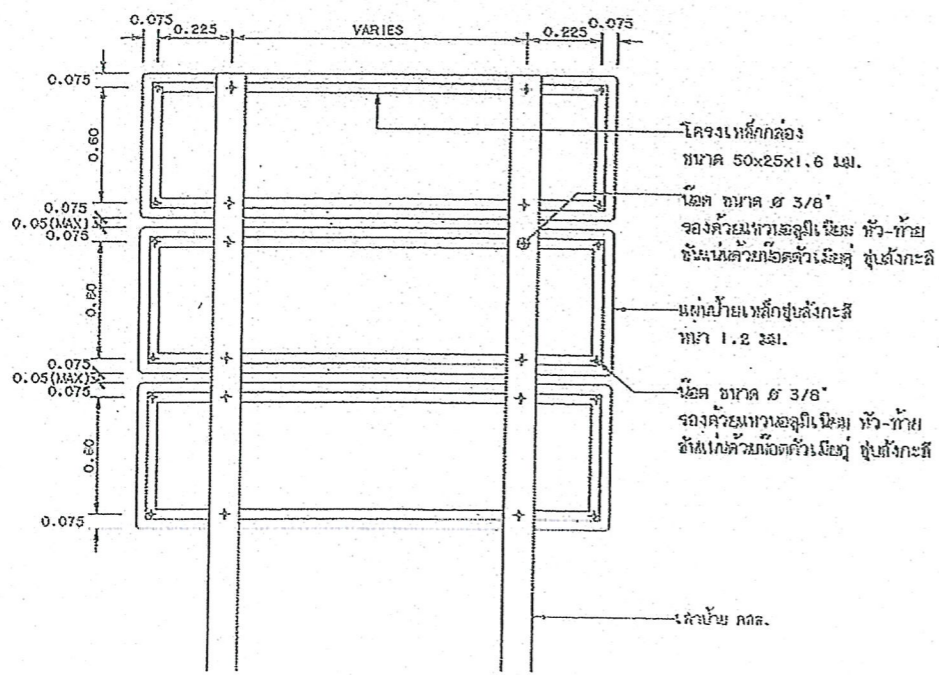

แสดงการยึดโครงเสาป้าย น-2 (ชุด) และ น-3 (ชุด)

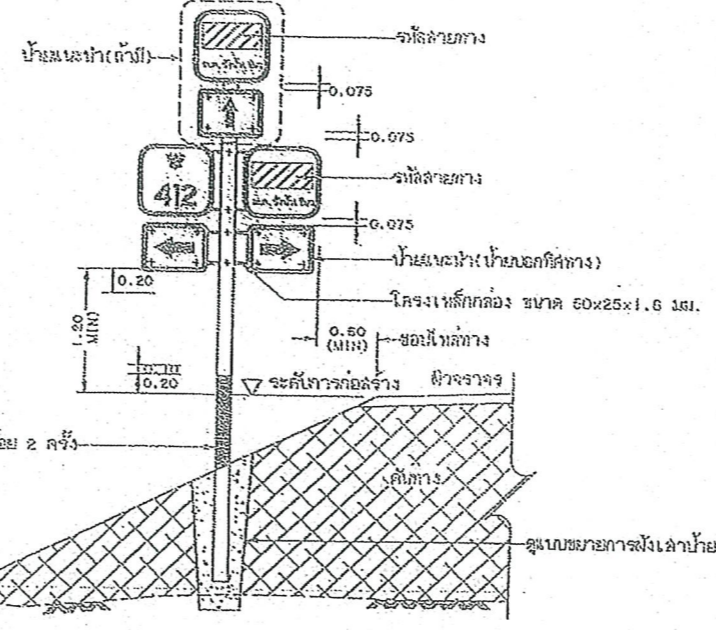

แสดงการติดตั้งเสาป้ายชุดระบุทิศทาง

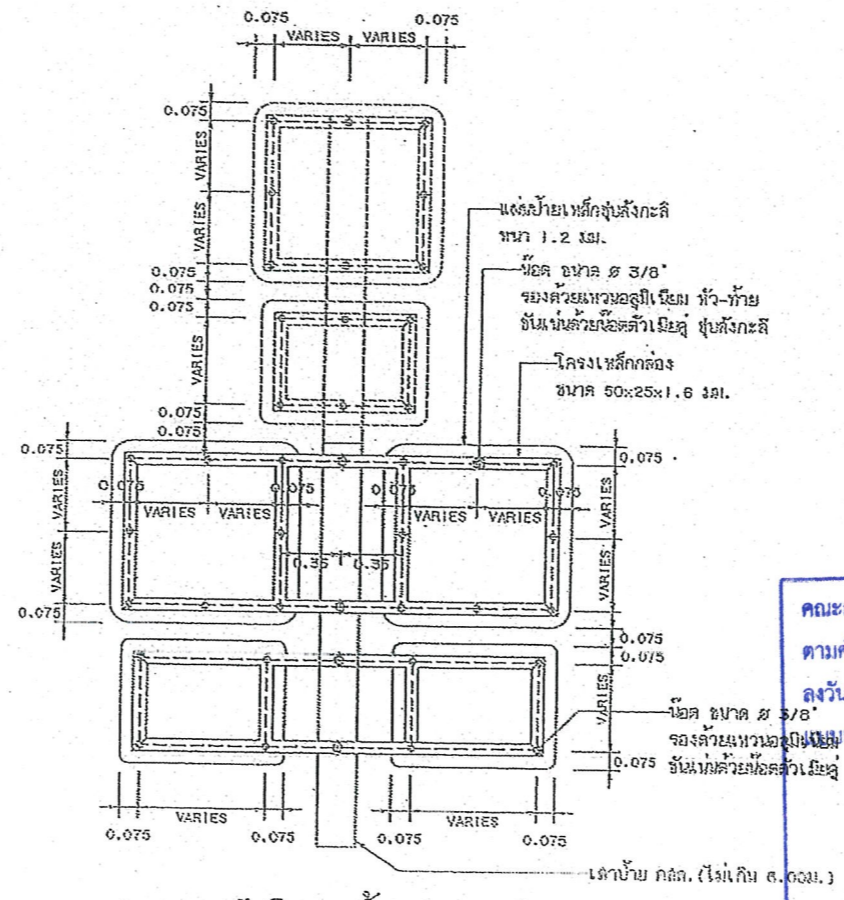

แสดงการยึดโครงป้ายชุดระบุทิศทาง

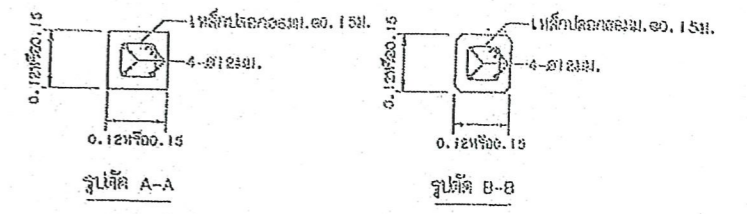

รูปตัดเสาป้าย (ดูขยายเขต ข้อ 4)

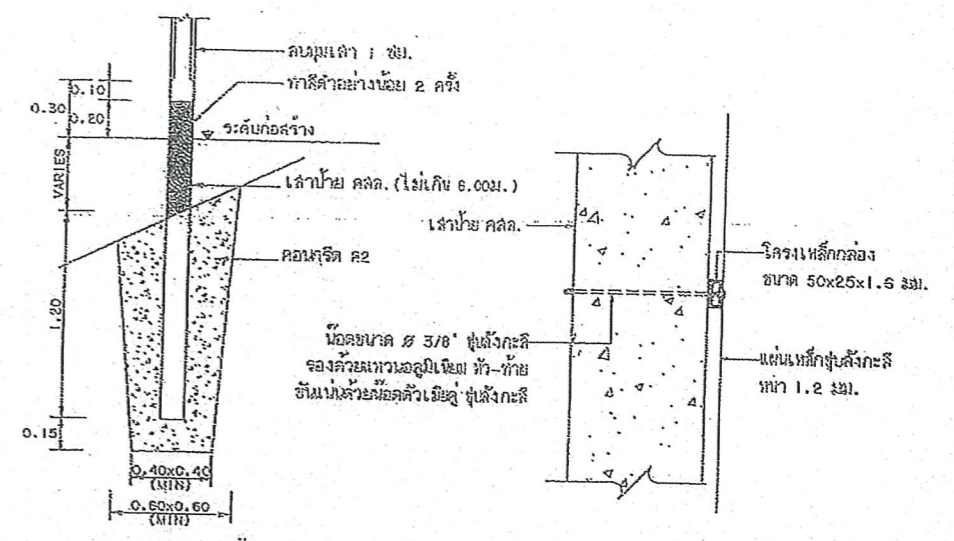

แสดงการส่งเสาป้าย

รูปด้านข้างแสดงการยึดโครงป้ายกับเสา

รายการประกอบแบบ

1. กรอบที่ทางหลวงท้องถิ่นเชื่อมที่ทุกของหน่วยงานอื่น ให้ขอราคาตามรายการที่เกี่ยวข้องก่อนติดตั้ง
2. การติดตั้งป้ายจราจรบริเวณทางแยกจะออกแบบให้เป็นรูปทรงแบบในแบบแปลนในขณะส่งกับสภาท้องถิ่น
3. ความสูงของเสาป้ายและตำแหน่งของรูปที่ติดตั้งในแบบเป็นน้ำน้อยที่สุด ซึ่งสามารถปรับให้เหมาะสมกับสภาพหน้างานได้
4. เสาขนาด 0.12x0.12 ม. ใช้สำหรับเสาเดี่ยวและเสาคู่ที่มีขนาดที่ของป้ายไม่เกิน 2 ตร.ม. และ 4 ตร.ม. เสาขนาด 0.15x0.15 ม. ใช้สำหรับเสาเดี่ยวที่มีขนาดที่ของป้ายไม่เกิน 1.5 ตร.ม.
5. คอนกรีตเสาป้าย ใช้ประเภท ค.๒
6. VARIES หมายถึง ปริมาณของโครงเหล็กกล่องในโครงสร้างกับขนาดของป้ายของแต่ละหน่วยงาน

คณะกรรมการจัดทำแบบบูรณาการ
ตามคำสั่ง ศง.ส.บ. ที่ ๑๓๓๓
ลงวันที่ ๑๓ พฤศจิกายน ๒๕๖๓
ประธานกรรมการ
กรรมการ
กรรมการ

(นายพงศกร เพชรประดับ)
วิศวกรโยธาชำนาญการ
แบบมาตรฐานงานทาง
สำหรับองค์การปกครองส่วนท้องถิ่น

การติดตั้งป้ายจราจร (แบบแยกชุด)

แบบเลขที่ รท๓-3-109 แผ่นที่ 48

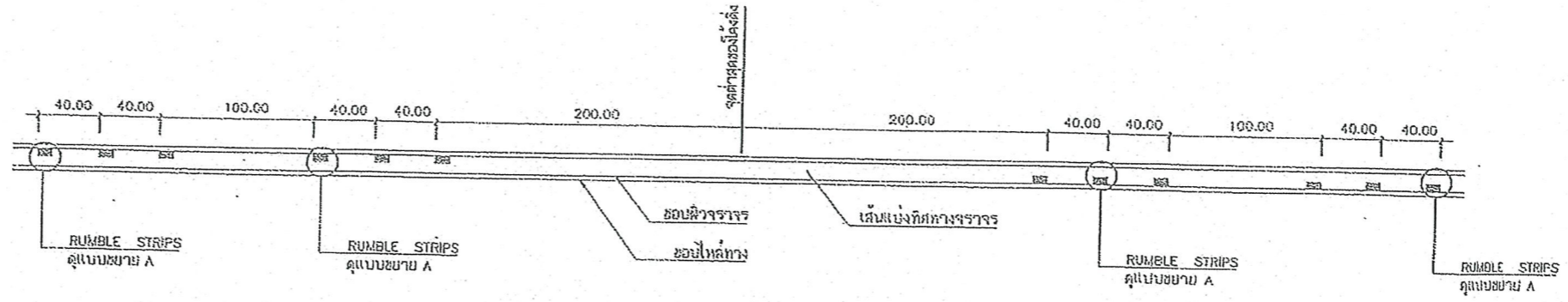

แบบ RUMBLE STRIPS บนทางลาดชัน

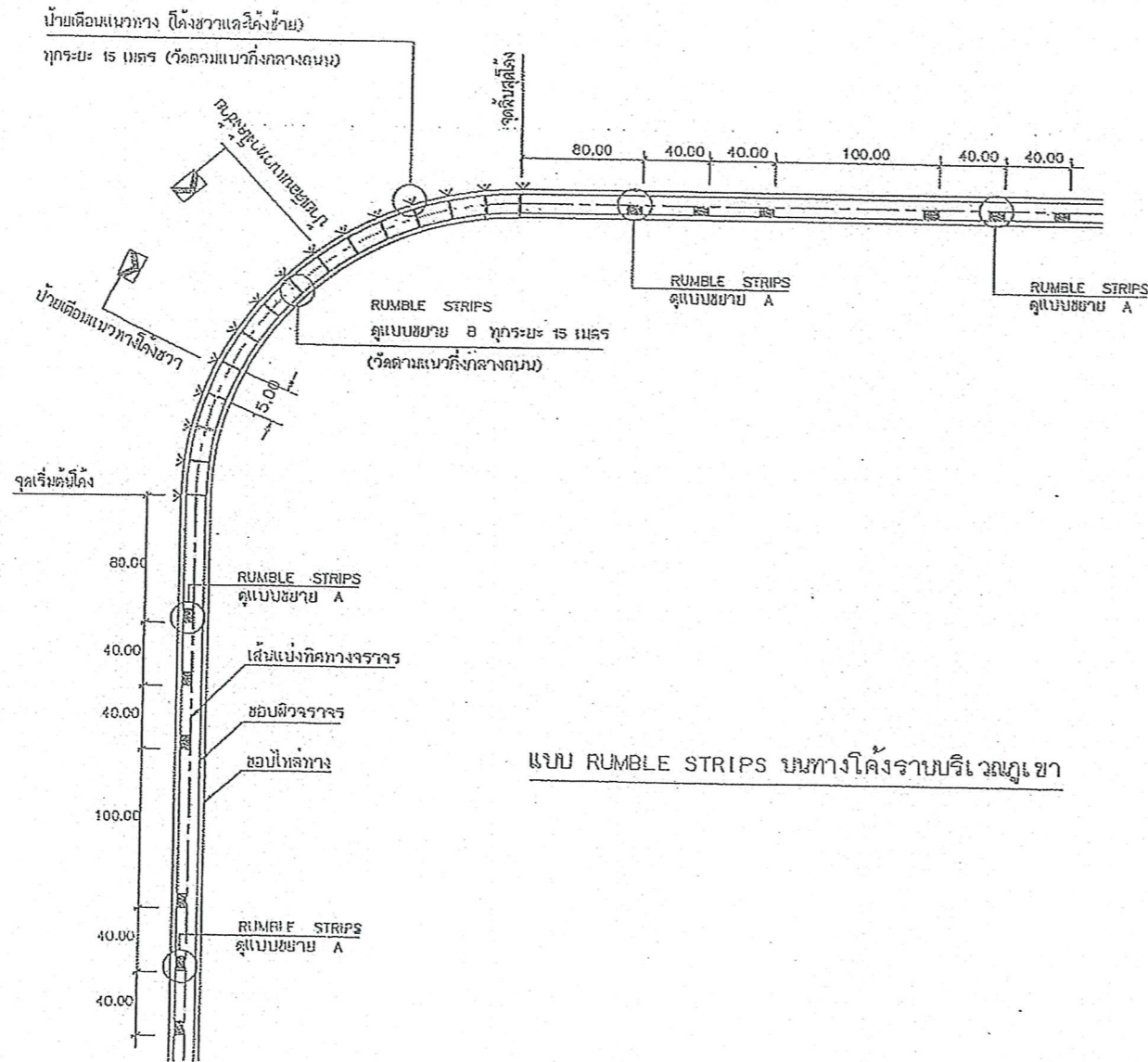

แบบ RUMBLE STRIPS บนทางโค้งราบบริเวณภูเขา

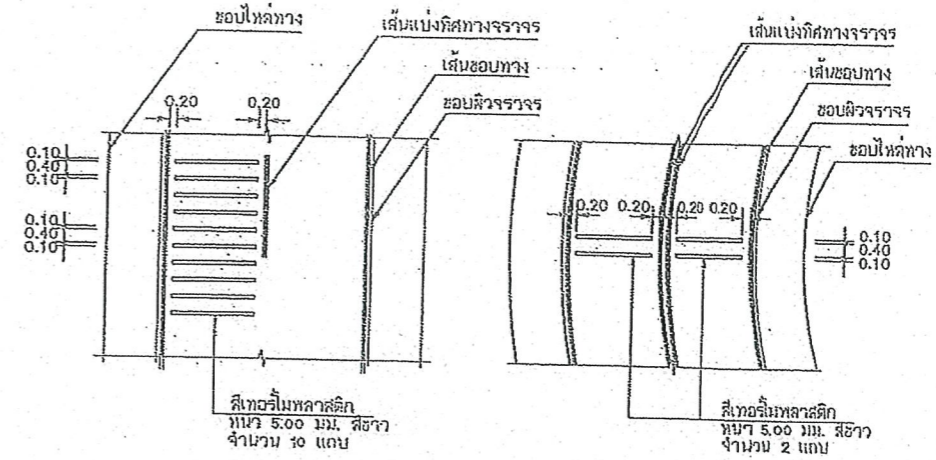

แบบขยาย A
RUMBLE STRIPS

แบบขยาย B
RUMBLE STRIPS

คณะกรรมการจัดทําแบบบูรณาการงานก่อสร้าง
ตามคำสั่ง อ.บ.จ.ส.บ. ที่ ๒๓๓๓/๒๕๖๓
ลงวันที่ ๑๖ พฤศจิกายน ๒๕๖๓
แบบแปลนเลขที่ ๓๐๐๐๑/๒๕๖๓

ประธานกรรมการ
กรรมการ
กรรมการ
กรรมการ

รายการประกอบแบบ

1. มีติดวาง มีหน้าขั้วเป็น เมตร บอลจากกระป๋องเป็นขั้วอื่น
2. ใช้สีที่ใช้สี RUMBLE STRIPS เป็นสีเทอร์โมพลาสติก สีขาว ตาม เลข. ๕๔๒
3. ทางสายใดจะทำ RUMBLE STRIPS และ/หรือติดตั้งป้ายเตือนแนวทาง
ผู้ออกแบบจะเป็นผู้กำหนดให้แบบก่อสร้าง

(นายพงศกร เพชรประดับ)
วิศวกรโยธาชำนาญการ

หมายเหตุ
แบบ RUMBLE STRIPS ปรับปรุงจากแบบเลขที่ 3-114/45 ของกรมทางหลวงชนบท

	มาตรฐานงานทาง สำหรับองค์การปกครองส่วนท้องถิ่น
	RUMBLE STRIPS
หมายเลขที่ ทล-3-114	แผ่นที่ 36

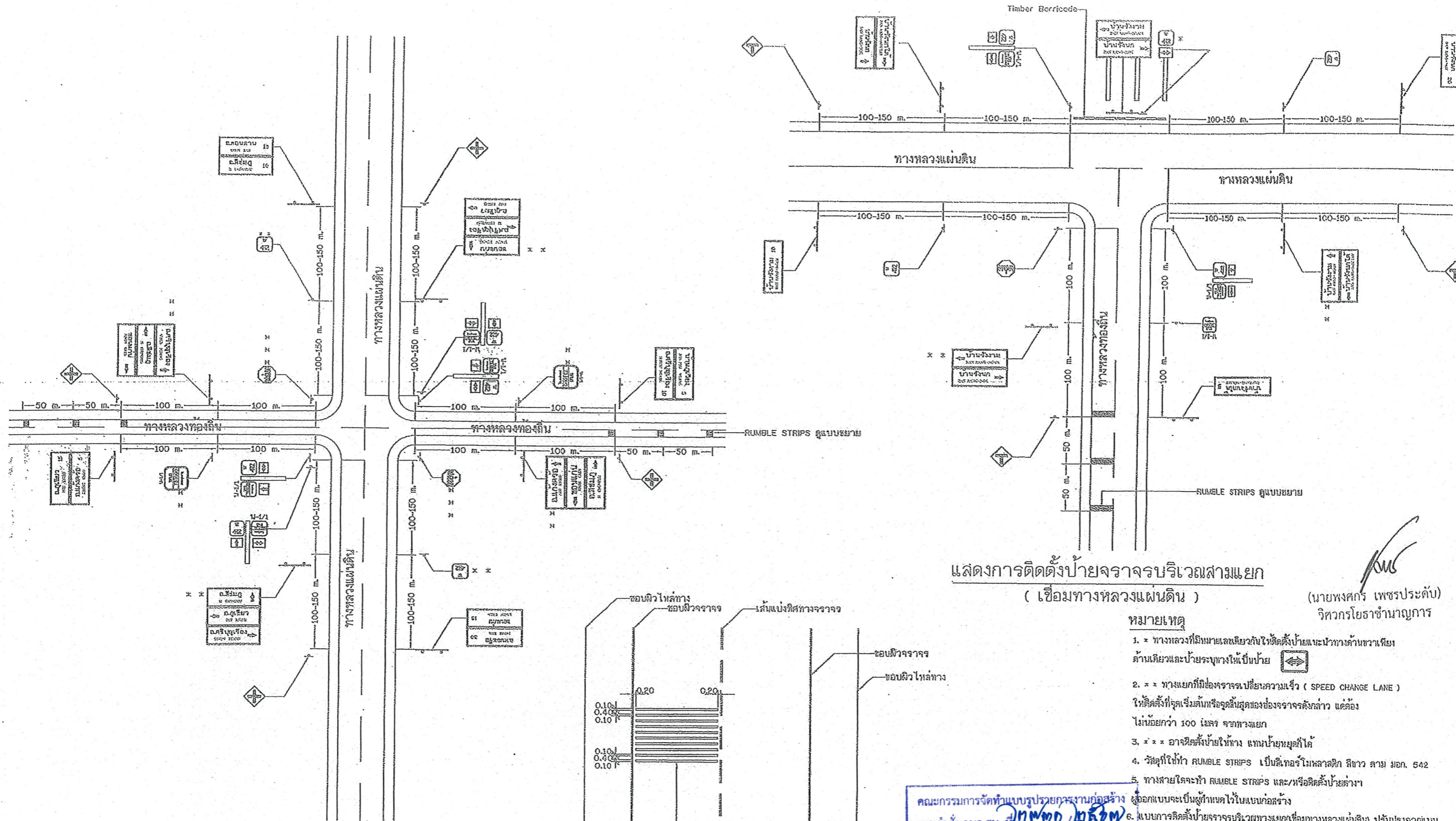

แสดงการติดตั้งป้ายจราจรบริเวณสามแยก
(เชื่อมทางหลวงแผ่นดิน)

(นายพงศกร เพชรประดับ)
วิศวกรโยธาชำนาญการ

- หมายเหตุ
- * ทางหลวงที่มีหมายเลขเดียวกับให้ติดตั้งป้ายแนะนำทางด้านขวาเพียงด้านเดียวและป้ายระวางให้เป็นป้าย
 - ** ทางแยกที่มีช่องจราจรเปลี่ยนความเร็ว (SPEED CHANGE LANE) ให้ติดตั้งที่จุดเริ่มต้นหรือจุดสิ้นสุดของช่องจราจรดังกล่าว แต่ต้องไม่น้อยกว่า 100 เมตร จากทางแยก
 - ** * อาจติดตั้งป้ายให้ทาง แทนป้ายหยุดก็ได้
 - วัสดุที่ใช้ทำ RUMBLE STRIPS เป็นสแตนเลสหรือเหล็กกล้า ตาม มอก. 542
 - ทางสายใดจะทำ RUMBLE STRIPS และ/หรือติดตั้งป้ายค่ามา
 - ผู้ออกแบบจะเป็นผู้กำหนดไว้ในแบบก่อสร้าง
6. แบบการติดตั้งป้ายจราจรบริเวณทางแยกเชื่อมทางหลวงแผ่นดิน ปรับปรุงจากแบบเลขที่ทป-3-116(1)/46(ก) ไลต์ครั้งที่ ๑ ของกรมทางหลวงชนบท

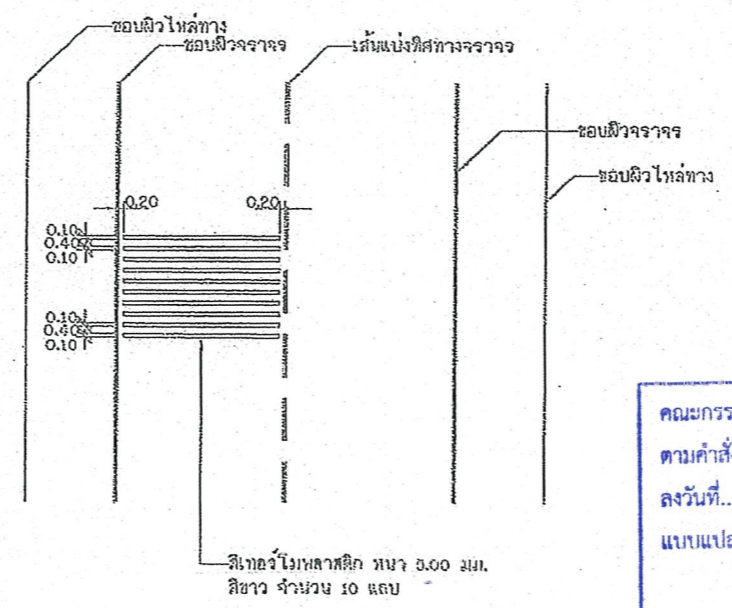

แบบขยาย RUMBLE STRIPS

แสดงการติดตั้งป้ายจราจรบริเวณสี่แยก
(เชื่อมทางหลวงแผ่นดิน)

คณะกรรมการจัดทำแบบรูปพรรณสัณฐานก่อสร้าง
ตามคำสั่ง ออ.ส.บ. ที่ ๒๓๓๓/๒๕๖๓
ลงวันที่ ๑๓ พฤศจิกายน ๒๕๖๓
แบบแปลนเลขที่ ก๖๐๐๑/๒๕๖๓

ประธานกรรมการ
กรรมการ
กรรมการ
กรรมการ

	แบบมาตรฐานงานทาง สำหรับองค์กรปกครองส่วนท้องถิ่น
	การติดตั้งป้ายจราจรบริเวณทางแยก (เชื่อมทางหลวงแผ่นดิน)
แบบเลขที่ ทอ-3-116 (1)	แผ่นที่ 58

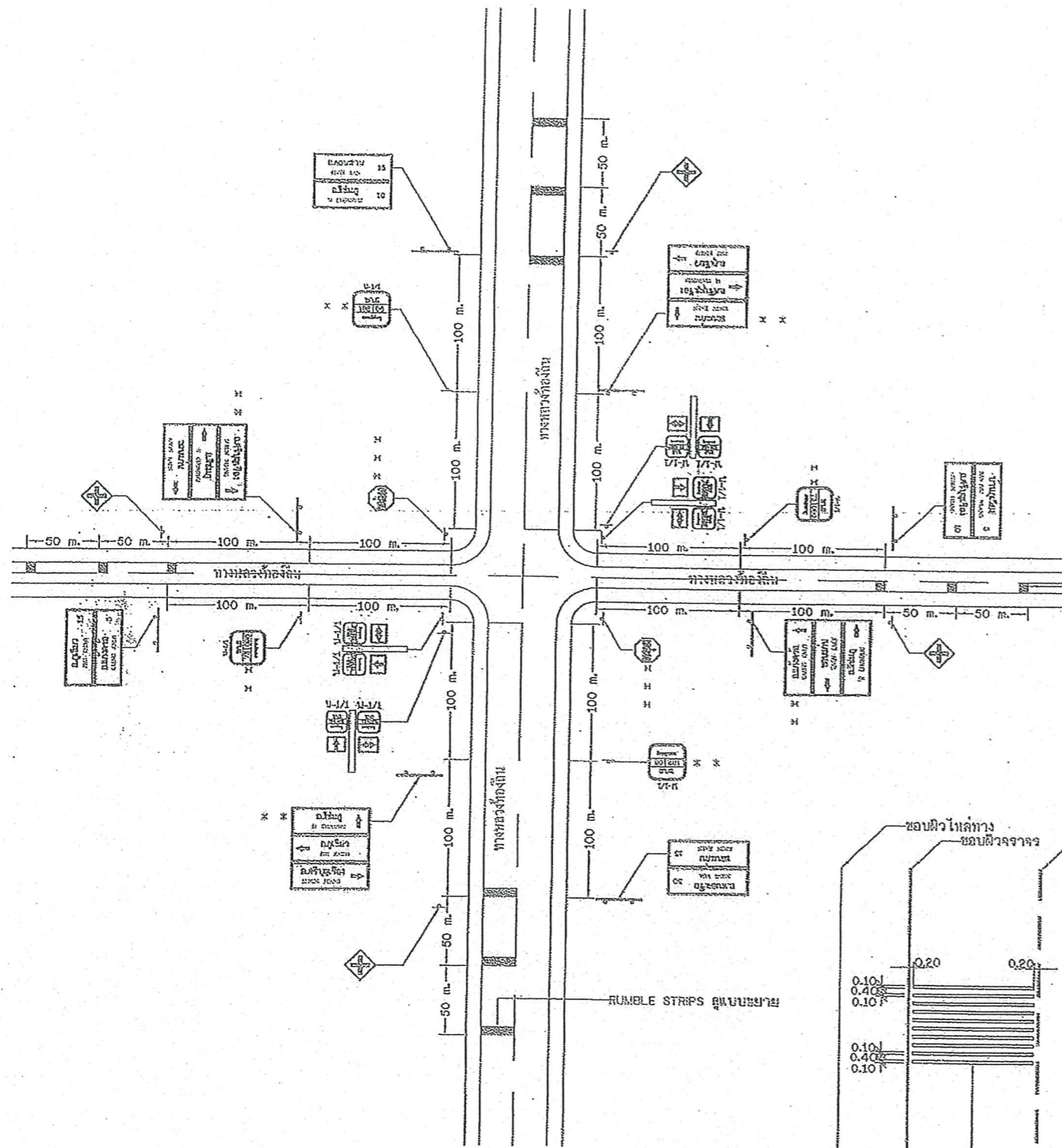

แสดงการติดตั้งป้ายจราจรบริเวณสี่แยก
(เชื่อมทางหลวงท้องถิ่น)

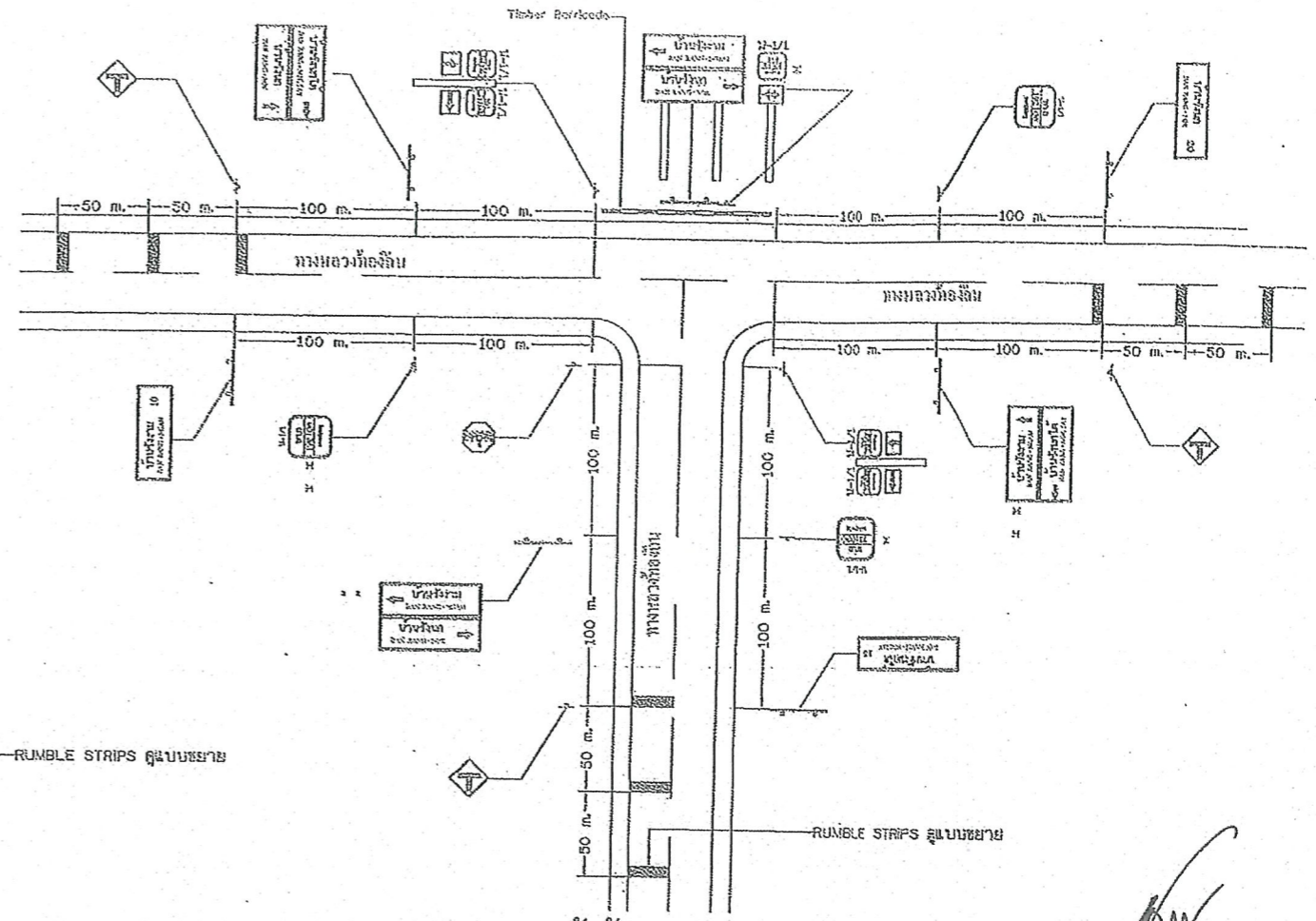

แสดงการติดตั้งป้ายจราจรบริเวณสามแยก
(เชื่อมทางหลวงท้องถิ่น)

(นายพงศกร เพชรประดับ)
วิศวกรโยธาชำนาญการ

หมายเหตุ

- * ทางหลวงที่มีหมายเลขเดียวกับในติดตั้งป้ายและป้ายทางข้ามขาคู่เพียงด้านเดียวและป้ายจะวางให้ขึ้นป้าย
- * * ทางแยกที่มีช่องจราจรเปลี่ยนความเร็ว (SPEED CHANGE LAKE) ให้ติดตั้งที่จุดเริ่มต้นหรือจุดสิ้นสุดของช่องจราจรดังกล่าว แต่ต้องไม่น้อยกว่า 100 เมตร จากทางแยก
- * * อาจติดตั้งป้ายให้ทาง แทนป้ายหยุดก็ได้
- วัสดุที่ใช้ทำ RUMBLE STRIPS เป็นโลหะหรือพลาสติก สีขาว ตาม มอก. 542
- ทางสายไฟจะทำ RUMBLE STRIPS และ/หรือติดตั้งป้ายล่วงหน้า ผู้ออกแบบจะเป็นผู้กำหนดไว้ในแบบก่อสร้าง
- ถนนที่เชื่อมทางหลวงท้องถิ่น หมายถึง ถนนของ อบ. หรือถนนของหน่วยงานอื่น

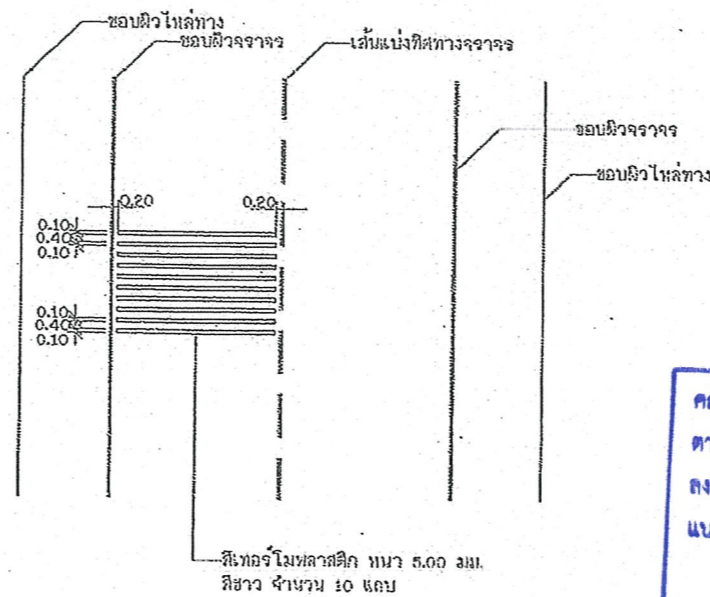

แบบขยาย RUMBLE STRIPS

คณะกรรมการจัดทำแบบบูรณาการงานก่อสร้าง
ตามคำสั่ง อบจ.สบ. ที่ ๒๕๖๓/๒๕๖๓
ลงวันที่ ๑๓ พฤศจิกายน ๒๕๖๓
แบบแปลนเลขที่ ๓๐๐๐๑/๒๕๖๓

ประธานกรรมการ
กรรมการ
กรรมการ
กรรมการ

	แบบมาตรฐานงานทาง สำหรับบึงค้ำปกครองส่วนท้องถิ่น
	การติดตั้งป้ายจราจรบริเวณทางแยก (เชื่อมทางหลวงท้องถิ่น)
แบบเลขที่ ทด-3-116 (3)	แผ่นที่ 60

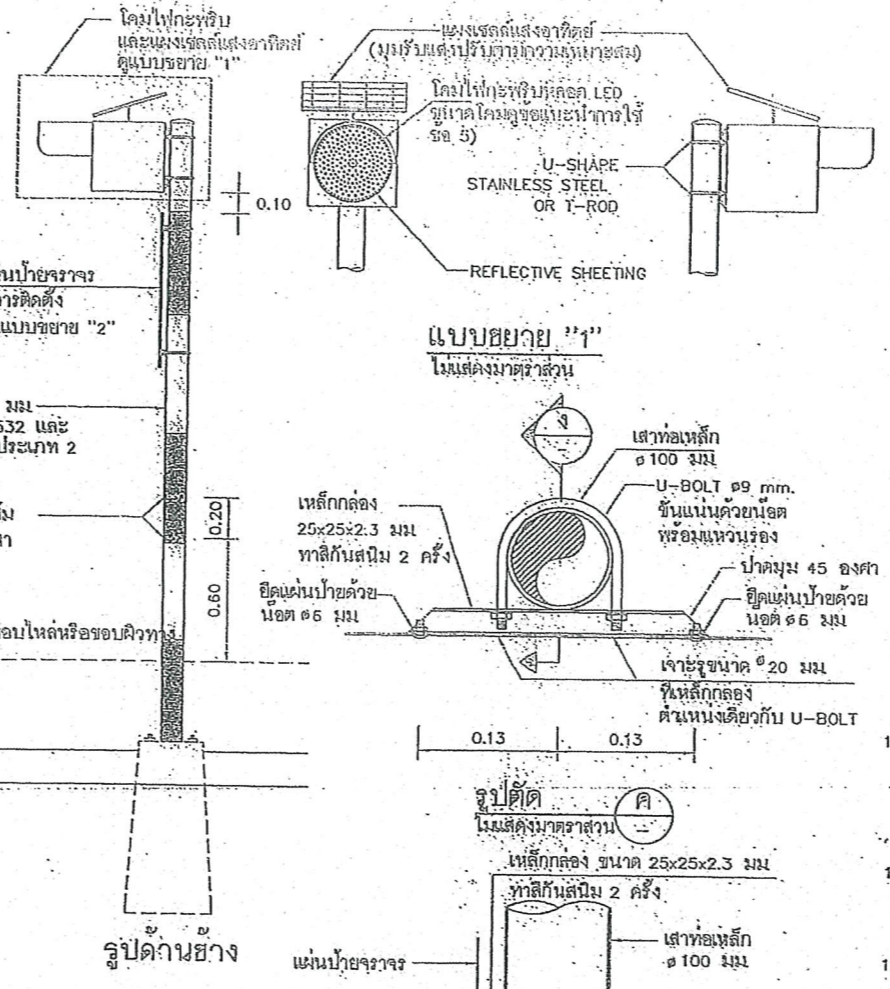
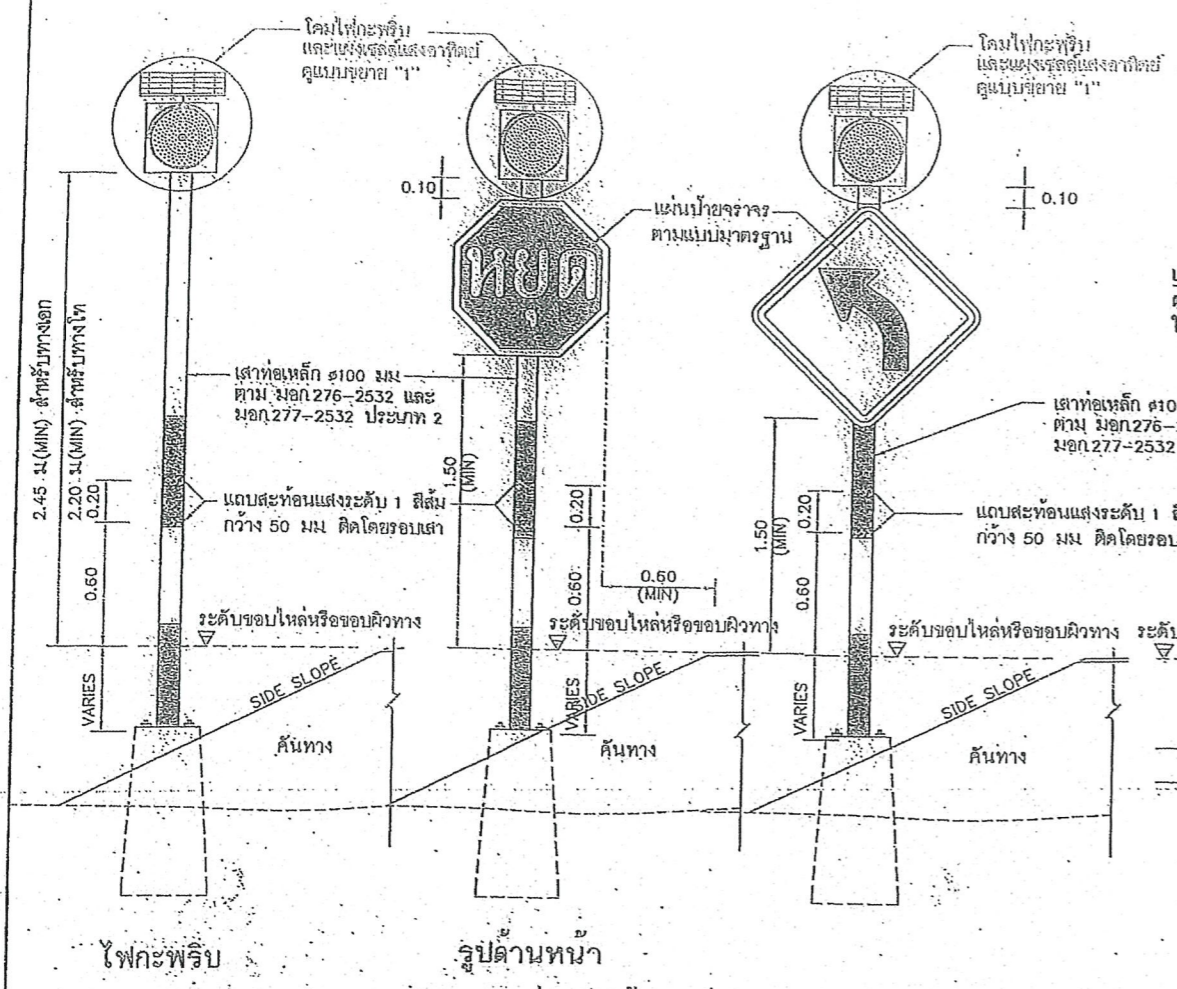

ข้อกำหนดทั่วไปของสัญญาณไฟกะพริบ

- มีทิศทาง มีหน่วยเป็นเมตร นอกจากจะระบุไว้เป็นอย่างอื่น
- ระยะการติดตั้งป้ายบังคับ ป้ายเตือน ระยะติดตั้งการยึดหน่วยป้าย ความแบนบนลจที่ ๑๑-114 ถึง ๑๑-115
- เส้นสองของโคมไฟกะพริบ มีขนาด ๑๖๐๐ มม. ทิศทางวัดโดยวัดจากขอบของโคมไฟกะพริบหรือจุดศูนย์กลางของโคมไฟกะพริบ ความสูงของโคมไฟกะพริบ และโคมไฟกะพริบต้องเป็นไปตามข้อกำหนดของกรมการจราจร โดยพิจารณาจากขนาดของโคมไฟกะพริบ ความแบนบนลจที่ ๑๑-114 ถึง ๑๑-115
- หลอดเป็นหลอด LED ชนิดที่ใส่กับโคมไฟกะพริบของกรมการจราจร หรือที่ผลิตขึ้นในท้องถิ่นที่ผ่านการรับรอง โดยพิจารณาจากขนาดของโคมไฟกะพริบ ความแบนบนลจที่ ๑๑-114 ถึง ๑๑-115
- รูปแบบตัวโคมไฟกะพริบที่ปรับเปลี่ยนได้ตามมาตรฐานของผลิตภัณฑ์ แต่ต้องได้รับความเห็นชอบจากกรมการจราจร และต้องมีการรับรองการทดสอบการติดตั้งโคมไฟกะพริบที่ผ่านการรับรองแล้ว และต้องมีการรับรองการติดตั้งโคมไฟกะพริบที่ผ่านการรับรองแล้ว
- การกะพริบของหลอด LED ต้องกะพริบเป็นจังหวะเดียวกันทุกหลอด และสามารถปรับตั้งจังหวะการกะพริบได้ไม่น้อยกว่า 40 ครั้ง/นาที แต่ไม่เกิน 80 ครั้ง/นาที อัตราการกะพริบของหลอดไฟกะพริบไม่น้อยกว่า 100,000 ครั้ง/ชั่วโมง รูปแบบโคมไฟกะพริบที่ปรับเปลี่ยนได้ตามมาตรฐานของผลิตภัณฑ์ แต่ต้องได้รับความเห็นชอบจากกรมการจราจร และต้องมีการรับรองการทดสอบการติดตั้งโคมไฟกะพริบที่ผ่านการรับรองแล้ว และต้องมีการรับรองการติดตั้งโคมไฟกะพริบที่ผ่านการรับรองแล้ว
- แหล่งพลังงานเป็นแบบแผงเซลล์แสงอาทิตย์ ชนิดซิลิคอน MONO-CRYSTAL SILICON สามารถผลิตพลังงานได้ไม่น้อยกว่า 10 วัตต์ รูปแบบแผงเซลล์แสงอาทิตย์และรูปแบบการติดตั้งแผงเซลล์ฯ สามารถปรับเปลี่ยนได้ตามมาตรฐานผลิตภัณฑ์ โดยต้องสามารถปรับทิศทางเพื่อรับแสงอาทิตย์ได้อย่างน้อย 1 ชั่วโมงต่อวัน และต้องมีการรับรองการทดสอบการติดตั้งแผงเซลล์แสงอาทิตย์ ซึ่งออกให้โดยโรงงานหรือผู้ผลิต หรือผู้แทนจำหน่าย ให้กรมการจราจรอนุมัติ
- อุปกรณ์เก็บพลังงานเป็นแบบตะกั่วแบบ SEALED LEAD ACID หรือแบตเตอรี่ชนิดอื่นที่มีความหนาแน่นพลังงานไม่น้อยกว่า 12 วัตต์ ชั่วโมง 12 AMPERE-HOUR โดยสามารถใส่ของไฟได้ไม่น้อยกว่า 48 ชั่วโมงขณะที่ไม่มีการใช้พลังงาน หรือส่วนที่ติดตั้งอื่น ๆ ที่มีความหนาแน่นพลังงานไม่น้อยกว่า 12 วัตต์ ชั่วโมง 12 AMPERE-HOUR โดยสามารถใส่ของไฟได้ไม่น้อยกว่า 48 ชั่วโมงขณะที่ไม่มีการใช้พลังงาน ตามสภาพเดิมภายใน 48 ชั่วโมงนับจากเวลาที่เริ่มใช้งานจากกรมการจราจร ผู้รับจ้างเป็นผู้รับผิดชอบในการเปลี่ยนแบตเตอรี่
- เสาเป็นเสาเหล็กชุบสังกะสี (GALVANIZED STEEL PIPE) ขนาดเส้นผ่าศูนย์กลาง 100 มม. หนาไม่น้อยกว่า 2 มม. ทาสีกันสนิมอย่างน้อย 2 ครั้ง แล้วทาสีสีฟ้าขาว เป็นช่วงๆ 0.50 ม. อีกอย่างน้อย 2 ครั้ง ตลอดความยาวของเสาที่ติดตั้งบนเสาเข็ม 1 สีส้ม จำนวน 2 แถบ ขนาดกว้างและสูง 50 มม. รอบเสา
- ผู้รับจ้างจะต้องประกันคุณภาพของหลอดไฟสัญญาณและอุปกรณ์ที่ใช้ในการติดตั้งอื่น ๆ ที่กำหนด 24 เดือน นับแต่วันที่มีการตรวจรับการติดตั้งไฟสัญญาณแล้วเสร็จเรียบร้อยแล้ว ผู้รับจ้างต้องดำเนินการเปลี่ยนหลอดไฟสัญญาณหรือส่วนที่ติดตั้งอื่น ๆ ที่มีความหนาแน่นพลังงานไม่น้อยกว่า 12 วัตต์ ชั่วโมง 12 AMPERE-HOUR โดยสามารถใส่ของไฟได้ไม่น้อยกว่า 48 ชั่วโมงขณะที่ไม่มีการใช้พลังงาน ตามสภาพเดิมภายใน 48 ชั่วโมงนับจากเวลาที่เริ่มใช้งานจากกรมการจราจร ผู้รับจ้างเป็นผู้รับผิดชอบในการเปลี่ยนแบตเตอรี่
- ในการรับประกันคุณภาพของหลอดไฟสัญญาณตามข้อ 10. ผู้รับจ้างจะต้องส่งมอบหลอดไฟสัญญาณสำรองไว้ให้กับหน่วยงานหรือช่างเทคนิค จำนวนไม่น้อยกว่า 10 หลอดต่อการติดตั้งโคมไฟ 1 ดวง เพื่อใช้เปลี่ยนโดยทันทีที่หลอดไฟชำรุด และผู้รับจ้างในกรณีที่เปลี่ยนให้ตามกำหนด กรมการจราจร
- ผู้รับจ้างจะต้องนำหลอดไฟสัญญาณมาส่งมอบเพิ่มเติมให้กับสำนักงานทางหลวงชนบทจังหวัดตามจำนวนที่ได้ใช้เปลี่ยนแทนหลอดไฟชำรุดตามข้อ 11 เพื่อให้จำนวนหลอดไฟสำรองไว้ทั้งหมด

ไฟกะพริบ รวมกับป้ายจราจร แสดงการติดตั้งสัญญาณไฟกะพริบอย่างเดี่ยวหรือรวมกับป้ายบังคับหรือป้ายเตือน (เสาเหล็ก) ไม่แสดงมาตรฐาน

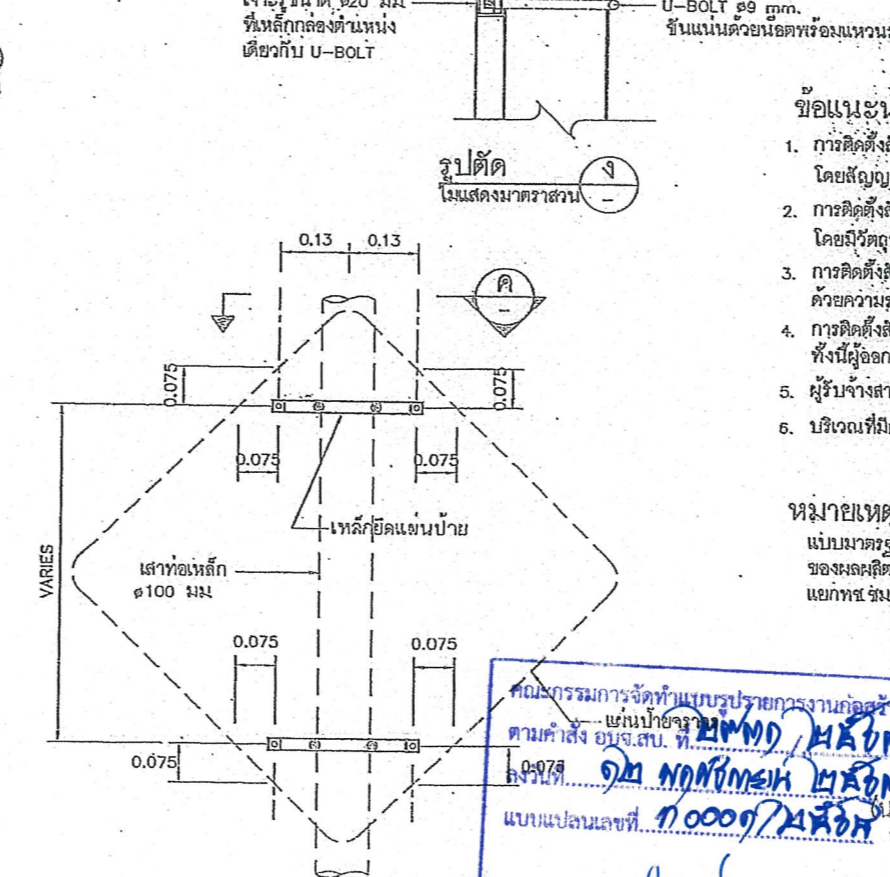
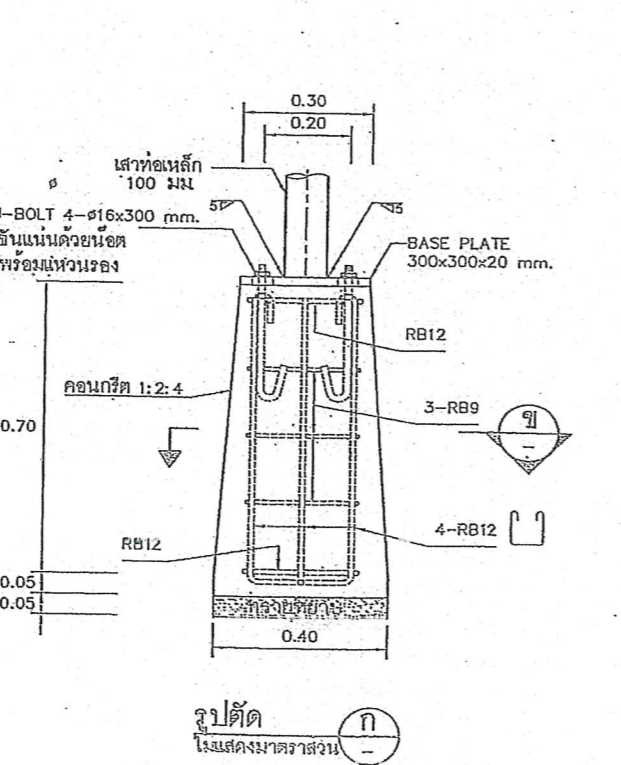
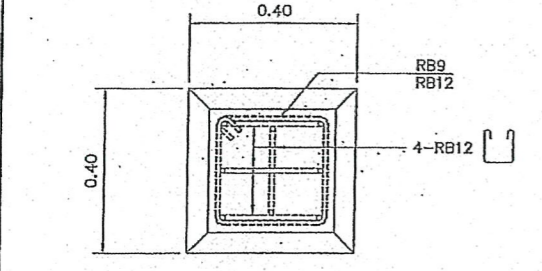

ข้อแนะนำการใช้

- การติดตั้งสัญญาณไฟกะพริบสีเหลือง และสัญญาณไฟกะพริบสีแดง ใช้ติดตั้งบริเวณทางแยกที่อันตรายในการข้ามหรือผ่านทางแยก โดยสัญญาณไฟกะพริบสีเหลืองจะติดตั้งสำหรับเตือนรถบนทางแยก ส่วนสัญญาณไฟกะพริบสีแดงจะติดตั้งสำหรับเตือนรถบนทางโท
- การติดตั้งสัญญาณไฟกะพริบสีแดง ร่วมกับป้ายหยุด จะติดตั้งบริเวณทางแยกที่อันตราย หรือในบางกรณีมองเห็นป้ายหยุดที่ติดตั้งได้ โดยมีวัตถุประสงค์เพื่อนำให้ผู้ขับขี่สนใจป้ายหยุด
- การติดตั้งสัญญาณไฟกะพริบสีเหลือง ร่วมกับป้ายหยุด จะติดตั้งบริเวณช่วงที่ต้องารถความเร็วและผ่านทางเดินรถนั้นด้วยความระมัดระวัง โดยมีวัตถุประสงค์เพื่อนำให้ผู้ขับขี่สนใจป้ายหยุด
- การติดตั้งสัญญาณไฟกะพริบบนเสาเหล็ก ควรติดตั้งบนเสาในเขตชุมชน ทั้งนี้ผู้ออกแบบจะเป็นผู้กำหนดลงในแบบก่อสร้างแต่ละสายทาง
- ผู้รับจ้างสามารถเลือกใช้รูปแบบการติดตั้งเสาเหล็กฝังในฐานรากคอนกรีตสำเร็จรูป แทนการวางบนฐานรากคอนกรีตได้
- บริเวณที่มีการติดตั้งสัญญาณไฟกะพริบร่วมกับป้ายจราจร ผู้ออกแบบจะกำหนดไว้ในแบบก่อสร้างแต่ละสายทาง

หมายเหตุ

แบบมาตรฐานเหล่านี้ คัดลอกจากแบบมาตรฐาน ข้อกำหนดทั่วไปของสัญญาณจราจร งานไฟที่แสงสว่าง ของกรมการจราจรที่ปรึกษา โครงการก่อสร้างออกแบบ โครงสร้างทางระดับบนถนนสายแยก พท. ชม 3029-แยกพท.รณ 4039 บริเวณจุดตัด ทล.212 และจุดตัด ทล.1014 อ.สันกำแพง จ.เชียงใหม่ แบบลจที่ พท-101/60

กรมการจราจรที่ปรึกษา
 ตามคำสั่ง อ.บ.ส.บ. ที่ ๓๓๓๐/๒๕๖๓
 ลง ๑๑/๑๑/๖๓
 นาย พงศ์กร เพชรประดับ
 วิศวกรโยธาชำนาญการ

ประธานกรรมการ
 กรรมการ
 กรรมการ
 กรรมการ

กรมทางหลวงชนบท สำนักงานจังหวัดขอนแก่น			
แบบมาตรฐาน			
ข้อกำหนดทั่วไปของสัญญาณจราจร งานไฟที่แสงสว่าง (เสาเหล็ก)			
เขียนแบบ	ผู้ตรวจสอบร่าง		
ตรวจ	อนุมัติ		
หน้า 112	แบบลจที่ พท-101/60		ฉบับที่

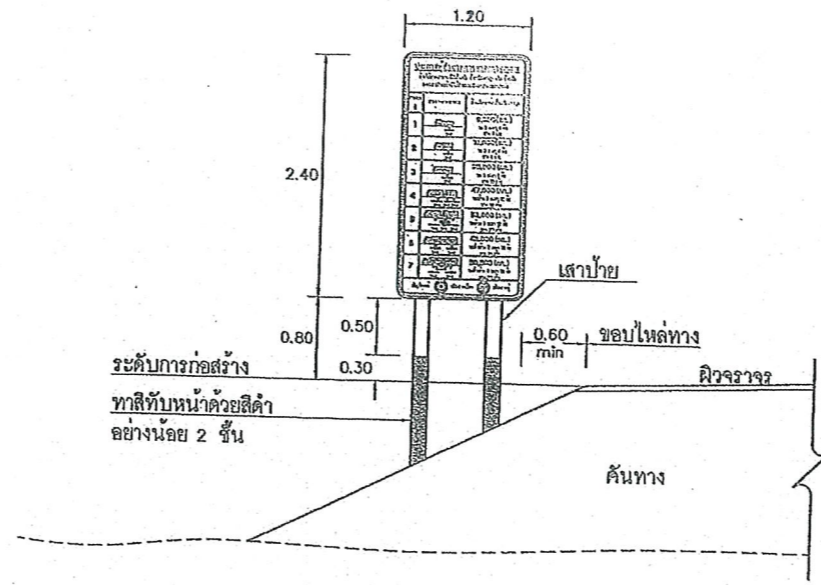
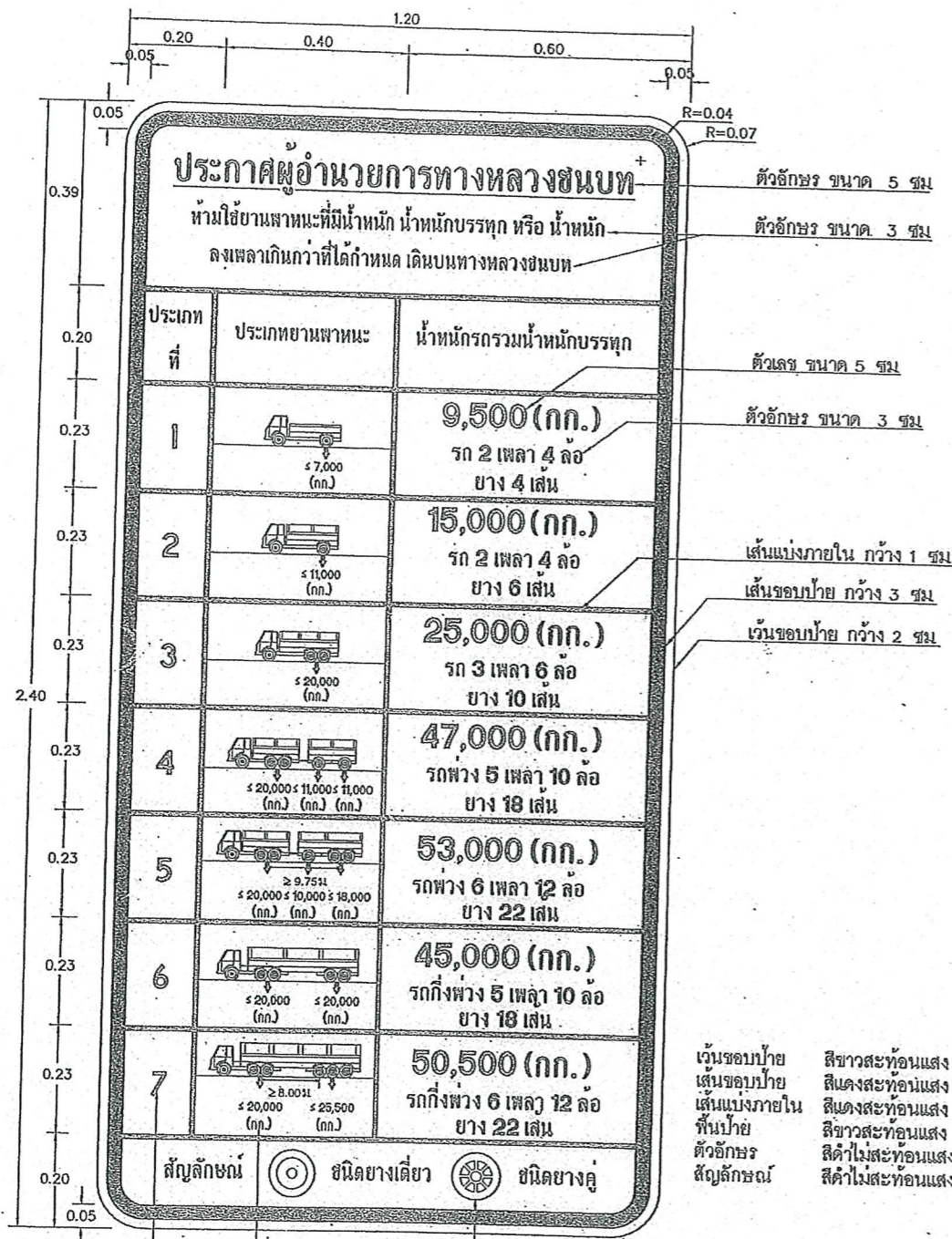

แสดงการติดตั้งป้าย (ด้านหน้า)

ไม่แสดงมาตราส่วน

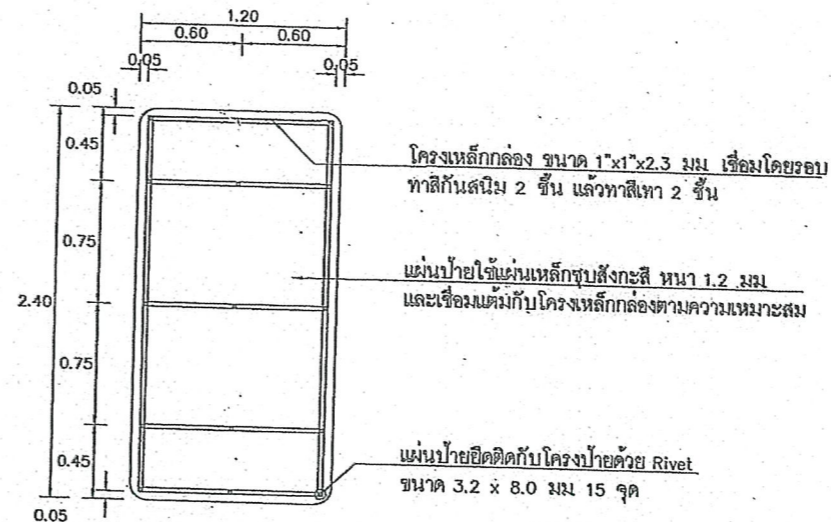

แสดงการยึดแผ่นป้ายกับโครงเหล็ก

ไม่แสดงมาตราส่วน

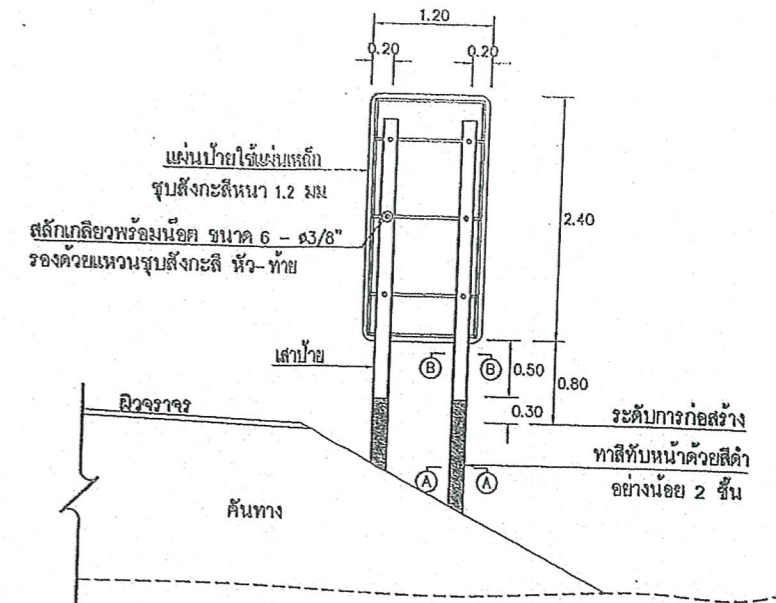

แสดงการติดตั้งป้าย (ด้านหลัง)

ไม่แสดงมาตราส่วน

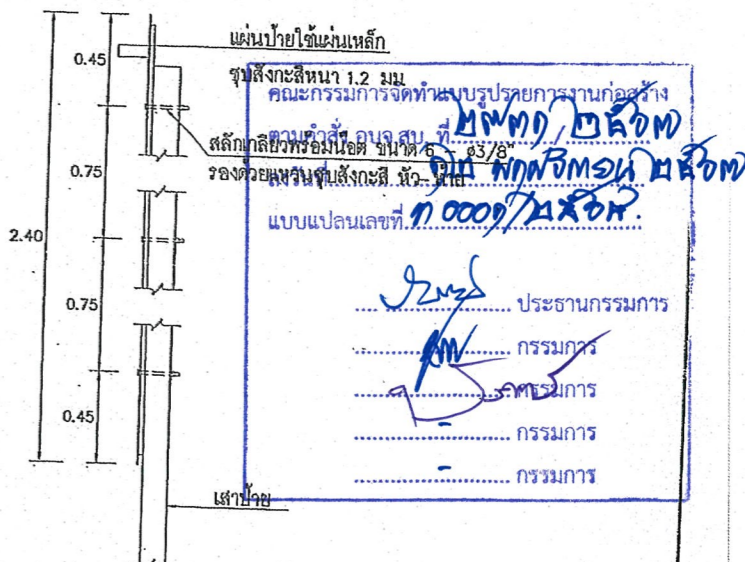

แสดงการติดตั้งป้ายกับเสาป้าย

ไม่แสดงมาตราส่วน

รายการประกอบแบบ

- ชนิดต่างๆ มีหน่วยเป็นเมตร นอกจากจะระบุไว้เป็นอย่างอื่น
- ป้ายกำหนดน้ำหนักบรรทุก ให้ทำด้วยแผ่นเหล็กชุบสังกะสี หนาไม่น้อยกว่า 1.2 มม. มีคุณสมบัติตาม มอก.50 ด้านหน้าป้ายให้ติดด้วยแผ่นสะท้อนแสง มีค่าสัมประสิทธิ์การสะท้อนแสงแบบที่ 1 ตาม มอก.606 ด้านหลังแผ่นป้ายทึบสีรองพื้นจับแผ่นเหล็กแล้วทึบสีเทาชนิดแห้งเร็วทับอีก 1 ชั้น
- ตัวอักษรและตัวเลขที่ใช้เขียนข้อความในแผ่นป้ายให้ใช้ตามแบบมาตรฐานตัวอักษรและตัวเลข แบบเลขที่ จร-126
- เสาคอนกรีตให้ทำสีขาวและสีดำอย่างน้อย 2 ชั้น สีที่ใด ตาม มอก.272
- น้ำหนักรวมน้ำหนักบรรทุกที่แสดงในป้ายกำหนดน้ำหนัก ให้ใช้ตามประกาศผู้อำนวยการทางหลวงชนบท เรื่อง ห้ามใช้ยานพาหนะที่มีน้ำหนัก น้ำหนักบรรทุกหรือน้ำหนักลงเพลาเกินกว่าที่ได้กำหนด เดินบนทางหลวงชนบทในเขตความรับผิดชอบของกรมทางหลวงชนบท ฉบับที่ พ.ศ.2548
- รายละเอียดป้าย เสาป้าย ฐานเสาป้ายและการติดตั้ง ให้เป็นไปตามแบบเลขที่ จร-115 และ จร-116

(นายพจนกร เกษไชยประดิษฐ์)
วิศวกรโยธาชั้นชำนาญการ

แสดงด้านหน้าป้ายกำหนดน้ำหนักบรรทุก

ไม่แสดงมาตราส่วน

กรมทางหลวงชนบท		สำนักสำรวจและออกแบบ	
แบบมาตรฐาน			
ป้ายกำหนดน้ำหนักบรรทุก			
ผู้เขียนแบบ	ผู้ตรวจสอบ	ผู้ตรวจสอบ	ผู้ตรวจสอบ
ผู้จัดทำแบบ	ผู้จัดทำแบบ	ผู้จัดทำแบบ	ผู้จัดทำแบบ
ผู้จัดทำแบบ	ผู้จัดทำแบบ	ผู้จัดทำแบบ	ผู้จัดทำแบบ
แผ่นที่ 47	แผ่นที่ 47	แผ่นที่ 47	แผ่นที่ 47
วันที่ 47	วันที่ 47	วันที่ 47	วันที่ 47

ข้อกำหนดการตีเส้นจราจรด้วยสีจราจร (Traffic Paint) และวัสดุเทอร์โมพลาสติก (Thermoplastic) ให้ดำเนินการดังต่อไปนี้

1. วิธีดำเนินการจัดทำ

- 1.1 การเตรียมผิวทาง : ผิวทางจราจรที่ทำการตีเส้นหรือเครื่องหมายจราจรต้องสะอาดและแห้ง ต้องไม่ทำบนผิวทางที่สกปรก มีฝุ่นจับ หรือสิ่งแปลกปลอมอื่นใด และไม่ลงทับไปบนวัสดุจราจรเดิมที่ชำรุด การลงวัสดุรองพื้น ต้องใช้วิธีทับเพื่อไม่ให้วัสดุติดแน่นกับผิวจราจรเสมอ โดยไม่ก่อให้เกิดการย่นตัวและเปลี่ยนสีเดิม สารวัสดุรองพื้นดังกล่าวต้องสอดคล้องกับผิวจราจรที่จะทำงาน รวมทั้งปริมาณจะต้องเหมาะสม ทั้งนี้ต้องได้รับความเห็นชอบจากผู้จ้างก่อน ในกรณีที่เครื่องหมายจราจรเดิมไม่อยู่ในแนวหรือรูปแบบที่ถูกต้องกับเครื่องหมายจราจรที่จะทำขึ้นใหม่ ผู้รับจ้างมีหน้าที่รับผิดชอบในการลบเครื่องหมายจราจรเดิมออกโดยให้เครื่องจักรกล
- 1.2 ในกรณีที่ตีเส้นจราจรหรือเครื่องหมายจราจรบนผิวทางที่ก่อสร้างใหม่ให้ดำเนินการภายหลังการก่อสร้างผิวทางแล้วเสร็จไม่น้อยกว่า 1 สัปดาห์
- 1.3 การเตรียมวัสดุเทอร์โมพลาสติก : เพื่อป้องกันมิให้สีติดพื้นหรือเกิดการแตกเปราะของเทอร์โมพลาสติกเนื่องจากให้ความร้อนสูงเกินกว่าผู้ผลิตกำหนดไว้ ต้องใช้วัสดุเทอร์โมพลาสติกให้เพียงพอกับความร้อนในเตาต้มที่มีการควบคุมอุณหภูมิและจะต้องไม่ให้ความร้อนสูงกว่าที่ผู้ผลิตกำหนดไว้ไม่ว่าขณะใดๆเมื่อวัสดุเหลวแล้วจะต้องรีบใช้ทันทีห้ามมิให้นำวัสดุเทอร์โมพลาสติกที่หลอมเหลวอยู่นานเกิน 6 ชั่วโมงมาใช้งาน
- 1.4 การเตรียมเครื่องมือ : ต้องใช้เครื่องมือ เครื่องจักรกล และอุปกรณ์ต่างๆ ตามลักษณะของวัสดุที่ใช้ทำงาน ปริมาณของวัสดุต้องอยู่ในกรอบขอบข่ายที่ผู้ผลิตกำหนดไว้หากมีการทำมากกว่าหนึ่งชั้นขึ้นไปต้องรอให้ชั้นแรกแห้งเสียก่อน

2. ข้อกำหนดคุณสมบัติ

- 2.1 สีจราจร (Traffic Point) หมายถึง สีจราจรที่ใช้ในการจัดทำเครื่องหมายจราจรโดยวิธีทึบ เป็นผลิตภัณฑ์ที่ทำในประเทศไทย ซึ่งแสดงเครื่องหมายมาตรฐานผลิตภัณฑ์อุตสาหกรรม มอก 415 สีจราจร ชนิดที่ 2
- 2.2 วัสดุเทอร์โมพลาสติก (Thermoplastic) หมายถึง วัสดุเทอร์โมพลาสติกที่ใช้ในการจัดทำเครื่องหมายจราจรโดยวิธีทึบ วัสดุ หรือปาดลาก เป็นผลิตภัณฑ์ที่ทำในประเทศไทย ซึ่งแสดงเครื่องหมายมาตรฐานผลิตภัณฑ์อุตสาหกรรม มอก 542 วัสดุเทอร์โมพลาสติก ระดับ 1 ซึ่งมีคุณสมบัติและอัตราส่วนของลูกแก้วในส่วนผสมไม่น้อยกว่า 20% โดยน้ำหนักรวมทั้งใช้โรยบนเส้นเทอร์โมพลาสติก สะท้อนแสงในอัตราส่วน 400-500 กรัมต่อตารางเมตร
- 2.3 ลูกแก้ว (Glass Beads) ที่ใช้กับวัสดุทำเครื่องหมายจราจรบนผิวทางเพื่อให้เกิดการสะท้อนแสงเป็นผลิตภัณฑ์ที่ทำในประเทศไทยซึ่งแสดงเครื่องหมายมาตรฐานผลิตภัณฑ์อุตสาหกรรม มอก 543 วัสดุที่ผลิตกัน
- 2.4 วัสดุรองพื้น (Tack Coat หรือ Primer) เป็นน้ำยาเคมีใช้ทึบบนผิวทางก่อนทำเครื่องหมายจราจรเพื่อช่วยในการยึดเกาะระหว่างวัสดุทำเครื่องหมายจราจรกับผิวทาง มีคุณสมบัติตามที่ผู้ผลิตวัสดุเทอร์โมพลาสติกกำหนด

3. การตรวจวัดคุณลักษณะเครื่องหมายจราจร

3.1 ความหนา

ในระหว่างการทำงานให้มีการตรวจวัดความหนาของเครื่องหมายจราจรในปริมาณงานไม่เกิน 100 ตารางเมตร อย่างน้อย 3 ค่า ต่อ 1 ครั้ง โดยใช้แผ่นโลหะผิวเรียบวางรับในแนวที่ เครื่องตีเส้นจะผ่าน เมื่อพื้นผิวหรือปาดลากวัสดุไปบนแผ่นโลหะนั้นแล้ว ให้นำมาวัดความหนาของเครื่องหมายจราจรดังนี้

- (1) สีจราจร (Traffic Point) ความหนาของเส้นจราจรและเครื่องหมายจราจรเมื่อแห้งต้องมีความหนาไม่น้อยกว่า 0.2 มิลลิเมตร
- (2) วัสดุเทอร์โมพลาสติก (Thermoplastic) ความหนาของเส้นจราจรและเครื่องหมายจราจรเมื่อแห้งต้องมีความหนาไม่น้อยกว่า 3.0 มิลลิเมตร หรือไม่น้อยกว่าที่กำหนดไว้ในแบบ

3.2 ค่าแฟคเตอร์การสะท้อนแสง (Reflectance หรือ Luminance Factor)

ในระหว่างการทำงานให้มีการตรวจวัดค่าการสะท้อนแสงของเครื่องหมายจราจรในปริมาณงานไม่น้อยกว่า 10 ตันหน่ง แต่ลดตันทันหน่งอย่างน้อย 3 ค่า และในทุกช่วงเวลา 1 ชั่วโมง ให้ตรวจสอบมาตรฐานเครื่องมือ (Standardization) และปรับค่าให้ถูกต้อง

ตารางที่ 1 แสดงเกณฑ์กำหนดคุณลักษณะเครื่องหมายจราจร

รายการที่กำหนด	สีจราจร	วัสดุเทอร์โมพลาสติก
1. วัสดุ 1.1 ข้อกำหนด 1.2 กาวใช้งาน	มอก 415-2541 ชนิดที่ 2	มอก 542-2530 ระดับ 1 พื้น วัสดุหรือปาดลาก
2. ตรวจสอบคุณลักษณะขณะทำงาน 2.1 ความหนา เมื่อแห้ง, มิลลิเมตร พื้น วัสดุหรือปาดลาก 2.2 อัตราการใช้ลูกแก้ว (โรยจากเครื่อง) กรัม/ตร.ม	≥ 0.2 - ≥ 400	≥ 3.0 ≥ 3.0 ≥ 400
3. ตรวจสอบคุณลักษณะเมื่อตีเสร็จทันที (ตรวจรับงาน) 3.1 ความหนาเมื่อแห้ง, มิลลิเมตร 3.2 การมองเห็นในเวลากลางวัน 3.2.1 การสะท้อนแสง (Retroreflectivity), $\text{med.lx}^{-1} \cdot \text{m}^{-2}$ สีขาว สีเหลือง	≥ 0.2 - ≥ 300 ≥ 200	≥ 3.0 - ≥ 300 ≥ 200
4. ตรวจสอบคุณลักษณะหลังใช้งาน (ระยะเวลาประกัน) 4.1 การมองเห็นในเวลากลางคืน 4.1.1 การสะท้อนแสง (Retroreflectivity), $\text{med.lx}^{-1} \cdot \text{m}^{-2}$ สีขาว สีเหลือง	6 เดือน 1 ครั้ง 12 เดือน 1 ครั้ง - ≥ 150 ≥ 100	12 เดือน 1 ครั้ง 24 เดือน 1 ครั้ง - ≥ 150 ≥ 100
5. ระยะเวลาประกัน	12 เดือน	24 เดือน

คณะกรรมการจัดทำแบบปฏิบัติการตามคำสั่ง
ตามคำสั่ง อ.ม.ส.บ. ที่ ๒๕๓๓/๒๕๖๓
ลงวันที่ ๑๒ พฤศจิกายน ๒๕๖๓
แบบแปลนเลขที่ ๓๐๐๐๑/๒๕๖๓

ประธานกรรมการ
กรรมการ
กรรมการ
กรรมการ

(นายพงศกร เพชรประสิทธิ์)
วิศวกรโยธาชำนาญพิเศษ

 กรมทางหลวงชนบท	แบบมาตรฐานงานทาง สำหรับองค์ประกอบโครงสร้างท้องถิ่น	
	เครื่องหมายจราจรบนผิวทาง (ข้อกำหนดการก่อสร้าง)	
หมายเลขที่ ทลจ-3-110 (4)	แผ่นที่ 52	

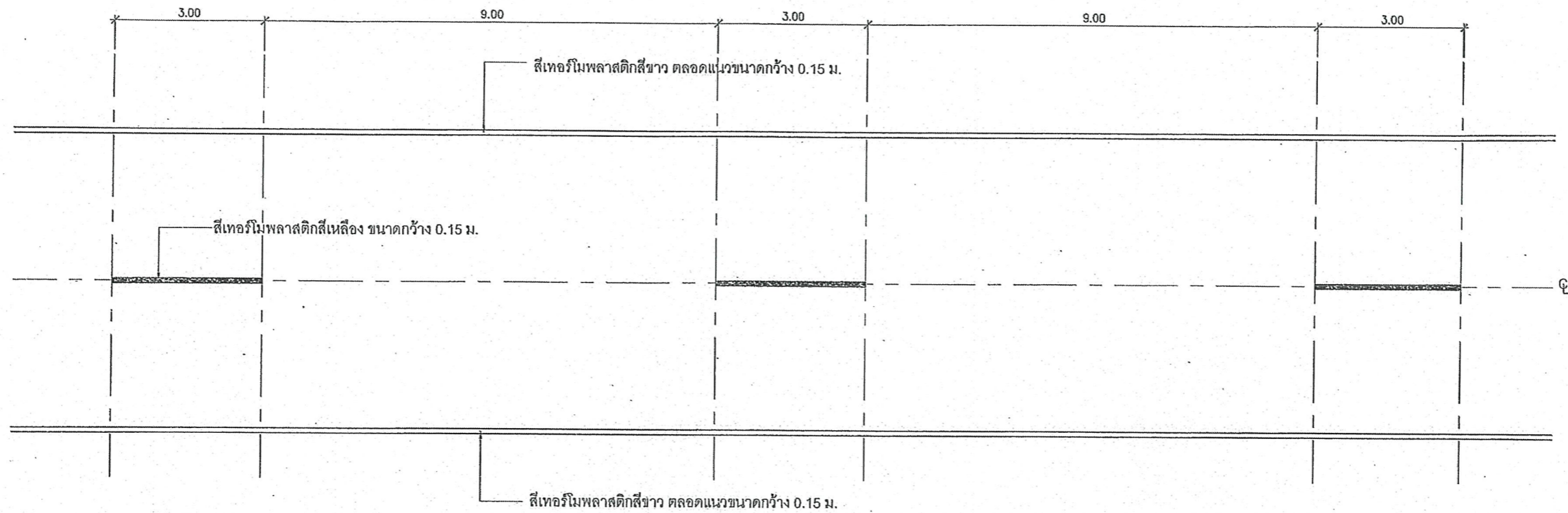

รายการประกอบแบบตีเส้นผิวจราจร

1. เส้นแบ่งทิศทางจราจร ใช้เส้นสีเหลืองขนาดกว้าง 15 ซม. ตีเส้นที่กึ่งกลางผิวจราจรเส้นปะเป็นเส้นสีเหลือง แบ่งทิศทางของจราจรบนสายทาง 2 ช่องจราจรในบริเวณที่ยอมให้รถแซงขึ้นหน้ากันได้สองทิศทาง ขนาดความยาวและการเว้นช่องของเส้นปะกำหนดไว้ดังนี้
 - นอกเขตชุมชน เส้นยาว 3.00 ม. เว้นช่อง 9.00 ม.
 - ในเขตชุมชนเป็นยาว 1.00 ม. เว้นช่อง 3.00 ม.
 - เส้นทึบเดียวเป็นเส้นสีเหลืองใช้เป็นเส้นแบ่งทิศทางจราจรในบริเวณที่ห้ามแซง
2. เส้นขอบทางให้ใช้เส้นทึบสีขาว กว้าง 15 ซม. หัน 2 ข้าง ตลอดแนว

คณะกรรมการจัดทำแบบสรุปการงานก่อสร้าง
ตามคำสั่ง อบจ.สบ. ที่ ๒๓๓๓/๒๕๖๗
ลงวันที่ ๑๒ พฤศจิกายน ๒๕๖๗
แบบแปลนเลขที่ ๓๐๐๐๗/๒๕๖๗

ประธานกรรมการ
กรรมการ
กรรมการ
กรรมการ
กรรมการ

(ผู้ช่วยศาสตราจารย์)
ศิริคุณ ไร่ยาชุลมณกุล



บันทึกข้อความ

ส่วนราชการ สำนักช่าง ส่วนการโยธา ฝ่ายสาธารณูปโภค โทร ๐-๓๖๒๑-๔๐๙๐

ที่ สป ๕๑๐๐๕๒/๗๐๙๕

วันที่ ๒๖ พฤศจิกายน ๒๕๖๗

เรื่อง รายงานขอความเห็นชอบการจัดทำแบบรูปรายการงานก่อสร้าง

เรียน นายกองค์การบริหารส่วนจังหวัดสระบุรี

ตามคำสั่งองค์การบริหารส่วนจังหวัดสระบุรี ที่ ๒๙๓๑/๒๕๖๗ ลงวันที่ ๑๒ พฤศจิกายน ๒๕๖๗ เรื่อง การแต่งตั้งคณะกรรมการจัดทำแบบรูปรายการงานก่อสร้าง และกำหนดราคากลาง สำหรับการประกวดราคาจ้างก่อสร้างโครงการปรับปรุงถนนลาดยาง สายสพ.๓๑-๐๐๔๑ พหลโยธิน - วัดมงคลชัยพัฒนา หมู่ที่ ๕,๗ ต.ห้วยบงเชื่อมต่อกับหมู่ที่ ๑,๒ ต.เขาหินพัฒนา อ.เฉลิมพระเกียรติ จ.สระบุรี ด้วยวิธีประกวดราคาอิเล็กทรอนิกส์ (e-bidding) เพื่อดำเนินการตามระเบียบกระทรวงการคลังว่าด้วยการจัดซื้อจัดจ้างและการบริหารพัสดุภาครัฐ พ.ศ. ๒๕๖๐ นั้น

ขอเรียนว่า คณะกรรมการจัดทำแบบรูปรายการงานก่อสร้างฯ ได้ดำเนินการจัดทำแบบรูปรายการงานก่อสร้างโครงการดังกล่าวฯ เสร็จเรียบร้อยแล้ว รายละเอียดตามเอกสารที่แนบมาพร้อมนี้

จึงเรียนมาเพื่อโปรดพิจารณาให้ความเห็นชอบ แบบรูปรายการงานก่อสร้างฯ ดังกล่าว และลงนามในบันทึกฉบับนี้ แจ้งกองพัสดุและทรัพย์สินเพื่อพิจารณาดำเนินการต่อไป

(ลงชื่อ)

ประธานกรรมการ

(นายอุษากร ทองทัย)

หัวหน้าฝ่ายออกแบบ

ความคิดเห็นของรองปลัดองค์การบริหารส่วนจังหวัด

-เพื่อไม่ขัดแย้งกับมติ

(ลงชื่อ)

กรรมการ

(นายพงศกร เพชรประดับ)

วิศวกรโยธาชำนาญการ

(นางทิตยาพร เพชรประดับ)

รองปลัดองค์การบริหารส่วนจังหวัดสระบุรี

(ลงชื่อ)

กรรมการ

(นายชานนท์ ตระกูลมานิต)

นายช่างโยธาชำนาญงาน

ความคิดเห็นของปลัดองค์การบริหารส่วนจังหวัด

-เพื่อโปรดให้ดำเนินการต่อไป

ความคิดเห็นของผู้อำนวยการส่วนการโยธา

-เพื่อไม่ขัดแย้งกับมติ

(นางสรารัตน์ สุขขมตัน)

ผู้อำนวยการส่วนการโยธา

(นางสาวนิภา ประชีพฉาย)

ปลัดองค์การบริหารส่วนจังหวัดสระบุรี

ความคิดเห็นของผู้อำนวยการสำนักช่าง

-เพื่อไม่ขัดแย้งกับมติ

(นางทิตยาพร เพชรประดับ)

รองปลัดองค์การบริหารส่วนจังหวัด รักษาการแทน

ผู้อำนวยการสำนักช่าง

ความคิดเห็นของนายกองค์การบริหารส่วนจังหวัดสระบุรี

เห็นชอบ

(นายธนภุต อัดทะสัมปณณะ)

รองนายกองค์การบริหารส่วนจังหวัด ปฏิบัติราชการแทน

นายกองค์การบริหารส่วนจังหวัดสระบุรี

รายละเอียดแบบรูปรายงานก่อสร้าง

โครงการปรับปรุงถนนลาดยาง สายสบ.ถ๑-๐๐๔๑ พหลโยธิน - วัดมงคลชัยพัฒนา หมู่ที่ ๕,๗ ต.ห้วยบง
เชื่อมต่อหมู่ที่ ๑,๒ ต.เขาดินพัฒนา อ.เฉลิมพระเกียรติ จ.สระบุรี

๑. ความเป็นมา

โครงการปรับปรุงถนนลาดยาง สายสบ.ถ๑-๐๐๔๑ พหลโยธิน - วัดมงคลชัยพัฒนา หมู่ที่ ๕,๗
ต.ห้วยบงเชื่อมต่อหมู่ที่ ๑,๒ ต.เขาดินพัฒนา อ.เฉลิมพระเกียรติ จ.สระบุรี

๒. วัตถุประสงค์

๒.๑ เพื่อแก้ไขปัญหาและบรรเทาความเดือดร้อนของราษฎรในการคมนาคมการขนส่ง
การเกษตรให้ได้รับความสะดวกและปลอดภัย

๒.๒ เพื่อลดการสูญเสียด้านชีวิตและทรัพย์สินของราษฎร ตลอดจนแก้ไขปัญหา คุณภาพชีวิต
และสิ่งแวดล้อมให้ดีขึ้น

๒.๓ เพื่อเป็นการส่งเสริมอาชีพและการสร้างรายได้ให้กับเกษตรกร เพราะสามารถสร้างพีผล
ด้าน การเกษตรและการปศุสัตว์ออกไปจำหน่ายยังท้องตลาดได้โดยไม่เสียโอกาสและเวลาอันสมควร และลดปัญหา
ต่าง ๆ อันจะเกิดขึ้น

๒.๔ เพื่อแก้ไขปัญหาการระบายน้ำให้กับประชาชนเวลาฝนตกแล้วน้ำท่วมขัง

๓. คุณสมบัติผู้ยื่นข้อเสนอ

ผู้ยื่นข้อเสนอจะต้องมีคุณสมบัติ ดังต่อไปนี้

๓.๑ มีความสามารถตามกฎหมาย

๓.๒ ไม่เป็นบุคคลล้มละลาย

๓.๓ ไม่อยู่ระหว่างเลิกกิจการ

๓.๔ ไม่เป็นบุคคลซึ่งอยู่ระหว่างถูกระงับการยื่นข้อเสนอหรือทำสัญญากับหน่วยงานของรัฐไว้
ชั่วคราวเนื่องจากเป็นผู้ที่ไม่ผ่านเกณฑ์การประเมินผลการปฏิบัติงานของผู้ประกอบการตามระเบียบที่
รัฐมนตรีว่าการกระทรวงการคลังกำหนดตามที่ ประกาศเผยแพร่ในระบบเครือข่ายสารสนเทศของ
กรมบัญชีกลาง

๓.๕ ไม่เป็นบุคคลซึ่งถูกระงับชื่อไว้ในบัญชีรายชื่อผู้ทำงานและได้แจ้งเวียนชื่อให้เป็นผู้ทำงาน
ของหน่วยงานของรัฐในระบบเครือข่ายสารสนเทศของกรมบัญชีกลาง ซึ่งรวมถึงนิติบุคคลที่ผู้ทำงานเป็น
หุ้นส่วน ผู้จัดการกรรมการผู้จัดการ ผู้บริหาร ผู้มีอำนาจในการดำเนินงานในกิจการของนิติบุคคลนั้นด้วย

๓.๖ มีคุณสมบัติและไม่มีลักษณะต้องห้ามตามที่คณะกรรมการนโยบายการจัดซื้อจัดจ้างและ
การบริหารพัสดุภาครัฐกำหนดในราชกิจจานุเบกษา

๓.๗ เป็น นิติบุคคล ผู้มีอาชีพรับจ้างงานที่ประกวดราคาอิเล็กทรอนิกส์ดังกล่าว

๓.๘ ไม่เป็นผู้มีผลประโยชน์ร่วมกันกับผู้ยื่นข้อเสนอรายอื่นที่เข้ายื่นข้อเสนอให้แก่ องค์การ
บริหารส่วนจังหวัดสระบุรี ณ วันประกาศประกวดราคาอิเล็กทรอนิกส์ หรือไม่เป็นผู้กระทำการอันเป็นการ
ขัดขวางการแข่งขันอย่างเป็นธรรม ในการประกวดราคาอิเล็กทรอนิกส์ครั้งนี้

๓.๙ ไม่เป็นผู้ได้รับเอกสิทธิ์หรือความคุ้มกัน ซึ่งอาจปฏิเสธไม่ยอมขึ้นศาลไทย เว้นแต่รัฐบาล
ของผู้ยื่นข้อเสนอได้มีคำสั่งให้สละเอกสิทธิ์และความคุ้มกันเช่นนั้น

 ๓.๑๐ กรณีโรงงาน...

๓.๑๐ กรณีโรงงานผสมแอสฟัลต์คอนกรีต ผู้ยื่นข้อเสนอจะต้องมีคุณสมบัติ ดังนี้

(๑) ผู้ยื่นข้อเสนอต้องมีโรงงานผสมแอสฟัลต์คอนกรีต หรือ ต้องมีเอกสารยินยอมให้ใช้ผลิตภัณฑ์จากโรงงานผสมแอสฟัลต์คอนกรีตที่ไม่ใช่ของผู้ยื่นข้อเสนอ ทั้งนี้เพื่อให้ความสามารถควบคุมอุณหภูมิของส่วนผสมแอสฟัลต์คอนกรีตได้ และเพื่อให้เป็นไปตามมาตรฐานแอสฟัลต์คอนกรีตของกรมทางหลวงชนบท มทข. ๒๓๐-๒๕๖๓

(๒) ต้องมีสำเนาใบอนุญาตประกอบกิจการโรงงาน (แบบ รง.๔) จากกรมโรงงานอุตสาหกรรมของผู้ยื่นข้อเสนอ หรือผู้ให้ความยินยอมใช้ผลิตภัณฑ์ ทั้งนี้ใบอนุญาตประกอบกิจการโรงงาน (แบบ รง.๔) จากกรมโรงงานอุตสาหกรรมต้องไม่หมดอายุ ถูกสั่งพักใช้ หรือเพิกถอน

(๓) กรณีไม่มีใบอนุญาตประกอบกิจการโรงงาน (แบบ รง.๔) จากกรมโรงงานอุตสาหกรรม ให้ใช้หนังสือรับรองการตั้งหน่วยงานผลิตแอสฟัลต์คอนกรีต สำหรับหน่วยงานก่อสร้างจากหน่วยงานในสังกัดกรมโรงงานอุตสาหกรรมแทน ของผู้ยื่นข้อเสนอ หรือผู้ให้ความยินยอมใช้ผลิตภัณฑ์ ทั้งนี้ หนังสือรับรองดังกล่าวต้องไม่หมดอายุ ถูกยกเลิก หรือเพิกถอน

(๔) ต้องมีแผนที่แสดงที่ตั้งโรงงานผสมแอสฟัลต์คอนกรีต และเส้นทางขนส่งจากโรงงานผสมถึงกึ่งกลางของโครงการก่อสร้าง โดยมีระยะทางขนส่งไม่เกิน ๑๑๐ กิโลเมตร และต้องมีกำลังการผลิต (Rated Capacity) ไม่น้อยกว่า ๖๐ ตันต่อชั่วโมง

(๕) กรณีใช้โรงงานผสมแอสฟัลต์คอนกรีตแบบเคลื่อนที่ (Mobile Asphalt Concrete Plant) ให้ดำเนินการตามข้อ ๓.๑๓ (๑) (๒) (๓) และ (๔)

๓.๑๑ ผู้ยื่นข้อเสนอ หากได้รับการคัดเลือกเป็นคู่สัญญา จะต้องนำวิศวกรโยธาควบคุมงานและช่างโยธาควบคุมงานมาแสดงตนต่อผู้ควบคุมงานขององค์การบริหารส่วนจังหวัดสระบุรี/ประธานกรรมการตรวจรับฯ ก่อนเข้าดำเนินการก่อสร้าง

๓.๑๒ ผู้ยื่นข้อเสนอต้องมีขีดความสามารถและความพร้อมด้านบุคลากร ด้านเครื่องจักร - เครื่องมือโรงงาน ตามรูปแบบรายการงานก่อสร้างกำหนดภายหลังได้รับการคัดเลือกเป็นคู่สัญญา

๓.๑๓ ผู้ยื่นข้อเสนอที่ได้รับการคัดเลือกเป็นคู่สัญญาต้องใช้วัสดุประเภทวัสดุหรือครุภัณฑ์ที่จะใช้ในงานก่อสร้างเป็นวัสดุที่ผลิตภายในประเทศ โดยต้องใช้ไม่น้อยกว่าร้อยละ ๖๐ ของมูลค่าวัสดุที่จะใช้ในงานก่อสร้างทั้งหมดตามสัญญา และคู่สัญญาต้องจัดทำแผนการใช้วัสดุที่ผลิตภายในประเทศ ไม่น้อยกว่าร้อยละ ๖๐ ของมูลค่าวัสดุที่จะใช้ในงานก่อสร้างทั้งหมดตามสัญญา (ภาคผนวก ๑) โดยส่งให้องค์การบริหารส่วนจังหวัดสระบุรี ภายใน ๖๐ วัน นับถัดจากวันที่ได้ลงนามสัญญา

๓.๑๔ ผู้ยื่นข้อเสนอต้องมีผลงานก่อสร้างประเภทเดียวกันกับผลงานที่ประกวดราคาจ้างก่อสร้างในวงเงินไม่น้อยกว่า ๒,๙๘๐,๐๐๐.๐๐ บาท (สองล้านเก้าแสนแปดหมื่นบาทถ้วน) และเป็นผลงานที่เป็นคู่สัญญาโดยตรงกับหน่วยงานของรัฐ หรือหน่วยงานเอกชนที่ องค์การบริหารส่วนจังหวัดสระบุรี เชื่อถือ

๔. รายละเอียดโครงการ

โครงการปรับปรุงถนนลาดยาง สายสบ.ถ๑-๐๐๔๑ พหลโยธิน - วัดมงคลชัยพัฒนา หมู่ที่ ๕,๗ ต.ห้วยบงเชื่อมต่อกันหมู่ที่ ๑,๒ ต.เขาดินพัฒนา อ.เฉลิมพระเกียรติ จ.สระบุรี

ขนาดผิวจราจรกว้าง ๖.๐๐ เมตร ไม่มีไหล่ทาง ระยะทาง ๑,๔๕๐ เมตร หนา ๐.๐๕ เมตร หรือคิดเป็นพื้นที่ลาดยางไม่น้อยกว่า ๘,๗๐๐.๐๐ ตารางเมตร, ซ่อมแซมปากรางระบายน้ำ คสล.และฝารางระบายน้ำ คสล.เป็นระยะทางรวม ๒,๘๐๐.๐๐ เมตร

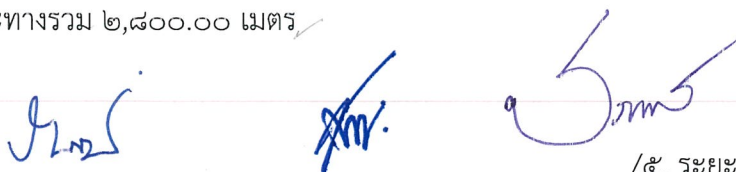

/๕. ระยะเวลาดำเนินการ...

๕. ระยะเวลาดำเนินการ

กำหนดให้ ระยะเวลาดำเนินการก่อสร้าง ๙๐ วัน

๖. หลักเกณฑ์ในการพิจารณาคัดเลือกข้อเสนอ

เกณฑ์ราคา

๗. วงเงินงบประมาณ/วงเงินที่ได้รับจัดสรร

ตามเงินอุดหนุนเฉพาะกิจ ประจำปีงบประมาณ พ.ศ.๒๕๖๘ จำนวนเงินตามโครงการ ๗,๔๖๒,๐๐๐.- บาท (เจ็ดล้านสี่แสนหกหมื่นสองพันบาทถ้วน)

๘. การแบ่งงวดงาน

แบ่งจ่ายเป็น ๒ งวด (แล้วเสร็จ) ของงานจ้างทั้งหมด เมื่อผู้รับจ้าง ได้ดำเนินการปรับปรุงถนนลาดยาง ตามรายละเอียดที่กำหนด/สัญญาจ้าง

งวดที่ ๑ คิดเป็นเงินร้อยละ ๕๐ เมื่อผู้รับจ้างดำเนินการแล้วเสร็จดังรายการต่อไปนี้

งานโครงสร้างทาง ประกอบด้วย

- งาน milling (แล้วเสร็จ)

งานวางระบายน้ำ คสล.

- ฝารางระบายน้ำ คสล. ขนาด ๐.๖๐x๐.๔๐x๐.๑๐ เมตร (ทั้งหมดแล้วเสร็จ)

- ซ่อมแซมปากรางระบายน้ำ คสล. (แล้วเสร็จ)

- ขุดลอกคูระบายน้ำ (แล้วเสร็จ)

(กำหนดแล้วเสร็จ ๔๕ วัน)

งวดที่ ๒ (งวดสุดท้าย) คิดเป็นเงินร้อยละ ๕๐ เมื่อผู้รับจ้างดำเนินการแล้วเสร็จดังรายการต่อไปนี้

งานโครงสร้างทาง ประกอบด้วย

- งาน Tack Coat

- งานปูผิวจราจร Asphalt Concrete (แล้วเสร็จ)

- งานเครื่องหมายจราจรและอุปกรณ์ความปลอดภัยทั้งหมดแล้วเสร็จ

- เก็บทำความสะอาด บริเวณสถานที่ก่อสร้างให้เป็นระเบียบเรียบร้อย, ติดตั้งเครื่องหมายจราจร, ป้ายโครงการหรือให้คณะกรรมการตรวจรับพัสดุได้ตรวจรับไว้เป็นที่เรียบร้อยแล้ว (กำหนดแล้วเสร็จ ๔๕ วัน)

๙. อัตราค่าปรับ

หากผู้รับจ้างไม่สามารถทำงานให้แล้วเสร็จภายในระยะเวลาที่กำหนดไว้ในสัญญา และผู้ว่าจ้างยังมีได้บอกเลิกสัญญา ผู้รับจ้างจะต้องชำระค่าปรับให้กับผู้ว่าจ้างเป็น จำนวนร้อยละ ๐.๒๕ ของค่าจ้าง ตามสัญญา

๑๐. การกำหนดระยะเวลารับประกันความชำรุดบกพร่อง

เมื่องานแล้วเสร็จตามสัญญาจ้าง และผู้ว่าจ้างได้รับมอบงานจากผู้รับจ้างเรียบร้อยแล้ว หากมีความชำรุดบกพร่องหรือเสียหายอันเกิดจากความบกพร่องของผู้รับจ้าง ภายในระยะเวลา ๒ ปี นับถัดจากวันที่ได้รับมอบงาน ผู้รับจ้างจะต้องรีบแก้ไขให้เรียบร้อยโดยไม่ชักช้า

๑๑. หน่วยงานที่รับผิดชอบ

สำนักช่าง องค์การบริหารส่วนจังหวัดสระบุรี ตำบลปากเพรียว อำเภอเมืองสระบุรี จังหวัดสระบุรี

๑๒. การปรับราคางานก่อสร้าง (ค่า K)

สำหรับราคางานก่อสร้างตามสัญญานี้จะนำสูตร Escalation Factor (K) มาใช้คำนวณราคาค่างานที่เปลี่ยนแปลงไป โดยวิธีการต่อไปนี้ ตามเงื่อนไข หลักเกณฑ์ สูตรและวิธีคำนวณที่ใช้กับสัญญาแบบปรับราคาได้ตามมติคณะรัฐมนตรี เมื่อวันที่ ๒๒ สิงหาคม ๒๕๓๒ เรื่องการพิจารณาช่วยเหลือผู้ประกอบการอาชีพงานก่อสร้างตามหนังสือสำนักเลขาธิการคณะรัฐมนตรี ที่ นร ๐๒๐๓/ว ๑๐๙ ลงวันที่ ๒๔ สิงหาคม ๒๕๓๒

สูตรการปรับราคา (สูตรค่า K) จะต้องคงที่ที่ระดับกำหนดไว้ในวันแล้วเสร็จ ตามที่กำหนดไว้ในสัญญา หรือภายในระยะที่ผู้ว่าจ้างได้ขยายออกไปโดยใช้สูตรค่า K ดังนี้

$$K_{๓.๑} = ๐.๓๐ + ๐.๔๐ * At / Ao + ๐.๒๐ * Et / Eo + ๐.๑๐ * Ft / Fo$$

$$K_{๓.๓} = ๐.๓๐ + ๐.๑๐ * Mt / Mo + ๐.๔๐ * At / Ao + ๐.๑๐ * Et / Eo + ๐.๑๐ * Ft / Fo$$

$$K_{๓.๕} = ๐.๓๕ + ๐.๒๐ * lt / lo + ๐.๑๕ * ct / co + ๐.๑๕ * Mt / Mo + ๐.๑๕ * st / so$$

ลงชื่อ..........ประธานกรรมการ

(นายฤชากร ทองทัย)

หัวหน้าฝ่ายออกแบบ

ลงชื่อ..........กรรมการ

(นายพงศกร เพชรประดับ)

วิศวกรโยธาชำนาญการ

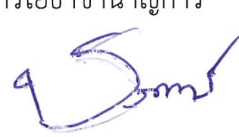
ลงชื่อ..........กรรมการ

(นายชานนท์ ตระกุลมานิต)

นายช่างโยธาชำนาญงาน